



14236

M O D E L O
D E
U T I L I D A D

para "UN TAPON CON POCILLO PARA TINTEROS U OTROS FRASCOS", a favor de Don Luis Campderá Sala, domiciliado en Barcelona.

- . -

MEMORIA DESCRIPTIVA

El presente modelo de utilidad se refiere a un tapón con pocillo para tinteros u otros frascos.

5. La característica del modelo que se describe consiste en la presencia, en el reverso del tapón, de un pocillo alargado con boca en su parte inferior, cuyo pocillo, una vez sumergido en el líquido del frasco, permite que éste aflore en su fondo y pueda ser siempre posible tener una cantidad de líquido disponible, por ejemplo, tinta, la cual mantiene en estado de humedad a una pluma o pincel colocado en el tapón, a cuyo fin este tapón está perforado por una boca especial.

10. Otra particularidad presenta este tapón, y consiste en que con él, un frasco relativamente ancho y bajo, no puede verter la tinta o líquido aunque se vuelque, siendo por lo tanto un tapón de seguridad.

15.

14236



Para facilitar la explicación, se acompaña a la presente memoria una lámina de dibujos, en la cual se ha representado un caso de ejecución, que se cita solamente a título de ejemplo.

5. En el dibujo: la figura que lo integra representa, en alzado y sección diametral, el tapón de referencia.

10. Consiste el modelo en una tapa -1-, construída en cualquier material, preferiblemente resina moldeable, la cual presenta en su anverso, y en su centro, un orificio -2-, prolongado hacia dentro por una superficie cónica -3-, que sirve para sostener la pluma o pincel.

15. En su reverso presenta un hueco cóncavo -4- de paredes roscadas -5-, y que en su zona central, rodeando a la superficie cónica, lleva un pocillo -6- de cristal, plexiglas u otra materia, en forma piriforme, y que en su punta está taladrado según un orificio -7-. Este pocillo puede ser también de la propia pieza de la cazoleta.

20. El tapón descrito puede colocarse en cualquier frasco, pero preferiblemente en un frasco chato, representado en puntos en AB en la figura.

25. En este frasco la tinta o líquido llega al nivel ab, y, por lo tanto, debido a la presión del aire interior, tiende a salir por el orificio -7- y llegaría al nivel exterior si no se produjese un descenso de presión interior, por cuya razón el nivel en el pocillo solamente alcanzará unos milímetros mn, lo preciso para poder mojar una pluma o pincel.

30. Si se diese la vuelta al frasco, toda la tinta o líquido quedaría rodeando al pocillo, y en el hueco del tapón, resultando libre la boca -7-, por lo cual no se puede verter ni una sola gota.



El hecho de que la punta -7- llegue hasta cerca del fondo, permite aprovechar al máximo la existencia de tinta o líquido.

El modelo, dentro de su esencialidad, puede ser llevado a la práctica en otras variaciones, a las cuales alcanzará igualmente la protección que se recaba. Podrá, pues, ser construido en cualquier forma y tamaño, utilizando para su fabricación los materiales más adecuados: por entrar todo dentro del espíritu de las reivindicaciones;

N O T A

10. Descrito el objeto y utilidad de la invención, lo que se declara como no divulgado ni practicado en España, comprende de las siguientes reivindicaciones:
- 1ª.- Un tapón con pocillo para tinteros u otros frascos, caracterizado esencialmente por estar compuesto de una cápsula de material rígido, por ejemplo, metal, cristal o resina sintética, o similar, en cuyo anverso lleva, en su centro, practicado un orificio prolongado hacia adentro por un tronco de cono invertido, para sostener la pluma o pincel, y que por su reverso es una cazoleta, cuyas paredes laterales cilíndricas están dotadas de rosca o medio de fijación al cuello del frasco, con la particularidad esencial de que en la zona media, y a determinada distancia de la superficie tronco-cónica, lleva encajado, por cualquier medio, un pocillo de forma preferiblemente piriforme, con la punta hacia abajo, cuya punta presenta un orificio relativamente estrecho,
- 15.
- 20.
- 25.

14236



para que por él tienda a salir el líquido del frasco, cosa que se realiza, en parte, debido al equilibrio de las presiones de aire interior y exterior, pudiendo ser también esta pocillo de la propia pieza que la cazoleta.

5. 2ª.- Un tapón según la anterior reivindicación, en el cual su colocación en frascos adecuados permite dar la vuelta a éstos sin que el líquido se vierta, por efecto de la presencia del pocillo y su especial colocación.

10. 3ª.- Un tapón con pocillo para tinteros u otros frascos.

Según se describe y reivindica en la presente memoria descriptiva, que consta de cuatro hojas, foliadas y escritas a máquina por una sola cara, acompañadas de una lámina de dibujos.

15. Madrid, a 30 de Diciembre de 1946.-

LUIS CAMPDERA SALA.

p.a.

JAIME ISERN MIRALLES
P. P.

14236

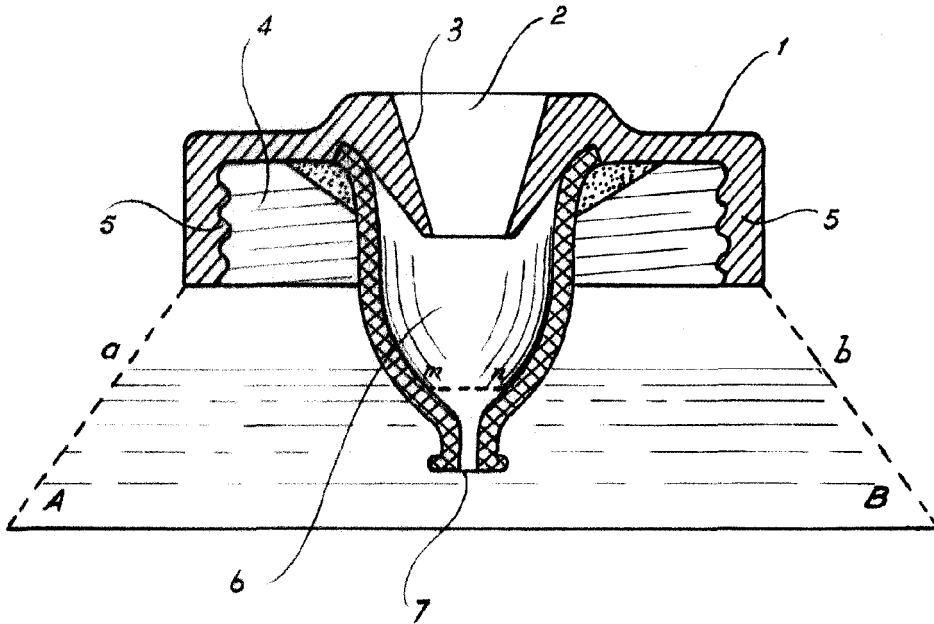

Madrid, 26 Dbre. 1946

Jaime Isern

p.p.