



14219

REGISTRO
DE
UN MODELO DE UTILIDAD

para "Un molinillo molturador" - - - - -

a favor de Don Juan CARRERAS FUREST, de nacionalidad y
residencia españolas.

MEMORIA DESCRIPTIVA

La presente memoria descriptiva se refiere al registro de un modelo de utilidad para un molinillo molturador, especialmente apto para moler café y materias análogas, que presenta sobre los actualmente en uso para
5 iguales fines a la par que una mayor robustez, que permite un mejor aprovechamiento del esfuerzo ejercido en su accionado y en consecuencia la posibilidad de reducir la intensidad del mismo, una mejor graduación del grosor de la molienda mantenida con mayor seguridad que en los en-



debles dispositivos generalmente empleados con igual fin.

Consta esencialmente el molinillo que constituye el modelo de un cuerpo fundido de una sola pieza de modo que presente un réceptáculo superior con fondo embudado que a partir de su máximo estrechamiento se ensancha de nuevo en una pequeña extensión, que desemboca en un recinto inferior abierto lateralmente para poder introducir en él o retirar del mismo un recipiente colector del producto molido, estando el receptáculo superior provisto de una cúpula o abovedamiento parcial, fundido asimismo de una pieza con el resto, capaz de sostener centrado un eje vertical que provisto de un manubrio exterior de accionado se apoya por el extremo inferior en un estribo circular adicionado al cuerpo que, por tener la periferia fileteada, puede colocarse a altura graduable debajo de la antes citada parte embudada con el fin de que un núcleo con relieve helicoidal, fijado al mencionado eje en correspondencia con dicha parte embudada, pueda establecer con ésta diferentes relaciones de proximidad que den lugar a los distintos grados de fusión en la molienda.

Para poder comprender con absoluta claridad cuál es la disposición esencial de los elementos en un molinillo constituido de acuerdo con el modelo, es conveniente describir a continuación uno de los innumerables casos de ejecución del mismo que pueden tener lugar al traducir la esencialidad constitucional bajo diversas formas y dimensiones accesorias aconsejables para cada especial destino.



El caso de ejecución que se describe, el cual por tal posibilidad de variaciones debe considerarse tan solo como un ejemplo, está representado en sección vertical en el dibujo adjunto.

5 Como queda de manifiesto en este dibujo, el molinillo se compone de un cuerpo general 1 que presenta la cavidad 2, destinada a contener el producto que se ha de moler, y una cúpula 3 interrumpida por una boca 4. En el centro de la cúpula 3 está practicado un orificio que es
10 atravesado por un vástago 5 que puede girar apoyado inferiormente en una bola 6, dispuesta en una coquedad 7 del núcleo central 8 de una pieza cilíndrica con vanos 9 que tiene un aro periférico 10 fileteado para que pueda enroscarse más o menos en otro fileteado dispuesto anularmente en el cuerpo 1 en 11. El vástago giratorio 5 tiene
15 fijado sólidamente, por medio de un pasador 12, un cuerpo quebrastador 13 cortado en hélice y con una expansión estriada 14 que se corresponde con la expansión asimismo estriada 15 del fondo embudado 16 de la cavidad 2
20 también estriado. La expansión 14 del cuerpo quebrastador puede acercarse más o menos a la expansión 15 del cuerpo general colocando a mayor o menor altura la pieza 9 en este cuerpo, lo cual se logra actuando en la tuerca
25 17. Una vez establecida la graduación, puede estabilizarse la misma mediante la presión de un tornillo 18 contra el aro 10. Hacia la parte inferior, el cuerpo 1 ofrece el alojamiento 19 a un vaso o recipiente colector 20 que puede pasar por un vano 21 y apoyarse inferiormen-



te en un resorte 22 que lo encaja en una ramura de retención 23. Finalmente, el vástago 5 está provisto de un manubrio de accionado 24.

5 Como se comprende, no alterará la esencialidad del modelo el hecho de emplear diferentes metales, aleaciones u otros materiales cualesquiera que se crea utilizables para constituir los molinillos al fabricarlos.

NOTA

Por el registro de modelo de utilidad a que se refiere la presente memoria descriptiva se REIVINDICA la propiedad y la explotación exclusiva de:

1.- Un molinillo molturador, esencialmente caracterizado por estar constituido por un cuerpo fundido de una sola pieza de modo que presente un receptáculo superior con fondo embudado que a partir de su máximo estrechamiento se ensancha de nuevo en una pequeña extensión, que 15 desemboca en un recinto inferior abierto lateralmente para poder introducir en él o retirar del mismo un recipiente colector del producto molido, estando el receptáculo superior provisto de una cúpula o abovedamiento parcial, 20 fundido asimismo de una pieza con el resto, capaz de sostener centrado un eje vertical que provisto de un manubrio exterior de accionado se apoya por el extremo inferior en un estribo circular adicionado al cuerpo que, por tener la periferia fileteada, puede colocarse a altura 25 graduable debajo de la antes citada parte embudada con el fin de que un núcleo con relieve helicoidal, fijado al

14219



- 5 -

mencionado eje en correspondencia con dicha parte embudada, pueda establecer con ésta diferentes relaciones de proximidad que den lugar a los distintos grados de fusión en la molienda.

5 2.- La propiedad y la explotación exclusiva del objeto del registro, sean cuales fueren las circunstancias que concurran con su esencialidad definida en la anterior reivindicación, cual objeto es:

"Un molinillo molturador".

Consta la presente memoria de cinco hojas foliadas, escritas por una sola cara.

Barcelona, 3 de Diciembre de 1946.

P. p. de Don Juan CARRERAS FUREST.

14219

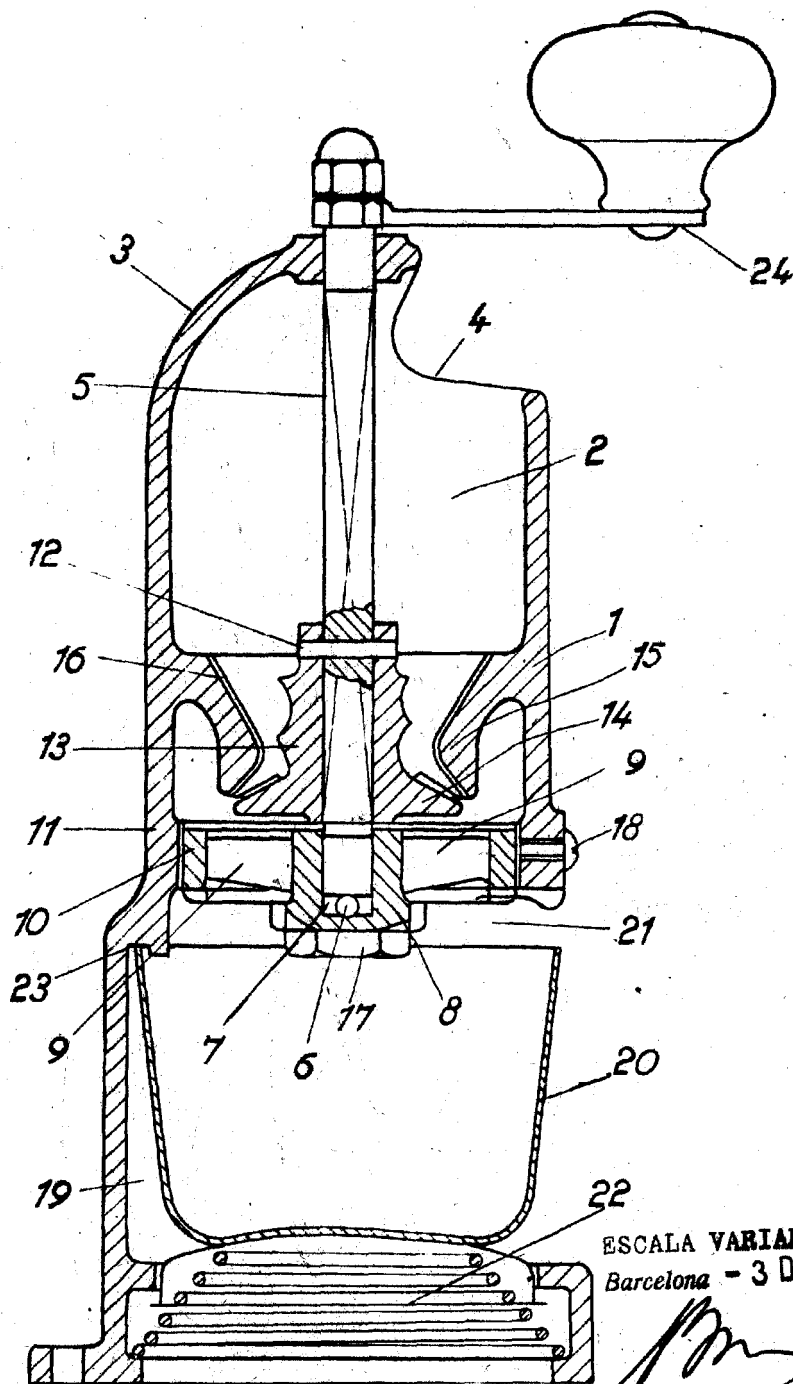

ESCALA VARIABLE
Barcelona - 3 DIC. 1946