

14216

14216

MODELO DE UTILIDAD

por 20 años

a favor de D. Raimundo SOLSONA SUÑER
de nacionalidad española,
residente en Barcelona, calle de San Vicente, nº 6
por:



"UN MOLDE PARA LA FABRICACIÓN DE DULCES EN BLOQUE
HELADOS" (Clase 7ª, Grupo 1º del Nomenclator).

MEMORIA DESCRIPTIVA

El presente Modelo de Utilidad está destinado a garantizar a su concesionario la propiedad y el derecho a la fabricación y explotación exclusiva de un molde para la fabricación de dulces en bloque helados.

5. Está destinado el molde a que se refiere el Modelo que nos ocupa, a la fabricación de los dulces en bloque helados de constitución paralelepípedica que se detallan al público cortándolos a trozos transversalmente.

10. Presenta el citado molde diferentes mejoras sobre los moldes destinados al mismo fin que se fabrican hoy día, por lo que el recurrente pasa a ponerlo bajo la protección y al amparo de las disposiciones que regulan la propiedad industrial en España.

15. Hasta la fecha los susodichos moldes se fabricaban de hojalata siendo de escasa resistencia por lo que se deformaban fácilmente. Además debido al material empleado en su fabricación los moldes se oxidaban a causa de la humedad de las cámaras frigoríficas a través de los poros que suele ofrecer el recubrimiento de estaño, resultando antihigiénicas.

El molde objeto del presente Modelo ofrece las ventajas siguientes:

1ª.- Es más higiénico y resistente por construirse el cuerpo del mismo de una sola pieza de aluminio fundido sin soldadura alguna, contrariamente a lo que ocurría con los moldes que se fabricaban hasta la fecha en que la plancha de hojadelata tenía que ir soldada para formar el molde.

2ª.- Está provisto de dos tapas resultando más practico de manipular que los moldes conocidos pues solo disponian de una tapa.

10. 3ª.- Es indeformable debido a la dureza propia del material empleado en su fabricación y al espesor de las paredes del molde y de las tapas que oscila entre los dos y los cinco milímetros de grueso.

15. A continuación se describe con todo detalle el molde para la fabricación de dulces en bloque helados, objeto del Modelo de Utilidad que estamos describiendo, acompañándose para su mejor comprensión una hoja de dibujos.

20. En los referidos dibujos se representa, en la Fig. 1, el cuerpo del molde, y en la Fig. 2, el molde con sus dos tapas, visto en alzado.

El cuerpo del molde está constituido por una envolvente fabricada de aluminio fundido de una sola pieza (1) de planta rectangular, paredes planas y abierto por la parte superior e inferior.

25. En estas partes se acoplan las dos tapas (2) y (2') de que está provisto el molde, que como es lógico presentan el mismo perfil en planta que el del cuerpo de la envolvente.

Completan el molde dos asas (3) (3') solidarias del cuerpo del mismo.

30. En el presente Modelo de Utilidad serán variables el tamaño del molde, el espesor de las paredes del mismo, así como todos cuantos detalles no alteren, cambien o modifiquen la esencialidad propia del mismo.

N O T A

R E I V I N D I C A C I O N E S

35. Se reivindica como objeto del Modelo de Utilidad descrito:

"UN MOLDE PARA LA FABRICACIÓN DE DULCES EN BLOQUE HELADOS" que se caracteriza y distingue:

40. 1ª.- Por constituir el cuerpo del mismo, una envolvente fabricada de aluminio fundido de una sola pieza, abierta por su parte inferior y superior.

2ª.- Por estar provisto de dos tapas que se acoplan en la parte inferior y superior del cuerpo.

3ª.- "UN MOLDE PARA LA FABRICACIÓN DE DULCES EN BLOQUE HELADOS".





Sean cuales fueren las circunstancias que concurren con la propia esencialidad del mismo.

Consta la presente Memoria descriptiva de tres páginas foliadas y mecanografiadas por una sola cara y va acompañada de dibujos aclarativos en una hoja.

Barcelona, 23 de Noviembre de 1946.

P.A. de D. Raimundo SOLSONA SUÑER

14216

Fig. 1

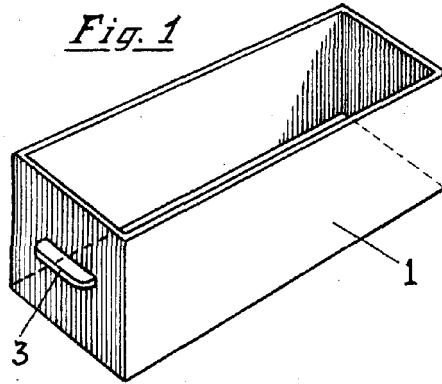
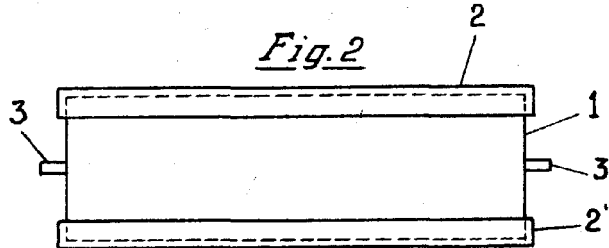

Fig. 2



Barcelona 23 de noviembre de 1946

P. A.

Escala variable

