



14148

MODELO DE UTILIDAD

por "UN NUEVO TIPO DE CHUPETE", a favor de Don Eduardo GARCIA SEGURA, de nacionalidad española, domiciliado en Barcelona, calle de Enrique Granados n° 116.-----

MEMORIA DESCRIPTIVA

Los chupetes o chupadores, están, por lo general, constituidos por tres y aún por cuatro piezas: la tetina, el disco protector, el elemento de acoplamiento de las dos piezas indicadas y la anilla por que se cuelga. Esta complejidad de piezas, dá por resultado que su limpieza y asepsia sea en extremo deficiente si no se desmonta en las distintas partes que lo integran y si así se hace, operación de la que por lo engorrosa se prescinde en no pocas ocasiones pues requiere a la vez bastante habilidad para la montura del conjunto, su duración es extremadamente limitada por desgarrarse fácilmente alguna de ellas, especialmente la tetina.



Los propios chupetes, tal como actualmente se fabrican, presentan el inconveniente de que su tetina difícilmente
15 presenta el grado justo de dureza necesario para que, siendo aplastada por el niño que la use, no dañe sus encías, especialmente cuando se trata de niños que aún no han llegado al periodo de la dentición.

Estos inconvenientes quedan solventados en el chupete
20 objeto del presente Modelo de Utilidad.

Su característica esencial, estriba en el hecho de estar constituido por una sola pieza de goma, con todas sus partes completamente accesibles, de manera que su asepsia, puede ser prácticamente perfecta.

Se caracteriza también por fabricarse con la tetina hueca, pero, en comunicación con el cuerpo del mismo a través de un pequeño agujero, lo que da lugar a que al aplastar aquella, el aire que aloja salga de la misma con relativa lentitud, en forma que, si bien puede aplastarse completamente, presenta para ello una suave resistencia que,
30 en caso alguno, puede ser causa de daño o perjuicio para las encías del niño que lo tenga en su boca, y, en cuanto lo suelta, toma la propia tetina su forma normal con la consiguiente entrada de aire por el pequeño agujero de acceso en la misma. Asimismo, queda suprimido en esta forma, cuanto se refiere a válvulas de retención en forma de tacos, bolas u otra cualquiera que son causa del pronto deterioro de las tetinas citadas, al morder sobre aquellas, y de molestia y daño para el niño por la dureza que han
40 de presentar indefectiblemente.

En los dibujos de la hoja adjunta, se representa un caso de ejecución práctica del chupete que se preconiza, en vista exterior en la Fig. - 1 -, y en sección vertical



en la Fig. - 2 -.

45 Como ya se ha dicho anteriormente, el chupete de que se trata, está constituido por una sola pieza de goma que comprende la tetina - 1 -, unida por un cuello - 2 -, a un cuerpo - 3 -, que por el ensanchamiento que forma por la parte correspondiente a aquella, constituye el tope que limita la entrada del mismo en la boca, es decir, realiza la misión del disco de los chupetes corrientes. El referido cuerpo - 3 -, puede afectar las formas mas distintas y variadas; pero, en todos los casos, presenta cerca de su extremo posterior, dos aberturas laterales - 4 -, para el paso del cordón, cadena o cinta con que se cuelga el propio chupete. Además, el paso por el que, en el cuello - 2 -, se establece la comunicación entre el interior de la tetina - 1 -, y el interior del cuerpo - 3 -, es relativamente pequeño, al efecto y finalidad señalados anteriormente.

50 Y, presentando el referido chupete ventajas de orden higiénico, constituyendo una nueva modalidad de fabricación, en variedad de formas y tamaños y aportando ventajas económicas en el sentido de una notable disminución en su coste, reúne las condiciones señaladas en el artículo 171 del vigente Estatuto Ley de Propiedad Industrial, por lo que se solicita la protección y amparo de la Ley, bajo la forma de Modelo de Utilidad.

- N O T A -

Se REIVINDICA como objeto de este MODELO DE UTILIDAD:

70 1º Chupete caracterizado por el hecho de estar simplemente constituido por una sola pieza de goma que comprende la tetina unida a través de un cuello o estrechamiento a un cuerpo que hace las veces de limitador o protector,



75 y en el que van practicados unos agujeros para el paso de la cinta, cordon o cadena, de que se cuelga, de manera que se simplifica su fabricacion y presenta, a la par, condiciones para su perfecta limpieza.

80 2 En el propio chupete de la reivindicacion anterior, el hecho de que, la comunicacion entre el interior de la tetina y el del cuerpo del mismo, se lleva a cabo a traves de un paso o conducto estrecho, a fin de que, tal tetina, obre a modo de camara neumatica, que en ningun caso, puede daar las encias del nio que lo use.

3 "UN NUEVO TIPO DE CHUPETE".

Madrid. 9 de Diciembre de 1946.

Eduardo GARCIA SEGURA

p. a.





FIG. 1

14148

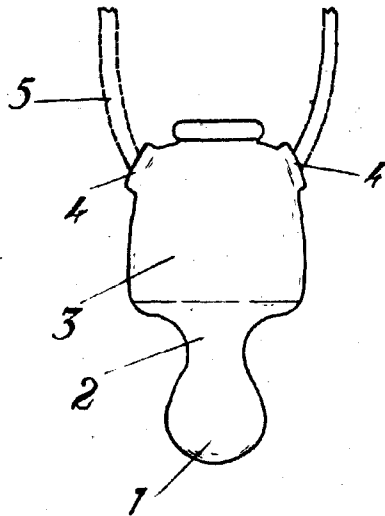
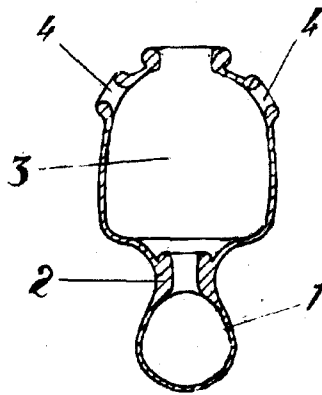

FIG 2



1 DIC. 1946

Escala variable.