

AM/

14126

25 N



MODELO DE UTILIDAD

a favor de

MASSÓ HERMANOS, S. A. - de nacionalidad española
domiciliada en VIGO (Pontevedra)

por:

"Envase o lata para conservas".

-----:oOo:-----

D e s c r i p c i ó n .

Este modelo de utilidad se refiere a las latas
o envases para conservas y se caracteriza porque el fondo
del envase está estampado en forma ondulada o acanalada, lo
cual dá a éste envase una solidez y rigidez mucho mayor que



5 el fondo usual liso y se obtiene el resultado de que el envase resiste en mejores condiciones y sin abollarse los choques o sacudidas a que se vé sometido durante el transporte evitándose así las abolladuras que se producen a menudo en las latas de fabricación usual y que les comunican mal aspecto.

10 Este modelo de utilidad es aplicable a los envases usuales de hoja de lata, a los que comunica mayor resistencia, permitiendo utilizar chapa mas delgada, pero su utilidad sube de punto cuando se quiere fabricar los envases de aluminio o de otro metal o aleación blanda, pues en este caso comunica al fondo del envases la resistencia necesaria que no podría tener por las cualidades naturales del metal. Por lo tanto, este modelo de utilidad permite emplear para la fabricación de envases, metales que aún cuando por diferentes razones son apropiados para la fabricación de envases para conservas, no pueden emplearse normalmente por su poca resistencia.

15 En el plano adjunto se representan dos ejemplos de latas de conservas fabricadas según este modelo de utilidad. En la figura 1 se representa una lata de forma ovalada y en la figura 2 una lata de forma rectangular.

20 Tanto en un caso como en otro, el fondo -1- del envase está estampado de manera que presenta un borde -2- plano mientras que toda la parte central del fondo está ocupada por ondulaciones -3-. La combinación de este borde plano -2- con las ondulaciones -3- comunica al fondo del envase una resistencia mucho mayor que la que presentan los fondos planos usuales.

25 Dentro de la parte ondulada -3- del fondo, se pueden dejar zonas -4-5- planas o no onduladas en las cuales se pueden adherir etiquetas o imprimir marcas o inscripciones, referentes por ejemplo al contenido del envase, año de fabricación, procedencia, etc. También se puede estampar directamente estas marcas o inscripciones al mismo tiempo que se estampan las ondulaciones del fondo.



N O T A

Se reivindica como objeto de este modelo de utilidad:

- 5 1) Envase o lata para conservas, caracterizado porque tiene el fondo estampado formando una serie de ondulaciones que le dan mayor resistencia.
- 2) Envase o lata para conservas según la reivindicación 1, caracterizado porque el fondo tiene un borde plano, mientras que la parte central está ocupada por las ondulaciones.
- 10 3) Envase o lata para conservas, según las reivindicaciones anteriores, caracterizado porque en la parte del fondo estampada formando ondulaciones se dejan partes planas o no onduladas en las que se ponen marcas o inscripciones.
- 4) Envase o lata para conservas.
- 15 Esta memoria consta de tres páginas, escritas por una sola cara.

BARCELONA, 25 NOV. 1946

P. A.



14126

Fig. 1.

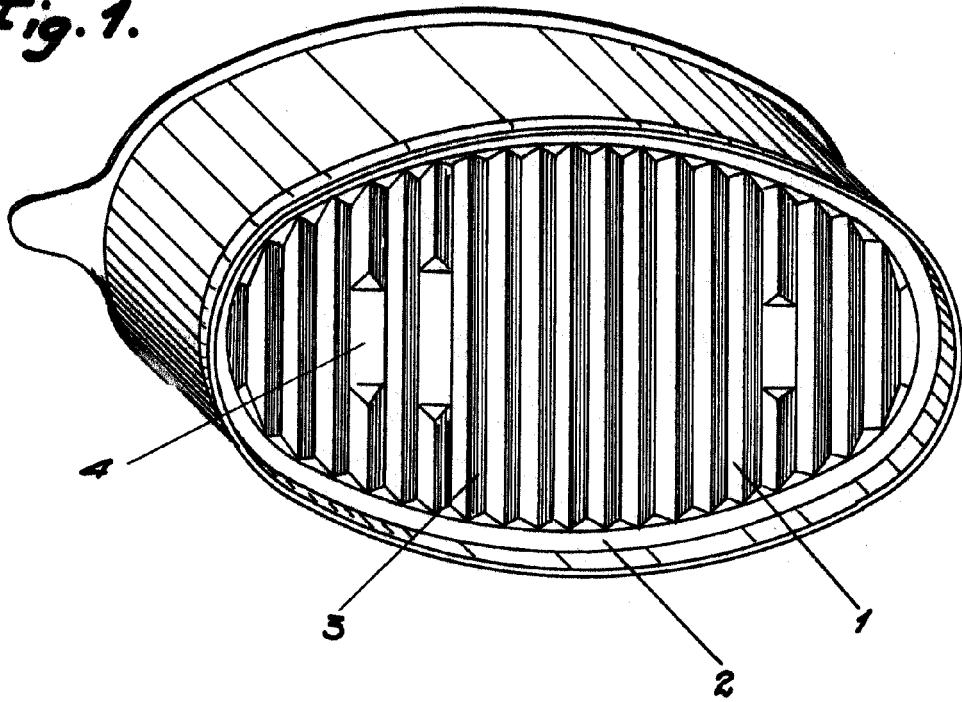
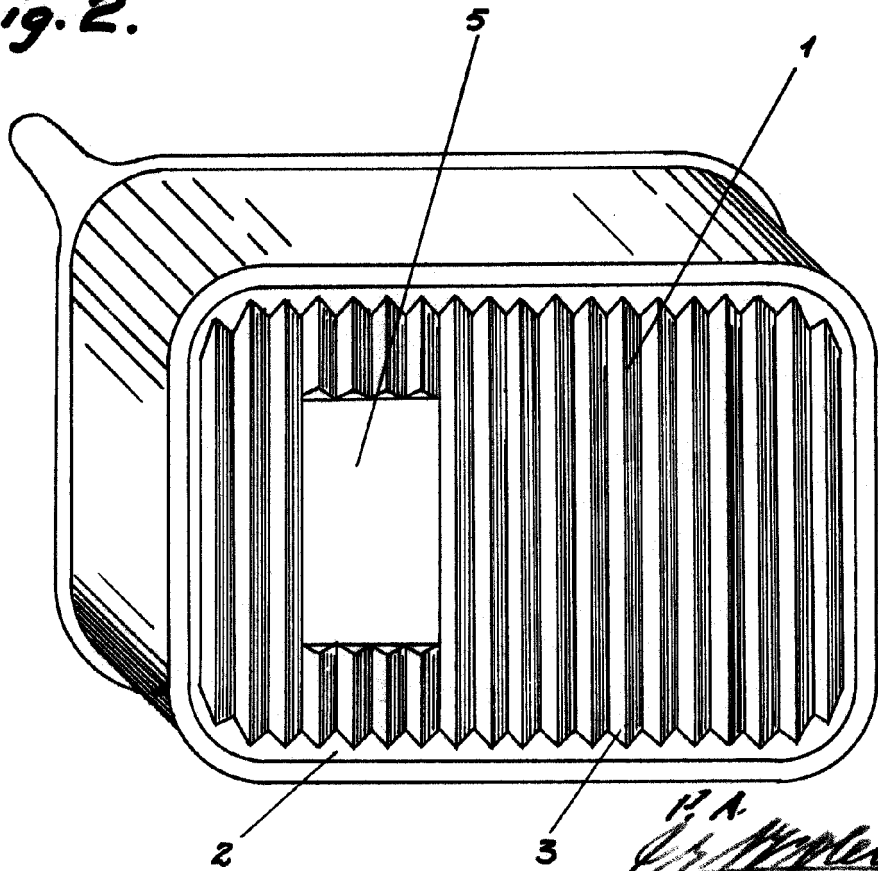

Fig. 2.



MASSO
[Signature]