

30 NOV



14100

MODELO DE UTILIDAD

por, 20 años

a favor de SOCIEDAD ANONIMA ECUBE, domiciliada en Barcelona, Travesera nº. 81 -----
por: "UN BIBERON PRACTICO E HIGIENICO" -----

MEMORIA DESCRIPTIVA

5 La importancia que tiene la preservación de todo contagio y la conservación de las tetinas en los biberones requiere un cuidado atento y vigilancia que ciertamente, no está, en lo común de los casos, al alcance de las personas que cuidan de los niños, aparte de que un descuido, es, a veces, inevitable.

10 La esterilización y limpieza de los biberones y especialmente de las tetinas, en su uso corriente y continuado requiere estar siempre al cuidado del mismo, lo que lleva aparejado las consiguientes molestias que ocasionan



las operaciones de lavaje, esterilización por ebullición y demás, que si bien pueden practicarse en el propio hogar, supuesta la voluntad y los medios necesarios para hacerlo, no así cuando el lactante es desplazado de lugar, como ocurre en los viajes, paseos o excursiones en los que, por otra parte, no puede dejarse de alimentar al pequeño a las horas que lo necesita. En tales casos se echa mano de las botellas o biberones usuales, guardados o envueltos con papeles, paños u otros cuerpos extraños con los consiguientes peligros que ello acarrea, especialmente para las tetinas que están en contacto directo con el exterior. Esto unido a que por manejo del biberón siempre existe un peligro de que la tetina caiga al suelo o se ponga en contacto con otros cuerpos en detrimento de su limpieza o esterilidad, hace que se busquen soluciones para evitar estos peligros.

Con el dispositivo objeto de esta Memoria Descriptiva se ha solucionado de un modo práctico y definitivo para ello.

Se caracteriza esencialmente por estar compuesto del acoplamiento a una tetina especial de una tapa o cubierta a presión a modo de un dedal, en cuyo interior se aloja totalmente la tetina y cuyo conjunto puede adaptarse al cuello o embocadura de un biberón cualquiera.

Presenta sobre todo lo conocido, las ventajas de ser adaptable a cualquier tipo de biberón de los corrientes, lo que significa una economía y otra ventaja es el resolver de un modo definitivo el problema de la seguridad en la limpieza de la tetina especialmente cuando el biberón ha de transportarse.



Para mejor inteligencia del Modelo de que se trata se acompañan los dibujos de la hoja adjunta en los que se ha representado a título de ejemplo, un caso de realización práctica.

5 La Fig.1 representa en alzado y semi-corte, el dispositivo compuesto por la tetina y la cubierta, adaptados al cuello de un frasco-biberón.

La Fig.2 es una vista en alzado de la tetina especial.

Observando las figuras se ve claramente que en el biberón -1- (que se ve cortado convencionalmente para mayor sencillez del dibujo) y en su cuello -5- se adapta del modo corriente la tetina especial -3-, y sobre de ésta, cubriéndola totalmente se aplica a simple presión, el receptáculo o tapa -2- a modo de dedal.

15 La tetina especial -3- (Fig.2) es una tetina de forma usual pero que en su parte inferior destinada a adaptarse al cuello del frasco o biberón -1- presenta una zona en corona -4- de mayor grueso terminada en el borde con un retallo plano -4'-.

20 Adaptada esta tetina en el exterior de la embocadura -5- del frasco biberón, recibe la tapa -2- (que puede ser de cualquier material aplicable) cuyo tapón es retenido a presión en virtud del mayor diámetro exterior que presenta la tetina por dicha corona inferior -4- y para mayor ajuste del cierre, el borde de la tapa o cubierta -2- se apoya sobre el retallo -4- de aquélla.

Puede ser logrado el mismo objeto, dando el mayor grueso -4- al interior de la tapa -2- en lugar de la tetina.

30 La elasticidad de la tetina permite su adaptación a distintos cuellos de botella o biberones, naturalmente



que dentro ciertos límites, pero nada impide que se fabriquen de distintos tamaños que permitan ampliar prácticamente su variabilidad de aplicación en este sentido.

5 Por lo cual podrán ser variables en este Modelo de Utilidad los materiales de la tapa, las dimensiones del conjunto y en general todo cuanto no altere, cambie o modifique la esencialidad del mismo.

N O T A

10 Se reivindica como objeto del presente Modelo de Utilidad:

1.- Un biberón práctico e higiénico caracterizado esencialmente porque en la parte superior del cuello del vaso o recipiente va dispuesta una tetina que en su parte inferior presenta mayor grueso formando corona con el
15 consiguiente aumento de diámetro exterior, a cuya corona se acopla un tapón o cubierta exterior sobre la superficie de la misma, encerrando herméticamente a la tetina y aislándola de todo contacto.

20 2.- Un biberón práctico e higiénico, según reivindicación 1, caracterizado esencialmente porque el acoplamiento del tapón o cubierta sobre la tetina puede realizarse por simple presión o roce, o por roscado, de ambas piezas en la zona de la corona de la tetina.

25 3.- Un biberón práctico e higiénico, según reivindicaciones 1 y 2, caracterizado esencialmente porque el va-

14100

30 NOV



-5-

so o recipiente puede afectar cualquier forma, mientras presente un cuello sobre el que puedan adaptarse la tetina y tapón mencionados.

4.- UN BIBERON PRACTICO E HIGIENICO.

Consta la presente Memoria Descriptiva de cinco hojas foliadas, mecanografiadas y escritas por una sola cara, acompañadas de una hoja de dibujos.

Madrid, a 30 de noviembre de 1946

SOCIEDAD ANONIMA ECUBE
P.A.

MANUEL DE RAFAEL

P.P.

14100



Fig. 1

Fig. 2 30M

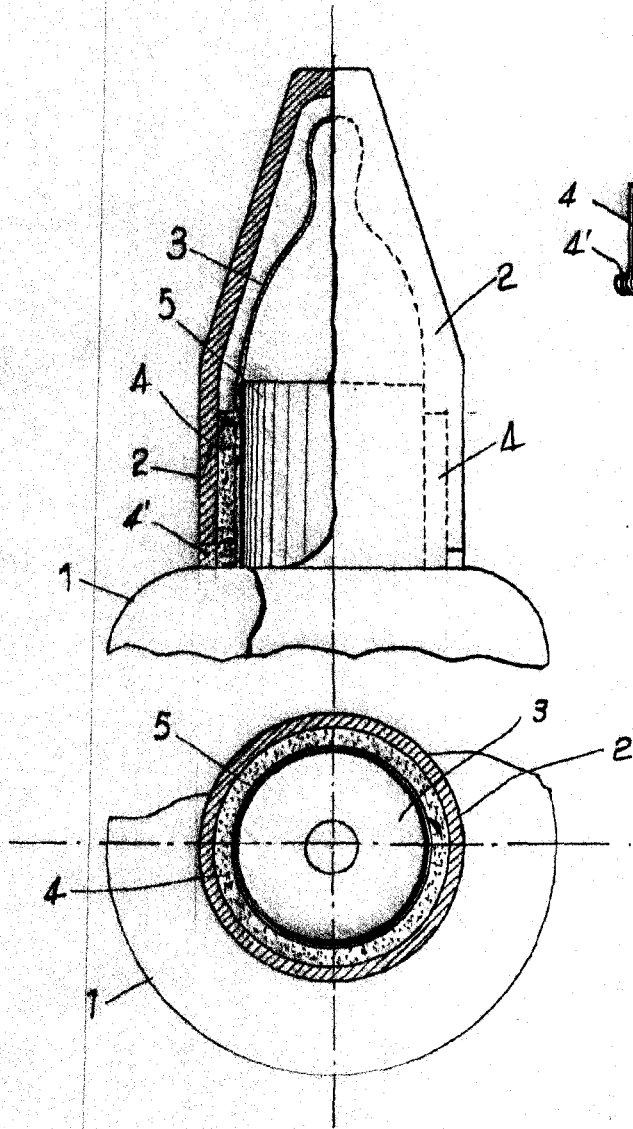

Madrid Noviembre 1946
P. A.

MANUEL DE RAFAEL
P. P.