

14076



MODELO DE UTILIDAD

por "Una caja de cierre hermético".

a favor de Sociedad Anónima de Plásticos, SAPLAS, domiciliada en Hospitalet de Llobregat (Barcelona).

5

MEMORIA DESCRIPTIVA

Tiene su adecuada aplicación la caja objeto del modelo de utilidad que nos ocupa, como envase de productos y sustancias que por su higrometricidad o por su volatibilidad interesa aislar perfectamente del ambiente a fin de evitar
10 que absorban más o menos su humedad o que se sequen; tal ocurre



14076

por ejemplo en el envasado de ciertas pastas, pastillas, granulados, esparadrapos, carretes de cinta para máquinas de escribir y otros. Ello se ha venido solucionando ya sea mediante cajas con tapon a rosca, que resultan caras, ya sea con cajas de hojalata de cierre a roce duro cuyas dificultades para ser abiertas oportunamente son generalmente conocidas y aun con aditamentos o tapajuntas de enojoso uso.

Con el modelo de utilidad de referencia quedan anulados los citados inconvenientes, lográndose un cierre de hermeticidad absoluta,

Dicho modelo de utilidad aparece representado en el dibujo que se acompaña, siendo en el mismo: Fig. 1, una vista lateral parcialmente en corte; y Fig. 2, un detalle a mayor escala.

Se caracteriza el modelo por el hecho de que siendo de resina sintética de cualquier clase la caja propiamente dicha -1- y su tapa -2-, presentan ambos elementos convenientemente cónica sus respectivas superficies de acoplamiento o de junta -3-3'-, con lo cual se logra no solo una hermeticidad de cierre perfecta sino tambien un acoplamiento que no puede agarrrotarse, estando además discrecionalmente los nervios salientes -4-4'- uno en la tapa y otro en la caja propiamente dicha para facilitar su abertura mediante la interposición entre ellos y subsiguiente giro de un objeto plano y delgado cualquiera.

La caja descrita podrá ejecutarse en cualquier tamaño y forma en lo que no afecte a la esencialidad de lo que caracteriza al modelo.



14076

N O T A

Se reivindica como objeto del presente modelo de
utilidad:

5 1ª.- Una caja de cierre hermético caracterizada
por el hecho de que siendo de resina sintética de cualquier
clase tanto la caja propiamente dicha (1) como su tapa (2),
presentan ambos elementos convenientemente cónica su respec-
tiva superficie de acoplamiento o de junta (3-3').

10 2ª.- Una caja de cierre hermético, según 1) presen-
tando además adecuadamente situados, uno en la tapa y otro en
la base, dos nervios circulares saliente (4-4') apropósito pa-
ra facilitar la abertura de la caja como es ya conocido.

3ª.- UNA CAJA DE CIERRE HERMETICO.

15 Y todo cuanto afecte a la esencialidad de lo mostra-
do en el adjunto dibujo y descrito en la presente memoria que
consta de tres hojas foliadas y mecanografiadas por una sola
cara.

Barcelona, 13 noviembre 1946.

p/a

14076



FIG. 1

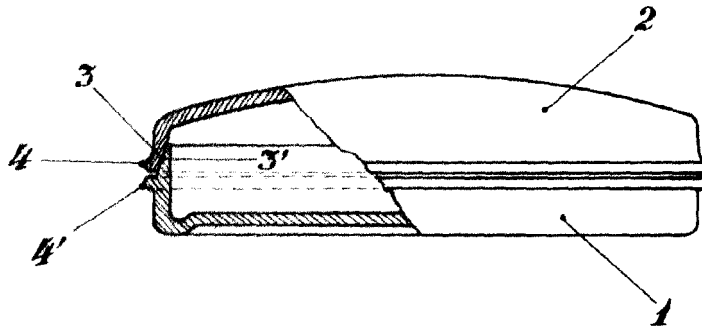
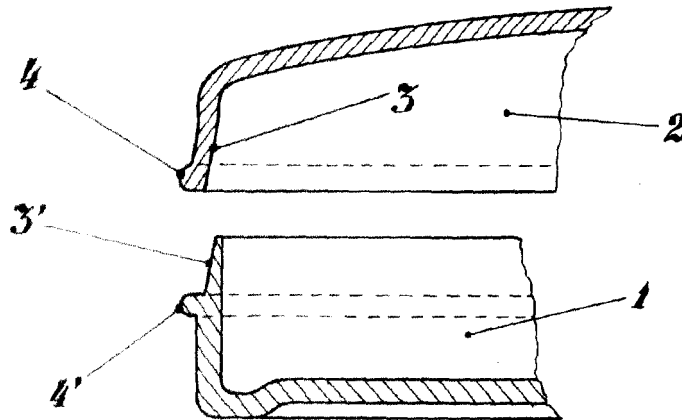

FIG. 2



BARCELONA, 13 DE NOVIEMBRE DE 1946.
P.A.

ESCALA VARIABLE