



14043

M O D E L O D E U T I L I D A D

por " UN JUEGO DE CEPILLOS CON PLACA SOPORTE PARA LOS MIS-
MOS " a favor de Don. Alejandro CREUS RUE, de nacionalidad
española, domiciliado en Tarrasa (Barcelona), calle San
Francisco nº 69.-----

M E M O R I A D E S C R I P T I V A

- Conocidos con los juegos de cepillos formados por dos,
tres o más de los mismos - ropa, sombrero, zapatos - que
van colgados de una placa o plafón y que figuran en cuar-
tos de aseo, vestuarios, guardarropías y lugares análogos.
5. Y en muchos casos la placa o plafón de referencia vá pro-
vista de un espejo que forzosamente ha de resultar pequeño
de no dar a aquel dimensiones exageradas y una forma rara
y poco adecuada, en la mayoría de los casos, al lugar en
que van establecidos; pero como el disponer de un espejo
10. con las placas soporte de referencia es de indicada conve-
niencia, el recurrente ha ideado y puesto en práctica la
forma de conseguirlo salvando a la vez los inconvenientes
antes señalados y para ello fabrica la referida placa de
manera que su cara anterior la forma totalmente un espejo



15. de manera que separados de la misma los cepillos se dispone de una luna amplia y cómoda a la vez que constituye ya de por sí un medio de adorno y decoración indicadísimo, aparte de que puede a su vez decorarse con grabados al ácido y a la muela y por cuantos otros medios le son propios.
20. Al mismo tiempo y como complemento adecuado a la placa o plafón de referencia los cepillos que van colgados dispuestos en el mismo presentan la tapa de su espaldar formada también por un espejo, de manera que el conjunto, aparte de su carácter altamente práctico, resulta sumamente decorativo y vistoso.
25. En los dibujos de la hoja adjunta se representa un caso de realización práctica del Modelo de Utilidad que se describe.
30. Como se ha dicho anteriormente, la característica del juego de cepillos con placa soporte de que se trata consiste en el hecho de que la cara anterior - 1 - de aquella y de las tapas - 2 - de los cepillos son de espejo.
35. Como es consiguiente la realización práctica de dicha finalidad podrá ser variable pues por lo que concretamente se refiere al plafón podrá ir provisto de un forro de madera o de otro material.
40. En todos los casos será variable el tamaño y forma de la placa y de la tapa de los cepillos, su contorno que podrá ser liso o formando dibujos, su coloración y cuanto constituya adorno y decoración de unas y otras.
45. Variará igualmente cuanto afecte a los ganchos o elementos de que se cuelguen los cepillos, número de estos que comprenda cada juego y en todo cuanto no altere, cambie o modifique la esencialidad del objeto del Modelo de Utilidad descrito.



14043

- N O T A -

Se REIVINDICA como objeto de este MODELO DE UTILIDAD:

50. 1º. Un juego de cepillos con placa soporte, caracterizado por el hecho de que la referida placa por su parte o cara anterior está constituida por un espejo con la finalidad de que separados de la misma los cepillos que en ella van colgados pueda disponerse de un espejo de amplitud suficiente por su cómodo uso.

55. 2º. En el propio juego de cepillos con placa soporte de la reivindicación 1ª, el hecho de que la tapa que figura como elemento de recubrimiento del armazón de cada cepillo esté constituida por una porción de espejo al efecto de que establecidos tales cepillos en la placa que les es propia según la citada reivindicación 1ª, formen
60. con la misma un conjunto armonioso y altamente decorativo.

3º. UN JUEGO DE CEPILLOS CON PLACA SOPORTE PARA LOS MISMOS.

Madrid 22 de Noviembre de 1946.

Alejandro Creus Rué

P. A. FERNANDO FERRAIRE

p. p.

14043

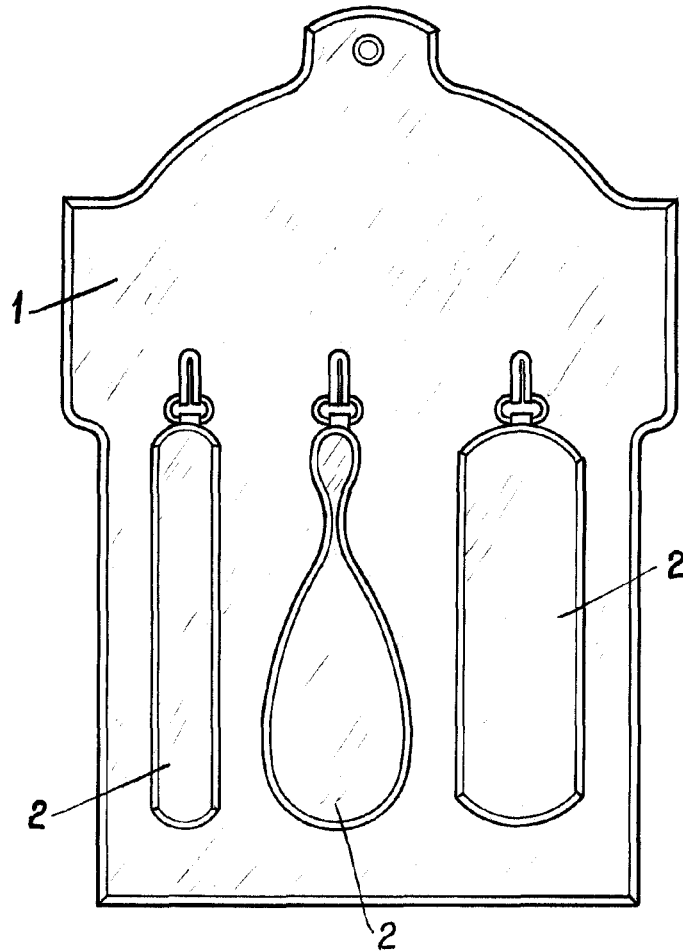

Escala variable.

27 NOV 1947
I. Creus Rue