

AM/

14020

- 4 N



MODELO DE UTILIDAD

a favor de

Don Eugenio del RIO RIERA, - de nacionalidad española,  
domiciliado en BARCELONA

por:

" Libros o cuadernos con láminas de vistas en relieve "

:0=::::==:::==:::==:::==:::0:

Descripción

El presente modelo de utilidad tiene por objeto una disposición para la encuadernación de libros y cuadernos confeccionados con láminas de vistas plegables, que se caracteriza porque ciertas partes de dichas láminas ad-



quieren relieve, tanto en un plano vertical como en un plano horizontal.

Son ya conocidos muchos dispositivos o sistemas de vistas plegables, para distintas clases de encuadernaciones, pero en todas ellas, a lo más, se ha llegado a obtener la sensación de que ciertas figuras o elementos, que están sobrepuestos a la lámina que constituye el fondo, se levantan mas o menos completamente tomando posiciones próximas a un plano vertical, siendo necesario para ello, la disposición complicada de una base formada por una doble placa o dos hojas que se desplazan una respecto a la otra.

El objeto del presente registro es distinto de todo lo conocido y muy superior, por cuanto las láminas presentan figuras o elementos que, por la disposición objeto de este registro, se separan de la base tanto en sentido vertical como en sentido horizontal, produciendo una verdadera sensación de relieve.

Se caracteriza esencialmente, este modelo por la disposición de dos hojas o láminas de cartón o material análogo, unidas o encuadernadas en forma conveniente por uno de sus bordes, de modo que una de las hojas sea rebatible sobre la otra, pudiendo abrirse para formar un ángulo diedro, y en la parte interior del ángulo así formado se dispone una lámina única doblada en forma de pliego por una línea horizontal que corresponde a la unión de las hojas soporte, presentando dicha lámina en la región central o del ángulo, unas porciones que no están pegadas o adheridas a las hojas soporte, y que están limitadas, lateralmente, por unos cortes que se extienden según líneas mas o menos quebradas, en parte sobre la mitad superior de la lámina y en parte sobre la mitad inferior, de tal manera que estas porciones despegadas, pueden doblarse hacia afuera formando un paralelogramo, que puede representar diversos objetos en relieve, y que se pliega al plegarse las hojas del cuaderno, y se levanta o toma forma al abrirlo, disponiéndose también, sobre estas porciones despegadas, dibujos de figuras o muñecos, de tal



5  
10  
15  
20  
25  
30

manera que una parte de la figura está dibujada sobre una de las superficies del paralelogramo, mientras que la parte de la figura que corresponde a la otra superficie del mismo, está recortada en su contorno y se desprende de la lámina, adquiriendo una posición en un primer plano, vertical u horizontal, distinto de los planos de fondo y de base.

Las características objeto de este modelo, se comprenderán mejor con referencia al plano adjunto en el que se representa unicamente, como ejemplo, un libro de varias hojas mostrándose una de las láminas abiertas.

El libro está formado por hojas de cartón -10-11-12- en el número que se crea conveniente y sobre cada dos de ellas se dispone una lámina convenientemente encolada o pegada, estando esta lámina doblada en forma de pliego por la línea -13- que coincide con la línea de unión de las hojas de cartón que sirven de soporte. La mitad inferior de la lámina presenta el dibujo de un suelo o pavimento y la mitad superior un dibujo de fondo conveniente tal, como paisajes, montañas, edificios, etc. La parte central de la lámina presenta unas porciones cortadas según líneas rectas o quebradas, que abarcan parte de la mitad inferior y parte de la mitad superior de la lámina, tal como puede verse en -14-15-16- dejándose estas porciones, sin pegar y dobladas hacia afuera formando como un paralelogramo y presentando dibujos que representen cualquier objeto, por ejemplo, mesas, arboles, gradierias, casitas, etc. y pueden también comprender ciertas figuras o muñecos en la parte anterior, tal como se vé por ejemplo en -17- y -18- que tienen una porción de figura dibujada sobre la parte de éste paralelogramo que queda vertical, mientras que el resto de la figura está recortado en su contorno y queda desprendido de la porción horizontal y del fondo, dando la sensación de una figura que se encuentra situada en un plano mas adelantado que el fondo, y junto al paralelogramo levantado que representa la superficie horizontal de un objeto cualquiera.



Esta disposición permite multitud de combinaciones, no solamente la representación de mesas, muñecos, árboles, como se vé en el ejemplo dibujado, sino también otros diversos objetos como casitas, edificios, graderías, vehículos, etc., y proporciona una verdadera sensación de relieve precisamente por permitir la realización de imágenes tanto en un plano horizontal como en un plano vertical.

Las hojas se cierran plegándose el paralelogramo que forman estas partes despegadas, como puede apreciarse en el margen de la hoja inferior -10-, y al abrir las hojas del libro las figuras adquieren por si solas una posición correcta.

N O T A

Se reivindica como objeto de este modelo de utilidad:

- 1) Libros o cuadernos con láminas de vistas en relieve, caracterizado por estar formado por dos o varias hojas de cartón u otro material conveniente unidas o encuadernadas por uno de sus bordes, y que llevan adherida una lámina que puede representar un dibujo o asunto cualquiera, doblada por la mitad en forma de pliego y de modo que dicha doblez corresponde con la línea de unión de las hojas de soporte, presentando dicha lámina ciertas porciones que quedan sin pegar a la hoja soporte y que están limitadas, lateralmente, por unos cortes según líneas mas o menos quebradas y que se extienden en parte sobre la mitad superior de la lámina y en parte sobre la mitad inferior, doblándose estas porciones despegadas hacia afuera y en forma de paralelogramo, pudiendo además disponerse, sobre estas porciones despegadas, dibujos de figuras o muñecos, de tal manera que una parte de la figura está dibujada sobre una de las superficies del paralelogramo, mientras que otra parte de la figura está recortada en su contorno, desprendiéndose del paralelogramo y de la lámina, y tomando esta figura una posición en un primer plano vertical u horizontal, distinto de los planos de

14020

- 5 -



fondo o base.

2) Libros o cuadernos según la reivindicación anterior, caracterizados en que las figuras recortadas son independientes de la lámina y se adhieren a la parte correspondiente del paralelogramo, para obtener el efecto reseñado.

3) Libros o cuadernos con láminas de vistas en relieve.

Esta memoria consta de cinco páginas, escritas por una sola cara.

BARCELONA, 4 NOV. 1946

P. A.



14020

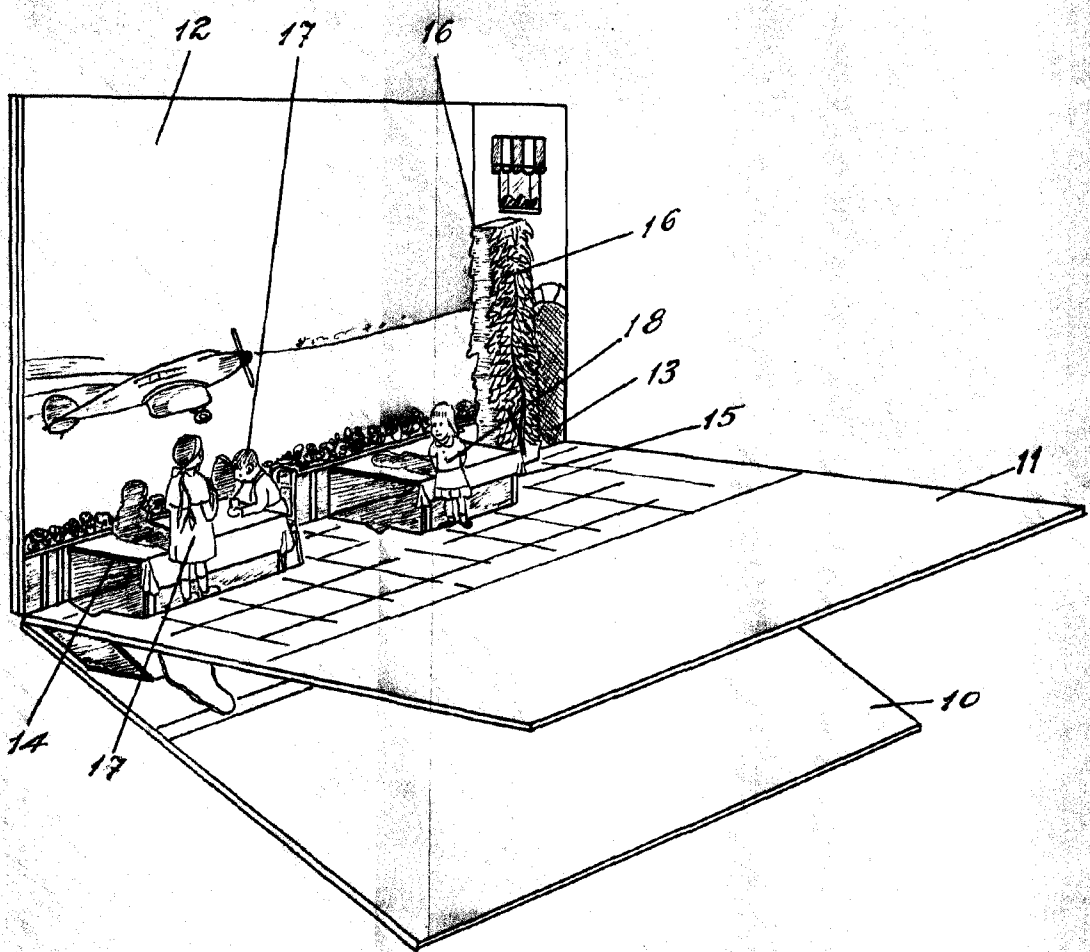

12. A.

*[Handwritten signature]*