

13997



13997

MEMORIA DESCRIPTIVA

para un modelo de utilidad por veinte años por "PLANCHA PARA
ROPA" (6º grupo, clase 56), a favor de Doña Emilia GOBATO,
ciudadana italiana, residente en Madrid, c/Nicasio Gallego,
nº 22.

El objeto de la presente solicitud se relaciona con una
plancha para ropa que se diferencia de sus similares en que el
asa es intercambiable, formando éste y el bloque de la plancha
dos piezas independientes.

5 La finalidad que se persigue con este sistema consiste
en que se evita el calentamiento del asa, lo que en la actua-
lidad sucede con las planchas corrientes de una sola pieza,
pudiendo servir el asa para diferentes bloques de planchas.

10 En los dibujos adjuntos está representado el objeto de
esta invención, ilustrando:

La figura 1 el asa;

La figura 2 es el bloque de la plancha visto en corte, y

La figura 3 es una vista de este último en planta.

428007



- 2 -

15 1 es el asa; 2 es una guarnición de éste; 3 es un diente fijo; 4 es un diente móvil girando en un eje 5; 6 es un botón; 7 es un muelle; 8 es un puente de una pieza adicional montada en el bloque de hierro; 9 son dos cavidades practicadas en esta pieza; 10 es la pieza adicional atornillada en 11 sobre el bloque de hierro; 12 son unas guías para el mango; 13 es el bloque de la plancha, y 14 es una cavidad practicada en dicho bloque.

25 La plancha se compone del bloque de hierro que presenta por su parte superior una cavidad ovalada y va dotado de una pieza adicional atornillada, presentando la misma dos cavidades divididas por un puente, que corresponden a la citada cavidad practicada en el bloque, y por añadidura lleva dicha pieza adicional dos guías laterales.

30 Por otra parte, el asa es de madera ú otra materia aislante, formando media luna, y yendo unido en sus dos extremos por una pieza metálica a modo de puente. Dicho puente lleva en su parte inferior un diente fijo, y por otra parte, hay dispuesto en un eje otro diente móvil, sobre el que acciona un muelle de presión.

35 En la parte superior del diente móvil hay dispuesto un botón preferentemente de madera ú otra materia aislante, resultando que al levantar dicho botón se separan los dos dientes antes reseñados permitiendo que, al sentarse el asa sobre la plancha, encaje el puente de la pieza adicional entre los mismos, y al soltarse el botón, dichos dientes actúan como mordaza, llevando enganchado el bloque de la plancha.

40 Como es natural, en este sistema tan solo se calienta siempre dicho bloque, quitandose el asa durante el calenta-

1139879



- 3 -

45 miento, con lo que durante el planchado no hace falta coger la plancha con almohadillas, paños ó análogos, ya que el asa está siempre fría, evitando quemaduras de la operaria que lo maneja.

50 El funcionamiento de la plancha es en extremo sencillo y cómodo, pues, al levantarse el botón, se separan los dientes que agarran el puente de la pieza adicional, dejando libre el asa, y viceversa, para colocar el asa se levanta nuevamente el botón de madera sentando el asa sobre el bloque, con lo que automáticamente se efectúa la unión de ambos cuerpos al soltarse dicho botón, ya que entonces agarran ambos dientes el puente de referencia.

55 **NOTA**
=====

Se declara que el objeto de este modelo de utilidad es nuevo en España, con las siguientes

Reivindicaciones
=====

60 1.- Plancha para ropa, caracterizada porque lleva un asa intercambiable de material aislante, madera por ejemplo, montado sobre un puente metálico provisto de un dispositivo de mordaza en combinación con el bloque de hierro, que lleva practicada una cavidad ovalada, y por añadidura una pieza adicional con puente y dos cavidades para el asiento en las mismas del dispositivo de mordaza.

65 2.- Plancha para ropa, según la reivindicación anterior, caracterizada porque en el puente del asa intercambiable hay dispuesto un diente fijo y otro móvil, siendo comprimido este último por un muelle intercalado entre asa y puente.

13997



70

3.- Plancha para ropa, según las reivindicaciones anteriores, caracterizada porque el diente móvil lleva en su parte superior un botón de madera ú otra materia aislante.

75

4.- Plancha para ropa, según las reivindicaciones anteriores, caracterizada porque el bloque metálico de la misma lleva una pieza adicional atornillada en ambos extremos, cuya pieza presenta dos cavidades juntamente con un puente intermedio y dos guías laterales.

80

5.- El modelo de utilidad cuyo privilegio se solicita por veinte años para España y sus dominios, deberá recaer por "PLANCHA PARA ROPA" (6º grupo, clase 56), según se describe y reivindica en la presente memoria, que consta de cuatro hojas foliadas y mecanografiadas por una sola cara, y se ilustra con los dibujos que a la misma se acompañan.

Madrid, 15 de Noviembre de 1946.

pp: Emilia GOBATTO



Fig. 1

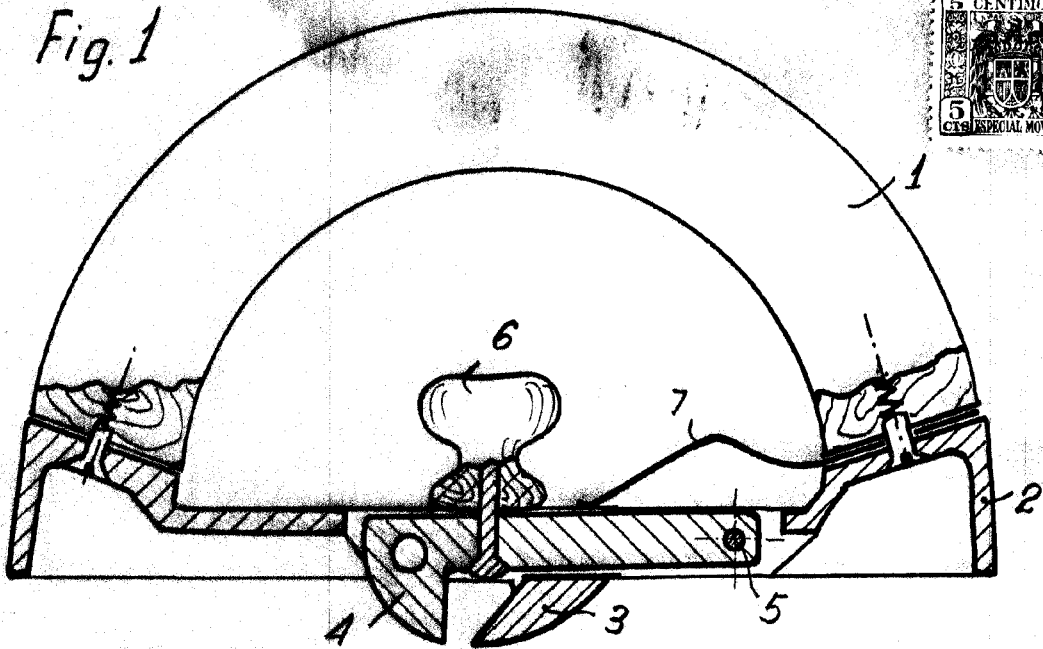

Fig. 2

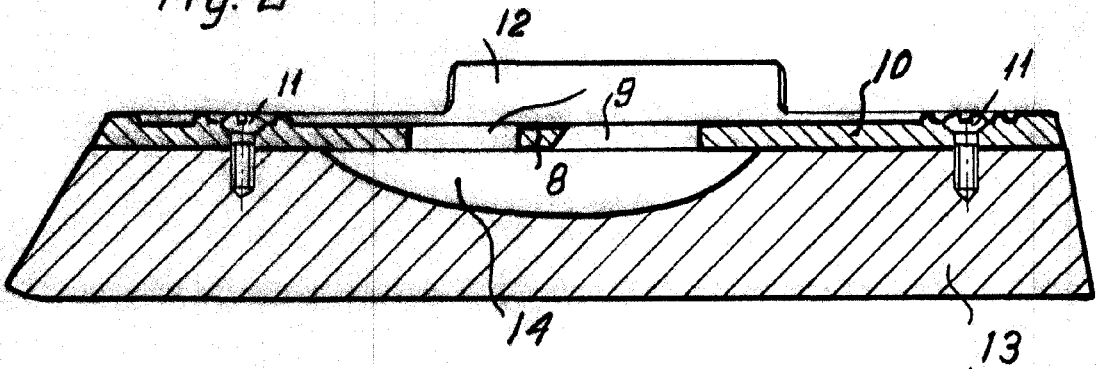
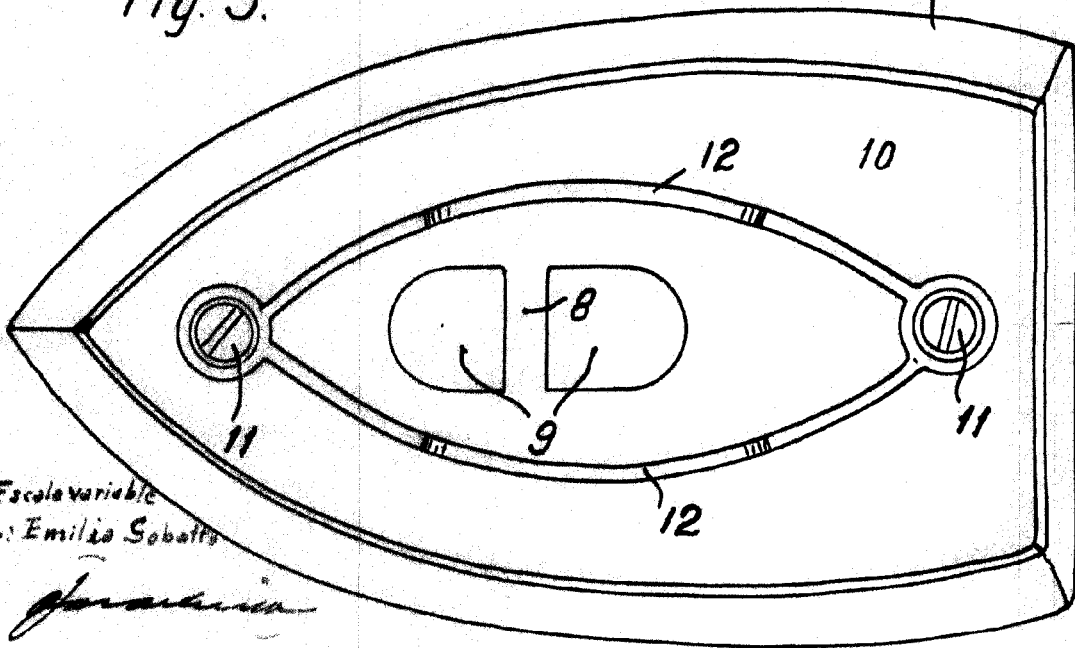

Fig. 3



Escalevariable
pp: Emilio Sebatti

Emilio Sebatti