

13947



MEMORIA DESCRIPTIVA

Correspondiente a un modelo de utilidad, por 20 años a favor de Don José Manuel de Tejada Manso de Zúñiga, residente en Madrid, por: "UN NUEVO ENGANCHE PARA EL ARMADO DE CAMAS".

-oOo-

9. La mayor parte de los enganches conocidos para llevar a cabo el armado de las cabeceras y pies de las camas, con sus respectivos largueros, adolecen del defecto de que por su constitución presentan recodos o angulos de difícil limpieza, por cuyo motivo se originan focos de suciedad que dan origen a que en ellos se incuben insectos y otros parásitos altamente molestos por su repugnante condición y efectos.

10. Con el deseo de obviar tales inconvenientes y dar a la industria un artículo eficaz y que al propio tiempo resultase cómodo al fin a que se destina, con fortaleza igual o superior a cuantas son utilizados hasta el presente, se llegó a conseguir el que constituye el objeto de la presente memoria, mediante el cual se resuelven en forma definitiva las imperfecciones de los demás y aparte de ello es de una firmeza absoluta ya que no permite ningún movimiento a la cama debido a la forma y disposición de sus elementos.

El gráfico adjunto presenta un ejemplo para la realización práctica del objeto ideado, en el cual,

20. La figura 1 muestra una vista en ángulo del dispositivo de sustentación que se fija en la cabecera o pie.



La figura 2 es el dispositivo complementario de fijación en los largueros.

La figura 3 representa a los dos elementos anteriores armados entre sí.

25. Y la figura 4 es la misma figura anterior armada al cabecero y a un larguero de la cama.

Según el gráfico enunciado, el invento está integrado por un enganche compuesto de dos piezas que se complementan, estando la básica formada por un ángulo o escuadra uno de cuyos lados A se fija convenientemente a un lado del cabecero B o pie, quedando el otro lado C en posición vertical al anterior y libre. Esta parte lleva dos cavidades o entrantes D en forma trapezoidal, en las cuales entran o encajan los bloques o salientes E de la otra pieza complementaria F que es

30. fijada a los largueros G, formando los salientes unos puentes o cajas con los largueros por medio de los que se produce el armado.

35. La forma dada a las cavidades D y a los bloques o salientes E hacen que el ajuste o unión sean perfectos y así, que no se produzcan movimientos laterales en las partes componentes de las camas.

40. El número de dientes o elementos de armado puede ser variable, así como tampoco pueden tenerse como invariables las características expresadas en los elementos en sus partes y en su conjunto, ya que están sujetas a variaciones que en nada pueden afectar el fin primordial del invento.

45.

REIVINDICACIONES

50.



1ª.-Un nuevo enganche para el armado de camas, que se caracteriza por estar constituido por dos piezas complementarias para la fijación de unas a las cabeceras y pies de las camas y otras a los largueros, teniendo las primeras forma angular y en el espacio libre dos o más cavidades o dientes y las segundas unos salientes de análoga forma y en igual número de dientes que, al ser armadas a los largueros forman puentes o cajas donde se introducen los dientes de la primera.

55.

2ª.-Un nuevo enganche para el armado de camas, caracterizado porque el número de dientes y cavidades de armado es variable, así como la forma de los mismos en ambos elementos.

60.

3ª.-"UN NUEVO ENGANCHE PARA EL ARMADO DE CAMAS", tal y conforme queda descrito y reivindicado y muestra el plano adjunto.

La presente memoria consta de tres hojas foliadas y escritas a máquina por una sola de sus caras y componiendo un total de sesenta y cuatro líneas incluidas éstas.

Madrid, 6 de noviembre de 1.946

ANTONIO ESCRIBA

13947

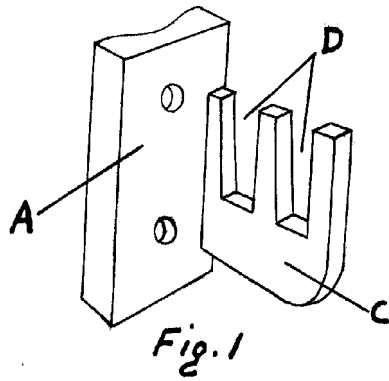

Fig. 1

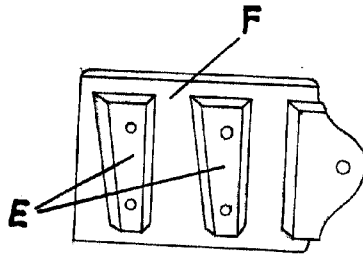

Fig. 2

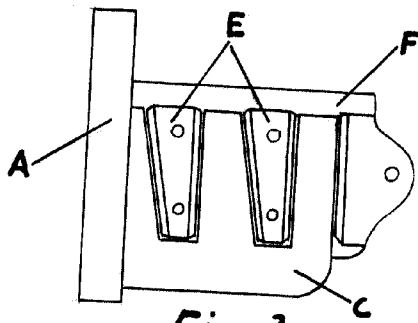

Fig. 3

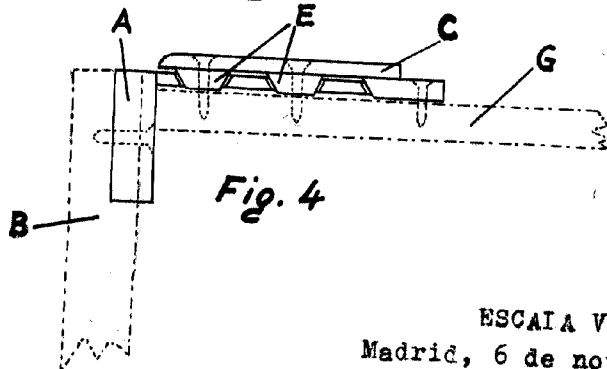

Fig. 4



ESCAIA VARIABLE
Madrid, 6 de noviembre 1946
ANTONIO ESCRIBANA

[Handwritten signature]