



13941

MEMORIA DESCRIPTIVA

que se acompaña a la solicitud de un
MODELO DE UTILIDAD, por veinte años en España,
a favor de

Don Nicolás MURUAMENDIARAZ Garmendia, residente en
LAZCANO (Guipuzcoa)

por:

"DISPOSITIVO SUJETA-FALDAS UTILIZABLE EN BICICLETAS"

=====
=====

5 La presente Memoria se refiere como su enunciado
indica, a un dispositivo sumamente útil para que las se-
ñoras puedan practicar la bicicleta sin la menor preocu-
pación de que sus faldas se levanten por efectos del pe-
daleo o por el viento, toda vez que esto lo evita el
dispositivo aludido que está especialmente estudiado pa-
ra ello.

10 Se trata de un sencillo aparato que ha sido rea-
lizado ya en un país extranjero, pero que es desconocido
en España por cuya razón se solicita su registro como MO-



DELO DE UTILIDAD a fin de garantizar a favor del que suscribe la explotación exclusiva en nuestro país, colonias y Protectorado.

15 A continuación vamos a ocuparnos de hacer una detenida descripción del dispositivo de referencia ayudándonos para ello de los planos reglamentarios que se acompañan los cuales representan esquemática y sencillamente y solo a título de ejemplo, una forma de realización del aludido objeto.

20 Según el ejemplo de ejecución representado, el dispositivo de referencia consta de una caja cilíndrica de chapa, compuesta por dos piezas simétricas (1 y 2) una de las cuales hace de cierre sobre la otra al introducirse en la primera, quedando ambas aprisionadas entre sí por medio de un embutido o cualquier otro sistema.

25 Los planos horizontales de la caja presentan en su centro un taladro que sirve de fijación a un eje (3) sobre el cual hay dispuesto un carrete (4) de hilo, cinta o similar que queda oculto en el interior de la caja. La
30 extremidad del hilo del carrete asoma al exterior por una ranura u orificio practicado en el borde de la caja y en su terminal queda sujeto un broche con mordaza a presión (6).

35 El carrete interior (4) va provisto de un resorte de fleje en espiral (5) unido por su extremo exterior a la caja y por el extremo interior al eje (3) cuyo resorte mantiene al carrete en permanente tensión de forma que al tirar del broche (6) situado al extremo del hilo este tiende a desenrollarse del carrete, al propio tiempo que se comprime el resorte. Por el contrario cuando
40 se la presión o contención, vuelve a enrollarse rapidamen-



te el hilo, como consecuencia de la acción recuperadora del resorte.

45 La caja presenta exteriormente una abrazadera (7) solidaria de aquella que permite la fijación del dispositivo en cualquier punto del cuadro de la bicicleta que se considere mas adecuado, de forma que el broche pueda sujetar las faldas de las señoras para cumplir la finalidad para que ha sido creado.

50 En los planos que se acompañan:

La Fig. 1.- Muestra todos los mecanismos y elementos del dispositivo en vista de alzado y perfil mediante corte seccional de la caja exterior.

55 La Fig. 2.- Representa el mismo dispositivo en vista lateral, con un corte parcial que permite ver los elementos interiores.

60 La forma, dimensiones y materiales podrán ser variables y en general cuanto sea accesorio y secundario, siempre que no altere, cambie o modifique la esencialidad del objeto que se describe.

Los términos en que queda redactada esta Memoria son ciertos y fiel reflejo del objeto descrito, debiéndose tomar con caracter amplio y nunca en forma limitativa.

N O T A

65 El MODELO DE UTILIDAD que se solicita recaerá sobre las particularidades características de las siguientes reivindicaciones.



70

1^ª.- Dispositivo sujeta-faldas, utilizable en bicicletas caracterizado esencialmente por constar de una caja cilíndrica cuyos planos laterales presentan en su centro unos taladros que actúan de cojinetes a un eje sobre el cual gira un carrete provisto de un resorte de fleje en espiral manteniendo a dicho carrete en tensión permanente.

75

2^ª.- Dispositivo sujeta-faldas según la reivindicación primera caracterizado porque el carrete indicado arrolla una cinta o cordón que asoma al exterior por una ranura u orificio practicado en el borde de la caja, y cuya extremidad tiene sujeto un broche con mordaza a presión destinado a fijarse en el borde de la falda, evitando así que esta pueda levantarse.

80

3^ª.- Dispositivo sujeta-faldas según las reivindicaciones anteriores caracterizado porque la caja presenta una abrazadera que permite fijar el aparato al cuadro de la bicicleta en aquel punto que se considere conveniente.

85

4^ª.- Dispositivo sujeta-faldas según las reivindicaciones anteriores caracterizado por el hecho de que, al tirarse del broche situado al extremo del hilo, este tiende a desenrollarse del carrete al propio tiempo que se comprime el resorte y por el contrario cuando cesa la presión o contención, vuelve a enrollarse rápidamente el hilo o cinta, como consecuencia de la acción recuperadora del resorte.

90

5^ª.- "DISPOSITIVO SUJETA-FALDAS UTILIZABLE EN BICICLETAS".

Todo según queda expuesto en la presente Memoria que consta de cuatro hojas escritas por una sola cara y hoja de dibujos que se acompaña.

Madrid 5 noviembre de 1946
Por autorización del interesado

13941

Fig. 1.

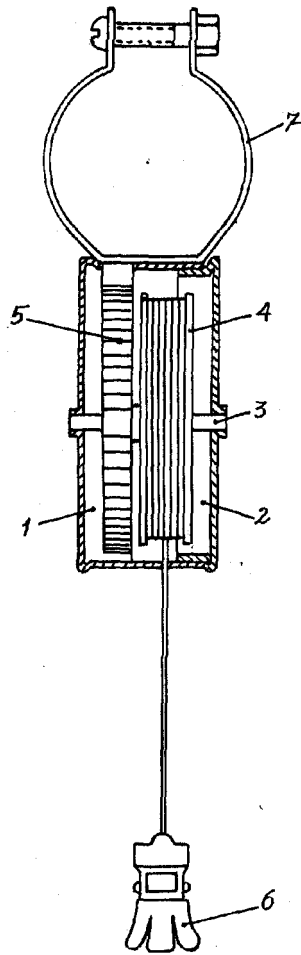
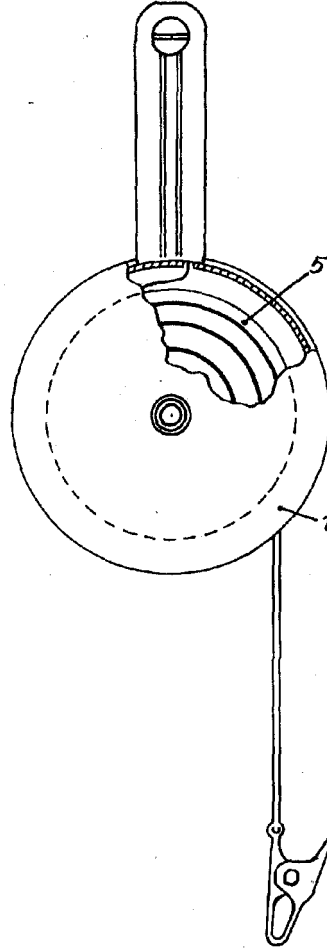

Fig. 2.



Escala variable

Madrid 5 noviembre 1946.

Mur