

1388



REGISTRO

DE

UN MODELO DE UTILIDAD

para "Un broche de presión para alfombras" - - - - -

a favor de: WALDES y Compañía, de nacionalidad y residencia españolas.

- - - - -

MEMORIA DESCRIPTIVA

El modelo de utilidad que se registra consiste en un broche de presión especialmente apto para la fijación de alfombras al suelo, en ventajosa substitución de los clavos hasta ahora exclusivamente empleados con tal fin.

Está esencialmente constituido el broche de que se trata por una parte macho provista de una garganta anular y de un tornillo que permite fijarla al suelo, y con preferencia a las tiras o listones de madera que con la finalidad de sujetar las alfombras se disponen en los suelos junto a las paredes de las habitaciones o atravesando a flor del suelo los vanos de tales paredes, y por una parte hembra constituida por un anillo de plancha metálica interrumpido, provista de una parte doblada formando una protuberancia anular, elástica como consecuencia de



5 dicha interrupción del anillo, capaz de penetrar forzada-
mente, a costa de aumentar momentáneamente tal separa-
ción, en la garganta de la parte macho, estando dicho
anillo elástico, constituyente de la parte hembra del bro-
che provisto de puntas o grupas aguzadas capaces de cla-
varse en la alfombra por su reverso, atravesarla y doblar-
se sobre su anverso para que quede el anillo debidamente
fijado a la alfombra, cuya fijación al suelo se logra eco-
plando ambas partes del broche.

10 En el dibujo adjunto se representa un caso de eje-
cución práctica del modelo, que debe considerarse no obs-
tante tan solo como un simple ejemplo por no ser, en cuan-
to a configuración particular y proporciones, más que uno
entre los varios que pueden tener realización práctica.

15 En la figura 1 del dibujo se representa la parte
macho del broche en alzado, en la figura 2 la misma par-
te vista por encima, en la figura 3 la parte hembra tam-
bién en alzado antes de clavarse a la alfombra, y en la
20 figura 4 el conjunto de las dos partes con la hembra en
sección para que se pueda ver claramente cómo está cons-
tituida y cómo realiza el enganche a la alfombra.

La parte macho tiene un cuerpo de poca altura 1
provisto de un tornillo 2 de fijación, y configurado la-
teralmente de modo que presente la garganta 3. La parte
25 hembra está constituida por una corona 4 con puntos 5,
que tiene una parte 6 replegada formando un anillo inter-
no abocelado y está interrumpida o cortada en 7. En la fi-
gura 4 se vé claramente cómo las puntas 5 se fijan a una
alfombra 8, doblándolas después de atravesarla tal como
30 se representa en dos de tales puntas.

Podrán ser variables, además de las formas y las
dimensiones que se den a cada caso de ejecución, los me-
tales o aleaciones que se empleen en la constitución de
las dos partes del broche fabricado.

35 Los broches que se fabriquen de acuerdo con el mo-
delo podrán aplicarse a la fijación de alfombras de cual-
quier dimensión y forma a suelos de habitaciones, vehícu-
los o cualesquiera otros, pudiendo asimismo emplearse
tales broches para la fijación de lenas u otros tejidos
40 gruesos, sea cual fuere su aplicación. Los broches pe-
drán aplicarse a las alfombras o tejidos en cantidad más
o menos grande, situándolos en cualesquiera partes de
aquéllos que se consideren convenientes.

NOTA

45 Por el registro de modelo de utilidad a que se
refiere la presente memoria descriptiva se REIVINDICA
la propiedad y la explotación exclusiva de:



1.- Un broche de presión especialmente apto para la fijación de alfombras al suelo que han de recubrir, constituido esencialmente por una parte macho provista de una garganta anular, así como de un tornillo de fijación al suelo, y por una parte hembra constituida por un anillo de plancha metálica interrumpido, provista de una parte doblada formando una protuberancia anular, elástica como consecuencia de dicha interrupción del anillo, capaz de penetrar forzosamente, a costa de aumentar momentáneamente tal separación, en la garganta de la parte macho, estando dicho anillo elástico, constituyente de la parte hembra del broche provisto de puntas o grapas aguzadas capaces de clavarse en la alfombra por su reverso, atravesarla y doblarse sobre su anverso para que quede el anillo debidamente fijado a la alfombra, cuya fijación al suelo se logra acoplando ambas partes del broche.

2.- La propiedad y la explotación exclusiva del objeto del registro, sean cuales fueren las circunstancias que concurren con su esencialidad definida en la anterior reivindicación, cual objeto es:

"Un broche de presión para alfombras".

Consta la presente memoria de tres hojas foliadas, escritas por una sola cara.

Barcelona, 10 de Octubre de 1946.

P. p. de: WALDES y Compañía,

13881

FIG. 1

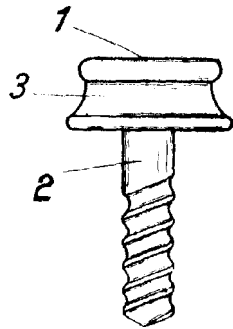

FIG. 2

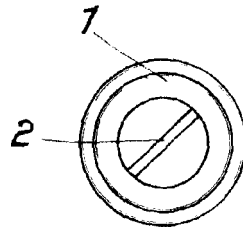

FIG. 3

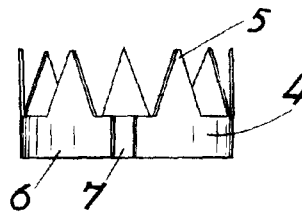
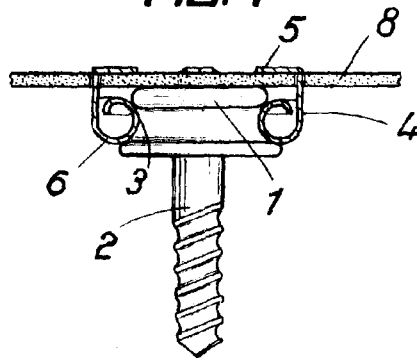

FIG. 4



BOCATA TARRAGONA
Barcelona 10 OCT. 1946