

13861



MEMORIA DESCRIPTIVA

del MODELO DE UTILIDAD, por 20 años, solicitado a favor de Doña Nieves HERNANDEZ Moreno, de nacionalidad Española, residente en SABADELL (Barcelona), por " UN APARATO ENGOMADOR DE TIRAS DE PAPEL ".

Como es sabido, los precintos de papel consisten en tiras o fajas de dicho material, de anchos variables, que presentan una cara engomada en tanto que la otra, por lo general, va provista de marcas e inscripciones. Las referidas fajas se suministran en forma de bobinas y para su utilización se conocen diversos tipos de aparatos humedecedores en los que, de una manera automática, al tirar de la correspondiente faja o banda de papel, se humedece el recubrimiento de goma de que va provista una de sus caras quedando en esta forma dispuesta para su aplicación al lugar a que se destina.

La forma descrita de emplear tiras o fajas previamente engomadas presenta un grave inconveniente de orden económico, puesto que, en igualdad de peso, la longitud de la tira de papel es mucho menor en las bobinas de papel engomado que no



15 en aquellas de papel sin engomar y como las referidas bobinas
se venden por lo general a peso, de ahí que las primeras resul-
ten siempre mucho más caras que las segundas. Para subsanar
este inconveniente se ha ideado el empleo de tiras de papel
sin engomar y en sustituir el agua en los aparatos humedeca-
20 dores que en la actualidad se emplean, por una disolución
adherente; pero la practica ha demostrado que la mayor densidad
del líquido empleado y su mayor o menor grado de viscosidad
son causa de que la utilización de dichos aparatos no sea fac-
tible. La recurrente, teniendo en cuenta las ventajas de orden
25 práctico y económico que reporta la utilización de tiras de
papel sin engomar y por consiguiente el practicar el engomado
de las mismas en el momento de su utilización, ha estudiado
la forma de solventar las dificultades que presentan los apar-
tos actualmente en uso para poder lograr el fin propuesto y el
30 resultado de dicho estudio lo constituye el aparato objeto
de la presente descripción y el que se trata de proteger con
el Modelo de Utilidad que se solicita.

En los dibujos de la hoja adjunta se representa en la figura
1, una sección longitudinal del mencionado aparato y en la figu-
35 ra 2, una proyección horizontal del mismo.

Comprende el aparato que se describe un armazón constituido
por dos largueros verticales -1-, fijados sobre un fondo o base
-2- y quedando establecidos paralelos entre sí y debidamente
distanciados uno de otro, de acuerdo en cada caso con la an-
40 chura máxima que haya de presentar la faja ó tira de papel
a que el mismo se destine.

El cuerpo -1-2- lleva montado en uno de sus extremos un de-
pósito -3- que por su parte inferior comunica por un doble
fondo -13- con una cubeta -11- que el propio cuerpo -1-2- forma
45 en su extremo opuesto al del depósito -3-. En el recipiente -11-



50 en el que figurará siempre una cantidad de líquido procedente del depósito -3-, de altura constante, va establecido un cilindro giratorio -10- parcialmente sumergido en el líquido que figura en el mismo. Una tapa -12- articulada del cuerpo en el extremo -1-2- cubre el recipiente -11- y por tanto el cilindro -10- cuando no ha de utilizarse el aparato, a fin de evitar en lo posible, pérdidas por evaporación del propio líquido engomador.

55 El depósito -3- se llena desde la cubeta -11- y a través del doble fondo -13-, de manera que una vez lleno no queda cantidad alguna de aire en su interior. Colocado el aparato en su posición normal o de empleo se obtiene inicialmente una salida de líquido que ocupa parcialmente, como ya se ha dicho, la cubeta -11- formándose en el depósito -3- una 60 depresión o vacío. En esta forma la altura de líquido en la cubeta -11- es constante en tanto aquel no alcance la boca de salida -14- del repetido depósito.

65 En los largueros -1- va montada según un eje -5- la bobina -6- de papel sin engomar y a continuación de la misma figura el rodillo - guía -7- giratorio sobre un eje -8- montado en los propios largueros y la cuchilla -9-, establecida transversalmente, destinada a cortar la tira de papel que procedente de la bobina -6- pasa por el rodillo -7- y establece finalmente contacto con el rodillo -10- que gira y 70 engoma la cara correspondiente de la propia tira de papel.

Debe entenderse que en caso conveniente el aparato descrito podrá utilizarse para humedecer simplemente tiras engomadas, en cuyo caso el líquido del depósito -3- será agua.

75 El aparato descrito variará en sus dimensiones, en las formas accesorias de sus partes componentes, en los materiales de que se fabrique, en el acabado y presentación que para el mismo se adopte y en general en cuanto no altere,



cambie o modifique la esencialidad del objeto del Modelo de Utilidad descrito.

----- N O T A -----

80 Se reivindica como objeto de este Modelo de Utilidad:-

1ª.-Un aparato engomador de tiras de papel esencialmente constituido por un armazón que en un extremo forma una cubeta en la que va a parar un líquido adherente procedente de un depósito establecido en el extremo opuesto del armazón

85 con el que comunica por un doble fondo que al efecto presenta el propio armazón y en la referida cubeta va establecido un cilindro sumergido parcialmente en el precitado líquido, de manera que la altura de éste en la cubeta es practicamente constante en tanto el que ocupa el depósito no alcance la
90 boca de salida del mismo.

2ª.- El propio aparato de la reivindicación 1ª., en el que el cuerpo del mismo comprende dos largueros paralelos entre sí que van desde el depósito de líquido hasta la cubeta y en dichos largueros va montado un travesaño que constituye el eje de sustentación y giro de la bobina de papel; a conti-
95 nuación un segundo travesaño sobre el que gira un rodillo-guia y luego una cuchilla transversal por la que se consigue el seccionamiento de la tira en porciones de la longitud conveniente en cada caso y previo su engomado por roce sobre
100 el cilindro dispuesto en la cubeta antes citada.

3ª.-El propio aparato engomador de las reivindicaciones anteriores en el que figura una tapa articulada que cubre, cuando no ha de utilizarse el aparato, la cubeta con el cilindro engomador establecido en la misma.



13861

105 42.-Un aparato engomador de tiras de papel.

Consta la presente memoria descriptiva de cinco hojas folia-

107 das escritas por una sola cara.

Barcelona, 11 de OCTUBRE de 1946.

P. A.

JUAN LIOT

E. I.



13861

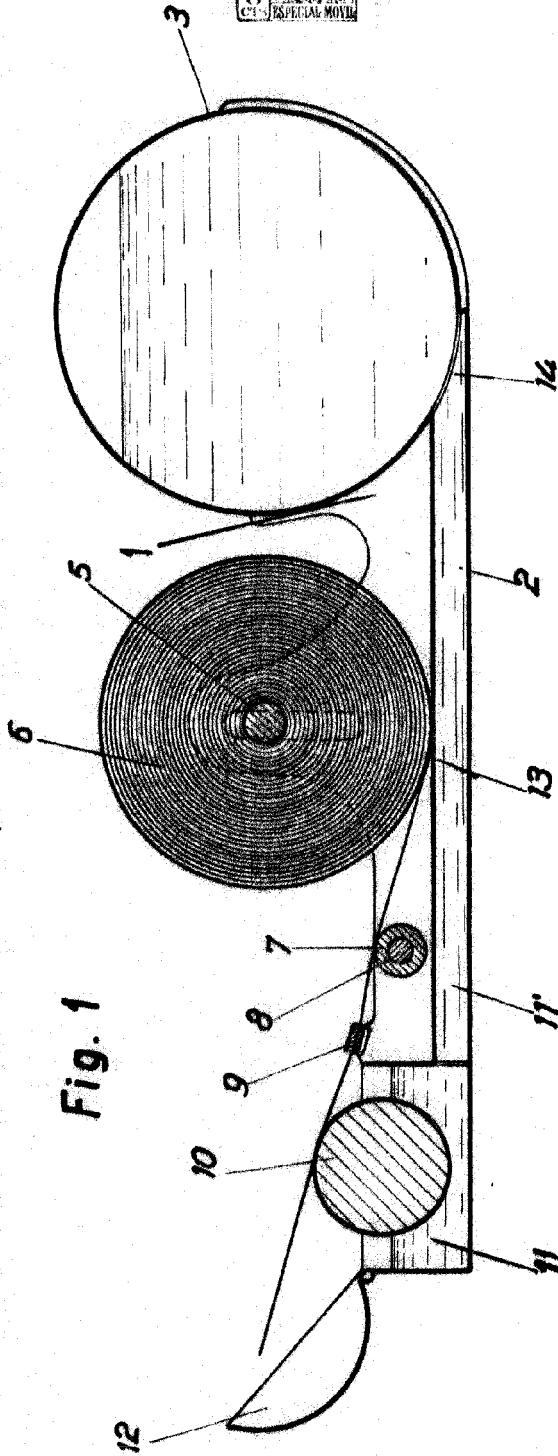

Fig. 1

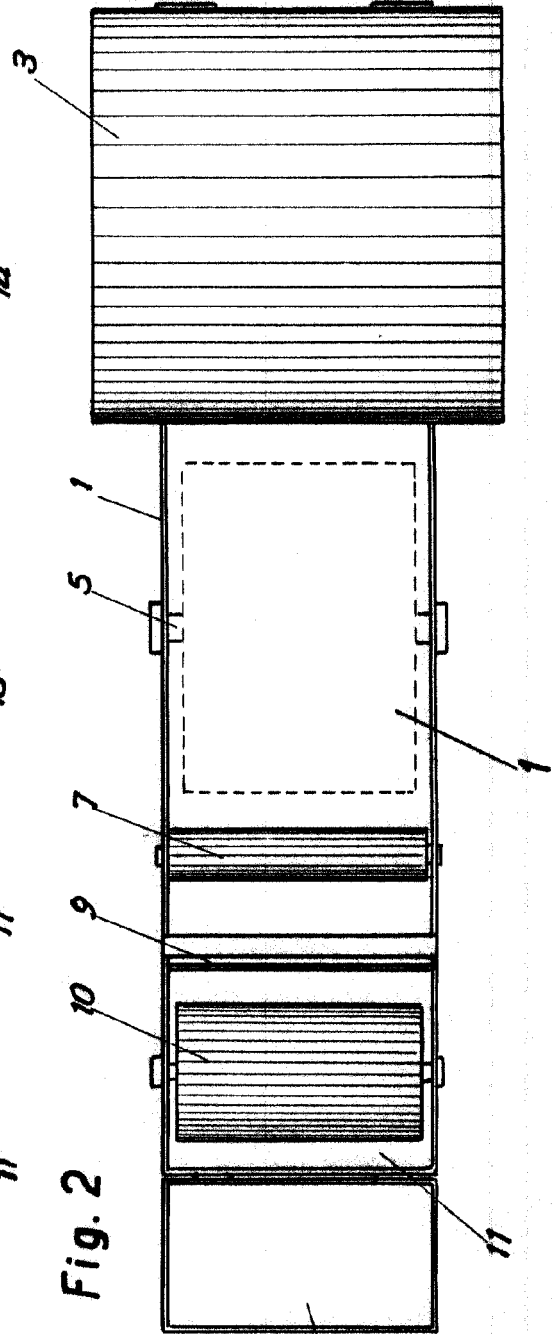

Fig. 2

ESCALA VARIABLE.

BARCELONA 11 DE *Octubre* DE 19 *16*
P. A.

J. M. LORT
J. M. LORT