



MEMORIA DESCRIPTIVA

para un modelo de utilidad, por veinte años en España, por: "Silla plegable", a favor de Don José Aguirre Lumbreras, residente en Madrid, c/ Olivar, 3.-

.

El presente modelo de utilidad se refiere a una nueva silla plegable, que significa de importantes mejoras por la simplicidad en su ejecución, por la seguridad de su cierre y contextura y por su plegado perfecto.

5 La silla plegable que se reivindica se constituye de un conjunto de listones de madera rectos, convenientemente dispuestos, formando los laterales de simetría de la silla doble tijera. Estos, unidos o enlazados por articulaciones metálicas de forma, que, al plegarse la silla, quedan plegados y encajados entre sí, dentro de un mismo plano, reducida la silla al mínimo grosor de un solo listón.

15 El material empleado en esta silla es madera de clase apropiada: El armazón puede variar de dimensiones proporcionalmente. La superficie componente del asiento puede ser formada por tablero, fibra, médula ó junco u otros materiales que también pueden indicarse y asimismo por listones o tabletas de madera. Todos los ejes o articulaciones de unión de los listones que constituyen las ti-



5 jeras en sus laterales de simetria, son metálicos, a modo de remaches o tornillos, indicados en los planos por círculos negros.

La característica que destaca la originalidad de este nuevo modelo de silla lo constituye particularmente la tijera en sus laterales de simetria formada por cuatro listones articulados entre sí por cuatro ejes de giro metálicos convenientemente dispuestos según se describe en la presente memoria y se reproduce en los adjuntos planos.

10 En esta idea, los adjuntos dibujos, corresponden unicamente a una forma de ejecución que presentamos a título de ejemplo de realización que aclare cuanto se dice en esta memoria descriptiva.

La fig. 1 es la proyección del plano de simetria de la silla, desplegada.

15 La fig. 2 es la misma proyección en posición de movimiento de cierre o plegado.

La fig. 3 es la misma proyección de simetria, plegada totalmente.

La fig. 4 corresponde a una vista de la parte trasera de la silla plegada.

20 Con referencia a estas figuras y a los números que en ellas se designan en sus distintas partes, la descripción del modelo representado es la siguiente:

25 El armazón o cuerpo de la silla, está formado por el par de largueros (1) que van unidos al par de patas (2) por articulación (5) (forma tijera). El asiento compuesto de par de laterales (3) unidos en su parte delantera al par de patas (2) por articulaciones (6) apoyando su parte posterior o extremo libre, sobre la varilla de hierro (8). Esta, atraviesa los largueros (1) descritos, terminando remachada en sus dos extremos. El par de piezas (4) juego y sujeción del asiento, se unen por un extremo a los laterales del asiento (3) 30 en sus caras internas, por articulación (7) y por el otro extremo



son atravesadas por la varilla de hierro (8) que las sostiene y permite girar.

En la parte superior del par de patas (2) y coincidiendo con la altura de la posición de la varilla (8) van practicadas las muescas (9) que convergen con dicha varilla, encajando, al efectuarse el plegado de la silla y cierre total de la tijera.

Sobre los laterales del asiento (3) va colocada convenientemente la parte componente de este, formado por los distintos materiales descritos en párrafo anterior. El respaldo de la silla (10) se constituye de una o varias tabletas colocadas en la parte superior de los largueros (1). Los travesaños (11) que van armados en la parte baja de las patas, dan solidez al conjunto.

Para plegar la silla estando en la posición de la fig. 1 basta con levantar el asiento por su parte posterior o extremo libre (fig. 2) hasta colocarla en la posición de la fig. 3, quedando reducida al grosor de un solo listón. Inversamente, para desplegarla, un ligero esfuerzo de tracción por la parte anterior del asiento, y la silla quedará en su primitiva posición (fig. 1).

N O T A

El presente modelo de utilidad comprende las siguientes reivindicaciones:

1.- Silla plegable caracterizada por estar constituida en sus laterales de simetría de las partes siguientes: Largueros rectos (1) unidos a las patas traseras (2) por articulación (5). El asiento formado por laterales (3) unidos en su parte anterior a las patas (2) por articulación (6) y apoyando por su parte posterior o extremo libre, sobre la varilla de hierro (8). Esta, atraviesa los largueros (1) y queda remachada en ambas extremidades. Las piezas (4) juego y sujeción del asiento, van unidas, por un extremo, a los laterales del asiento (3) en su cara interna, por articulación (7) y



por el otro, son atravesadas por la varilla de hierro (8) descrita, que las sostiene y permite girar.

5 2.- Silla plegable según reivindicación primera caracterizada porque en la parte superior del par de patas (2) van practicadas muescas (9) que, al tiempo de efectuarse el plegado o cierre de la silla, convergen con la posición de la varilla de hierro (8) encajando ambas partes, permitiendo efectuarse el plegado o cierre total de la tijera, tal como se señala en las figuras 2, 3 y 4.

10 3.- Silla plegable según reivindicaciones 1 y 2 caracterizada porque para efectuarse el plegado, o cierre estando en posición natural (fig. 1) basta con levantar el asiento por su parte posterior o extremo libre, y entrando en giro las articulaciones 5, 6, 7, 8, (fig. 2) hasta que la tijera se cierre totalmente, reducida al grosor de un solo listón, tal como se señala plenamente en la fig. 3. Inversamente, para desplegarla, con un ligero esfuerzo de tracción por la parte anterior del asiento y la silla se abrirá en posición normal (fig. 1).

15 4.- Silla plegable, caracterizada por las reivindicaciones 1 á 3, aisladas y en conjunto.

20 5.- Silla plegable; según se describe y reivindica en la presente memoria descriptiva y se ilustra con los planos que a la misma se acompañan.

Consta esta memoria de cuatro hojas foliadas y escritas a máquina por una sola de sus caras.

Madrid, 19 de Octubre de 1940.

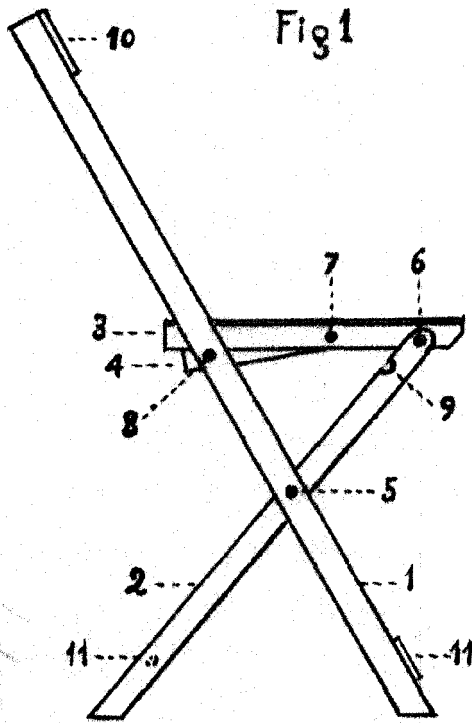

Fig 1

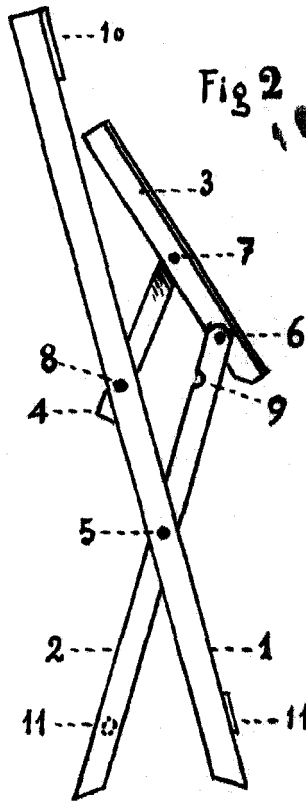

Fig 2

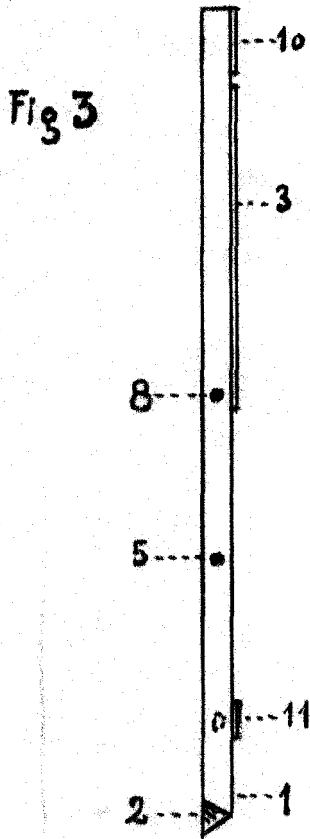

Fig 3

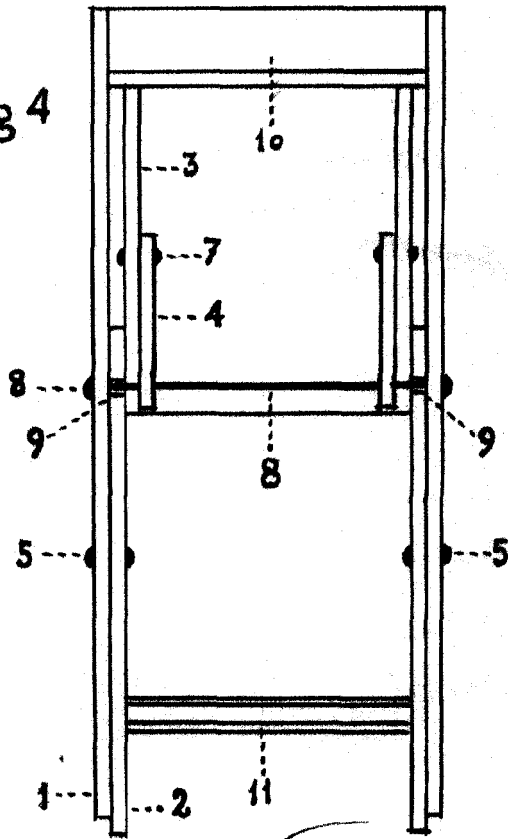

Fig 4

Madrid de Octubre de 1946
 José Aguirre Lumbreras

Escalera variable.

Ullery