

M E M O R I A                      D E S C R I P T I V A

Correspondiente a un modelo de utilidad, por 20 años, a favor de Don José Pérez Soto, residente en Barcelona por: "LIBRO DE HOJAS CAMBIABLES QUE PUEDE UTILIZARSE IGUALMENTE PARA ARCHIVADOR".

—oOo—

Se distinguen dos clases de pastas para libros de hojas cambiables. Unas que sirven o emplean como tales y otras para archivar las hojas pasadas. El que nos ocupa es utilizable en las dos finalidades indistintamente, ya que por sus propias características no presenta ningún inconveniente en sus aplicaciones.

Las características más acusadas en el objeto sobre que recae el presente modelo de utilidad son su gran fortaleza, muy superior a cualquiera de los que hasta el presente se conocen, a lo cual se une una magnífica y difícilmente superable vistosidad. Aparte de esto, es de gran sencillez en sus mecanismos y en el manejo y utilización por lo que su más rotundo éxito en el mercado se ha conseguido desde el momento en que se presentó al mismo, lo cual demuestra de una manera

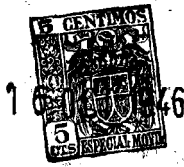

15. tiva las ventajas que tiene sobre los utilizados en la actualidad.

Con el fin de dar una idea más concreta del invento, los planos adjuntos muestran una forma de realización práctica, en los que:

20. La figura 1 es una vista del mecanismo interior, dispuesto en una de las tapas.

La figura 2 muestra en sección longitudinal el mismo mecanismo del elemento presentado en la figura anterior.

25. La figura 3 presenta una vista de las tapas del libro extendidas.

Y la figura 4 representa las mismas tapas plegadas.

En tales figuras, A es el marco o armadura de tapas; B la tapa o fondo del marco; C el lomo metálico armado al marco por remaches D; E arbol roscado armado entre el cojinete F y el puente G, con final cuadrado H para la llave I de accionamiento de la pieza J que lleva fijos los terminales de las cintas K; L lomos de ajuste, también metálicos.

35. Consiste, pues, este modelo de utilidad en unas pastas B para libros de hojas cambiables que también pueden utilizarse como archivador de hojas en el cual las tapas exteriores están construídas de madera contrachapada, pasta u otro material apropiado para su consistencia, y, estando cubierto este contrachapado de cartón y forrado todo ello en tela de encuadernar o pegamoi para una perfecta presentación en el mercado.

40. Consta de dos lomos de metal C u otra materia, o imitantes de fibra, cuyos lomos son los que presionan las hojas una vez archivadas, estas piezas llevan unas aberturas por las que se deslizan dos cintas-persianas K que unen ambas tapas y las cintas, en su extremo izquierdo, van fijas, pasando previamente por la abertura de un lomo de metal o fibra de menor longitud

45.



L que los lomos G, cuyas piezas van igualmente cubiertas y ferradas juntamente con las tapas a las cuales son adheridas.

50. La tapa izquierda lleva el lomo de aluminio o fibra su-  
jeto por medio de unos remaches D a dicha tapa, la cual lle-  
va igualmente unos rebajes en su parte superior e inferior  
que facilita el encaje de tal lomo para más perfecta sujeción.

55. En la tapa de la derecha lleva una palomilla J que tie-  
ne dos orificios para facilitar el acoplamiento de unos rema-  
ches que sujetan las cintas-persianas K y, dicha palomilla  
lleva en su centro un orificio roscado por el cual se intro-  
duce un eje E roscado igualmente, cuyo eje es accionado por  
una pequeña manivela I que se acopla en el extremo de tal eje,  
de forma cuadrada H para que encaje dicha manivela o llave  
hueca.

60. La precedente descripción debe entenderse a título enun-  
ciativo desde el momento que en su conjunto y en sus partes,  
el modelo descrito está sujeto a variaciones de forma que en  
nada alterarían la esencia del invento.

REIVINDICACIONES

65. 1ª.-Libro de hojas cambialbes que puede utilizarse igual-  
me para archivador, caracterizado por dos tapas con lomos de  
metal fijados a ellas con pasos o aberturas para la fijación  
de un extremo de ellas en uno de los lomos y la otra extremi-  
dad a una pieza transversal con paso roscado que discurre por  
un vástago o eje roscado armado en cojinetes en el interior  
70. de una de las tapas, que se acciona por manilla o llave acco-  
plable; llevando entre los lomos de las pastas dos regletas  
tamban metálicas entre las que pasan las cintas y presionan  
las hojas.



75. 2<sup>a</sup>.-Libro de hojas cambiables que puede utilizarse igualmente para archivador, según la anterior reivindicación, caracterizado por que las pastas son de madera contrachapada, fibra u otro material apropiado, con armazón para formar una caja en que van los mecanismos internos, cubiertos por una plancha de cartón u otro.

80. 3<sup>a</sup>.-Libro de hojas cambiables que puede utilizarse igualmente para archivador, según las anteriores reivindicaciones, caracterizado por que las tapas pueden ser ferradas en su totalidad o en sus partes con pieles, telas, gutaperchas, cartones u otras materias apropiadas.

85. 4<sup>a</sup>.-"LIBRO DE HOJAS CAMBIABLES QUE PUEDE UTILIZARSE IGUALMENTE PARA ARCHIVADOR", tal y como queda descrito, reivindicado y muestran los planos adjuntos.

90. La presente memoria consta de cuatro hojas, foliadas y escritas a máquina por una sola de sus caras y componiendo un total de noventa líneas incluidas éstas.

Madrid, 16 de octubre de 1.946

ANTONIO ESCRIBA

13840

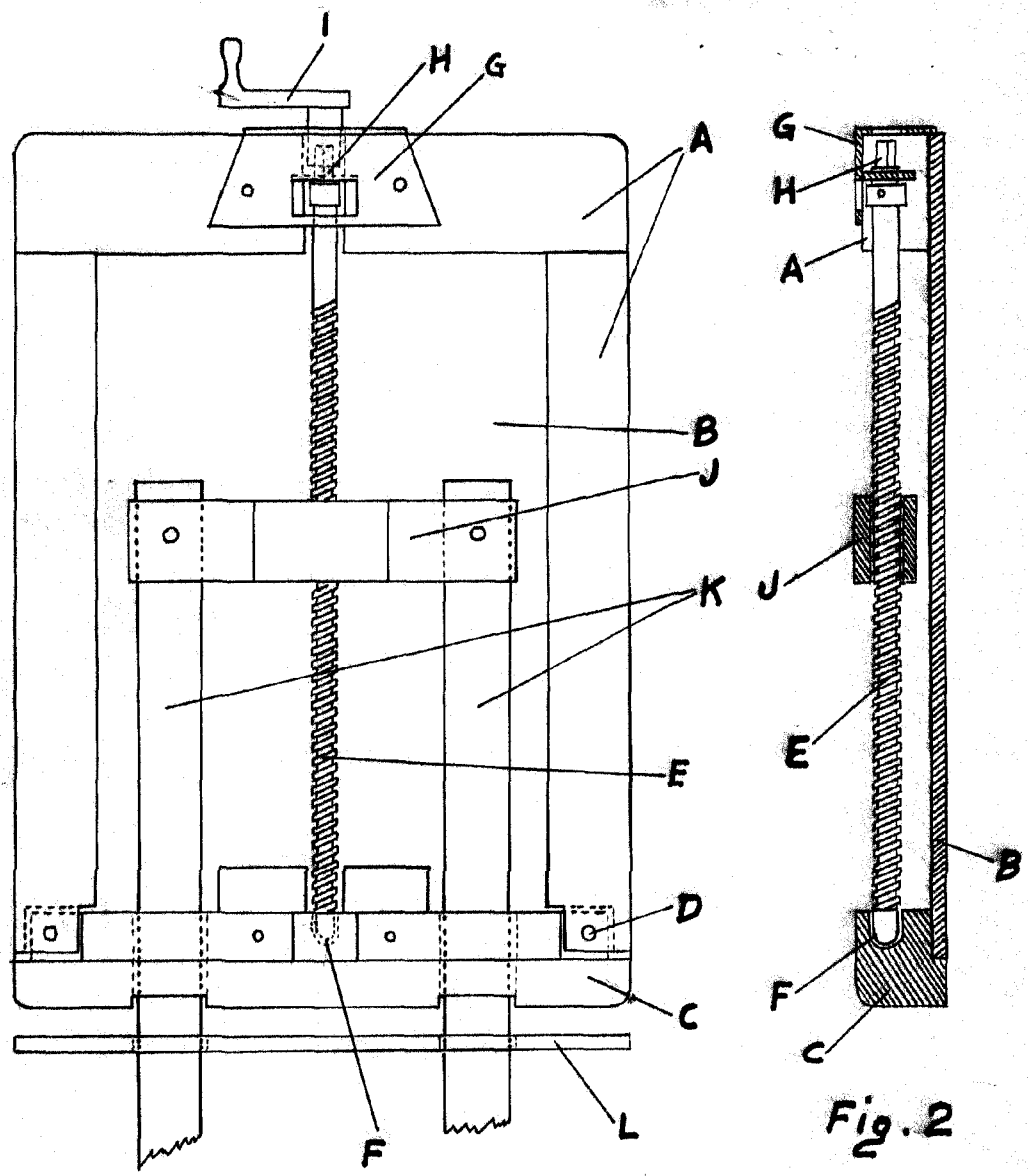

Fig. 1

Fig. 2

Escala variable  
Madrid 16 octubre 1946  
ANTONIO ESCRIBA

*[Handwritten signature]*



13840

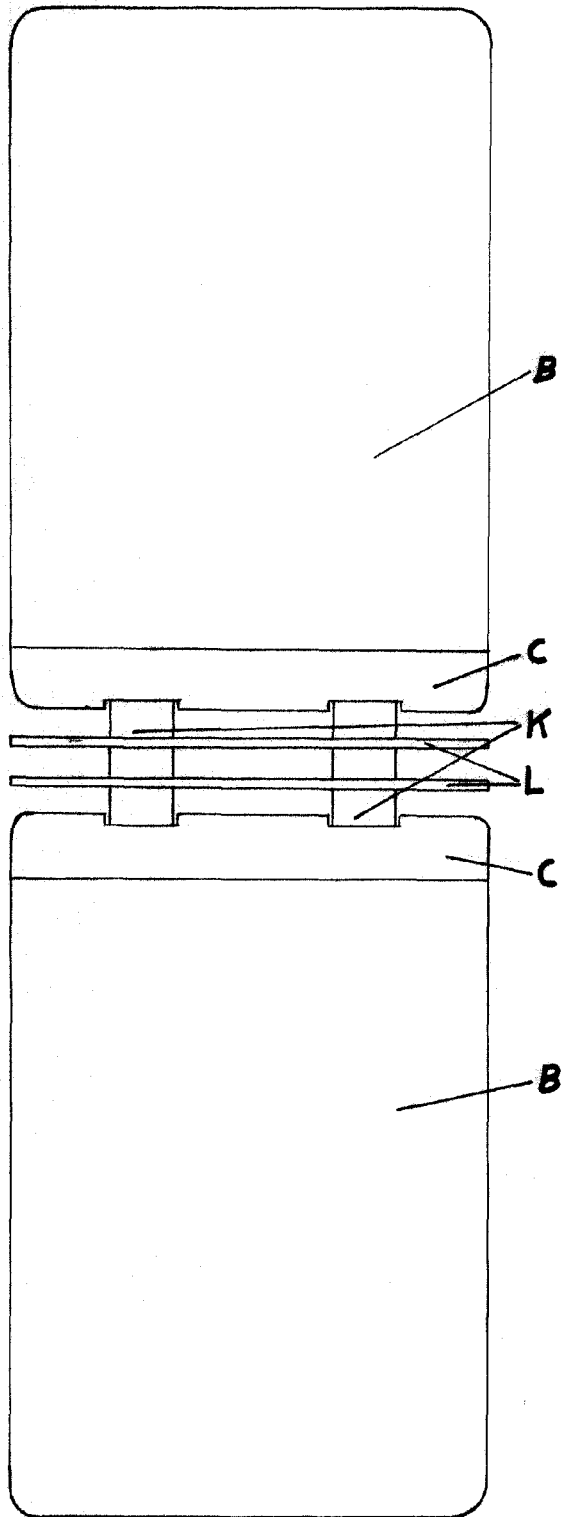

Fig. 3

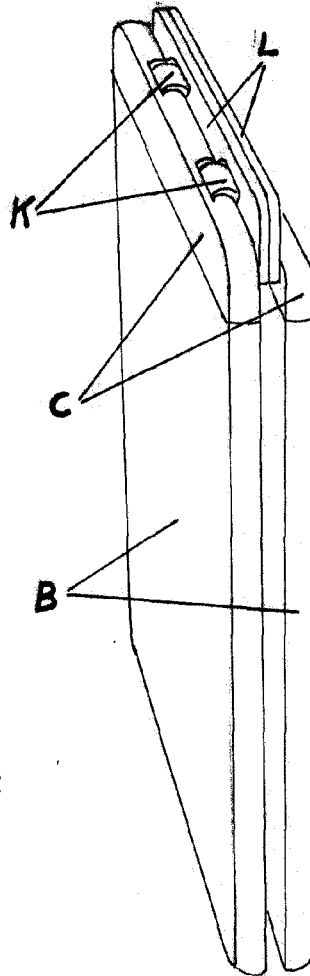

Fig. 4

Escala variable  
Madrid 16 octubre 1946

ANTONIO PEREZ SOTO

*Antonio Pérez Soto*

