



13769

MODELO DE UTILIDAD  
=====

por "Una cafetera expres".

a favor de D<sup>a</sup> Angela PERUCCA ASTI, domiciliada en Barcelona.

=====

MEMORIA DESCRIPTIVA

5           La cafetera objeto del presente modelo de utilidad,  
aunque es del llamado tipo exprés, no contiene elementos pro-  
pios para calentar el agua empleada para la infusión, pero si  
está su base apropiadamente constituida para poder ser coloca-  
da en un foco de calor de los corrientemente utilizados, tales  
10 como hornillos, fogón, etcétera.



13769

En el dibujo anexo aparece representada la cafetera que nos ocupa siendo en el mismo: Fig. 1, una vista lateral en corte y Fig. 2, una vista de conjunto en perspectiva mostrándola colocada sobre un hornillo eléctrico.

5 La cafetera de referencia está constituida por un cuerpo hueco -1- preferentemente de perfil tronco-cónico, que es depósito del agua para la infusión; en la parte superior de dicho cuerpo hay dispuesta la boca de carga susceptible de poder ser cerrada con perfecto ajuste mediante el tapón roscado -2- fácilmente maniobrable a mano; el depósito -1- comu-  
10 nica con el exterior a partir de cerca de su base, por el conducto -3- que en la parte superior doblándose en 90° determina la extensión radial -4- que se ensancha en su extremo configurando una cámara de expansión -5- en cuya base hay  
15 dispuesta una rejilla o filtro -6- circundada transversalmente y hacia el exterior por la pared cilíndrica -7- en la que encaja la cuchara -8- cuyo fondo es también una rejilla-filtro -9-, cual cuchara, destinada a contener el café molido, es de quita y pón y queda sostenida mediante una disposición de ba-  
20 yoneta -10-10'-.

Unido a la base del cuerpo -1- de la cafetera va situado el platillo -11- centrado con respecto a la rejilla-filtro de la cuchara -8-.

25 Para la limpieza del conducto -3-, su rama vertical es asequible quitando el tornillo -15- y su rama horizontal lo es quitando el tornillo -16-.

La base plana -12- de la cafetera presenta gran superficie a fin de aprovechar al máximo el calor que recibe del foco -14-.

30 Su funcionamiento es normal o sea que al hervir el

13769



5 agua del depósito -1-, sus mismos vapores presionando desde la cúspide obligan a que el agua hirviendo suba por el conducto -3- dirigiéndose por -4- a la cámara -5-; para luego a través de la regilla -6- y del café molido contenido en la  
 5 cuchara -8-; la infusión puede recogerse en una cafetera de servir o en un pote cualquiera -13-.

10 El material constitutivo de las diversas piezas de la cafetera descrita podrá ser cualquiera apropiado, así como también los perfiles de las mismas y los medios empleados para su mutuo acoplamiento.

N O T A  
 =====

Ser reivindicada como objeto del presente modelo de utilidad:

15 1ª.- Una cafetera exprés constituida por un cuerpo hueco (1) preferentemente de perfil tronco-cónico, (que es depósito del agua para la infusión) en cuya parte superior hay dispuesta la boca de carga susceptible de ser cerrada mediante un tapón-rosca (2) maniobrable a mano, y en su pared interior, en sentido longitudinal y partiendo de cerca de la base, hay  
 20 configurado un conducto (3) que sale del exterior por la parte alta determinando una extensión radial (4) que en su extremo se ensancha constituyendo una cámara de expansión (5) circundada transversalmente y hacia el exterior por una pared cilín-



- 4 -

13769

drica (7) en la que encaja la cuchara (8) que contiene al café molido, teniendo también su fondo constituido por una rejilla-filtro (9); esa cuchara es de quita y pón y queda sostenida mediante una disposición de bayoneta.

5                    2ª.- Una cafetera exprés, según 1), llevando el cuerpo (1) unido o formando cuerpo con su base un platillo (11) centrado con respecto al eje vertical de simetría de la cuchara.

3ª.- UNA CAFETERA EXPRES.

10                    Y todo cuanto afecte a la esencialidad de lo mostrado en el adjunto dibujo y descrito en la presente memoria que consta de cuatro hojas foliadas y mecanografiadas por una sola cara.

Barcelona, 27 septiembre 1946.

p/a

13769

13769

D. ANGELA PERUCCA ASTI

HOJA UNICA



FIG. 1

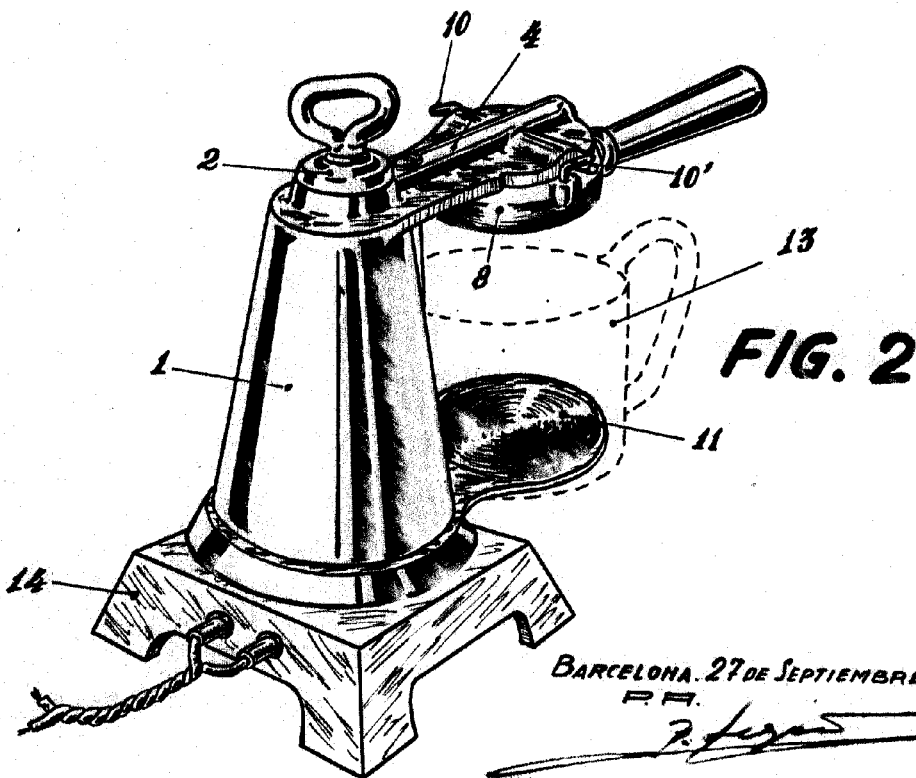
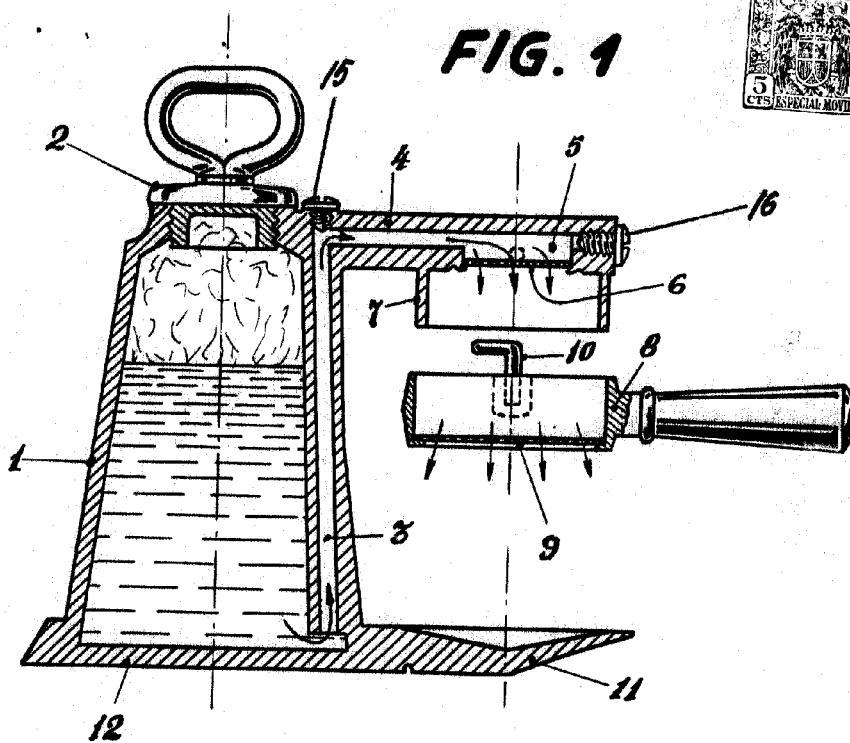

FIG. 2

BARCELONA. 27 DE SEPTIEMBRE 1946.

P.A.

*P. Perucca*

ESCALA VARIABLE