



13768

MODELO DE UTILIDAD

por "Una maquineta movida a mano, para elaborar pastas para sopa".

a favor de D^a Angela PERUCCA ASTI, domiciliada en Barcelona.

MEMORIA DESCRIPTIVA

5

Se caracteriza la maquineta objeto del presente modelo de utilidad por su gran sencillez constructiva permitiendo un adecuado rendimiento casero a la par que una elaboración esmerada.

10

La maquineta que nos ocupa, es representada en el dibujo que se acompaña en el que su Fig. 1, es de la misma una vista lateral en corte por un plano vertical medio y su Fig. 2,



13768

una vista exterior.

Está constituida por un cuerpo cilíndrico vertical
 -1- que presenta abierto su extremo inferior y configurando
 en el superior un manguito -2- que es guía de un árbol -3-
 5 acoplado en su extremo externo, por mediación de la clavija
 o pasador -6-, a una rueda cónica -5- que engrana con el pi-
 ñón -7- montado sobre el árbol horizontal -8- susceptible de
 recibir movimiento de giro por medio de la manivela -10-;
 dicho árbol es sustentado por el citado manguito -2- y por
 10 el apéndice -9- que a tal efecto presenta en lugar apropósi-
 to el cuerpo -1-. En su parte inferior se abarca desde
 casi la base del manguito -2- hasta el extremo abierto del
 cuerpo tubular -1- dicho árbol vertical -3- tiene la forma de
 tornillo helicoidal transportador -4-, de diámetro muy ligera-
 15 mente menor que el interno del cuerpo -1- y entre la base su-
 perior del tornillo y la inferior del manguito hay un cojine-
 te axial.

En el borde inferior del cuerpo -1- se adapta un
 disco-molde -13- que queda sujetado y apretado contra dicho
 20 borde por la acción de la tuerca grafilada -12-.

Lateralmente, el cuerpo -1- presenta la ventana de
 carga -11-.

A 45° aproximadamente del apéndice -9-, el cuerpo
 -1- presenta los brazos de fijación -15- y -16- actuando el
 25 superior de tuerca del tornillo -17- en cuyo extremo lleva aco-
 plada la placa de adaptación -18-; entre ambos brazos -15- y
 -16- queda situada la tabla soporte -19-.

Los moldes -13- a fin de dar más compactidad a la ma-
 sa saliente presentan en cada salida una conicidad interior
 30 -14-.



Al introducir pasta por la ventana -11- y hacer girar la manivela -10-, girará el árbol -3- y con él el tornillo transportador -4- comprimiendo a la pasta contra el molde -13- saliendo por las aberturas o perforaciones de éste bajo forma o clase que dependerá del perfil de dicha abertura. Los moldes -13- son fácilmente cambiables.

Para limpiar la maquineta, bastará desenroscar la tuerca -12- y retirar el pasador -6-; con ello quedarán desacopladas casi la totalidad de sus piezas y accesibles todas sus partes.

N O T A

Se reivindica como objeto del presente modelo de utilidad:

12.- Una maquineta movida a mano, para elaborar pastas para sopa, constituida por un cuerpo cilindrico vertical (1) que presenta abierto su extremo inferior y configurando en el superior un manguito (2) que es guía de un árbol (3) acoplado en su extremo externo por mediación de una clavija (6) a una rueda de dentado cónico (5) que engrana con un piñón (7) tambien cónico montado en un árbol horizontal (8) giratorio por la manivela (10), dándose la circunstancia de que el árbol vertical (3) citado, dentro del cuerpo cilindrico (1) y abarcando hasta casi el borde inferior de éste, ^{tiene} configuración de tornillo helizoidal transporta



- 4 -

13768

dor (4) cuyo diámetro es poco menor que el diámetro interior de dicho cuerpo. En el borde inferior del cuerpo (1) se adapta un disco-molde (13) que queda sujetado y apretado por la acción de una tuerca grafilada (12). En la parte lateral externa del cuerpo cilíndrico (1) va situada la ventana o abertura de carga (11) y además dos salientes o brazos (15-16) para la fijación de la máquina que se logra mediante un tornillo (17) de presión.

2ª.- UNA MAQUINITA MOVIDA A MANO, PARA ELABORAR PASTAS PARA SOPA.

Y todo cuanto afecte a la esencialidad de lo mostrado en el adjunto dibujo y descrito en la presente memoria que consta de cuatro hojas foliadas y mecanografiadas por una sola cara.

Barcelona, 27 septiembre 1946.

p/a

FIG. 1

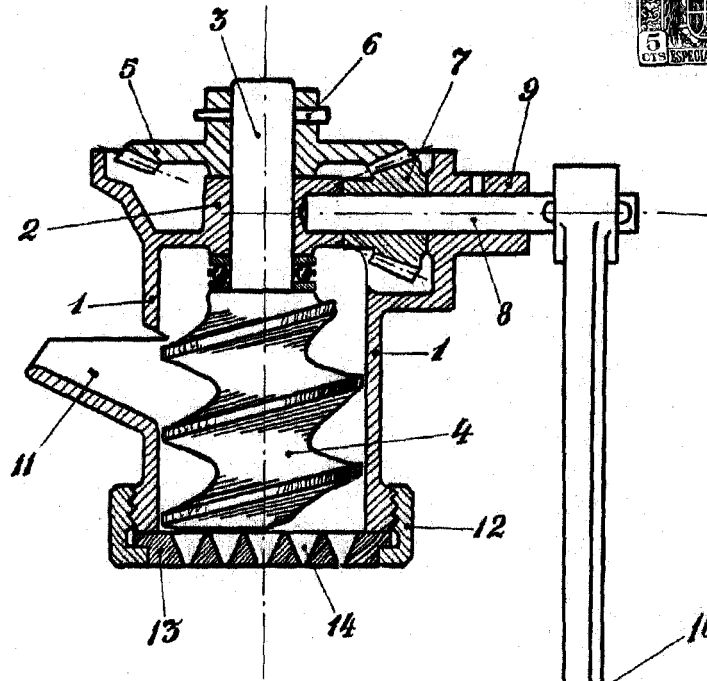
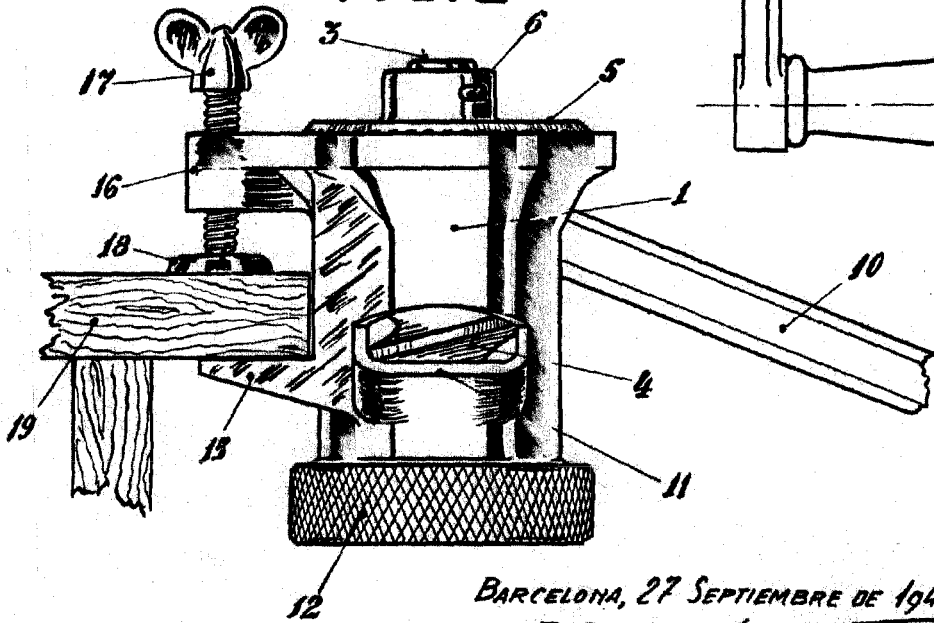

FIG. 2



BARCELONA, 27 SEPTIEMBRE DE 1946.

P. P.

[Handwritten signature]

ESCALA VARIABLE