

13740



MEMORIA DESCRIPTIVA

DE

UN MODELO DE UTILIDAD POR VEINTE AÑOS EN ESPAÑA, A FAVOR DE DON JUAN PRUIT MONJO, DOMICILIADO EN RIVADENSELA (Asturias), La Playa, núm. 40

sobre:

"SILLA-ESCALERA PERFECCIONADA"

-----oO-----

• El presente modelo de utilidad se contrée a un nuevo tipo de silla-escalera, que, como el concepto expresa, tiene una doble utilización, lo que constituye una verdadera ventaja frente a muebles de este género, ya que en cualquier momento puede emplearse, bien como silla, o bien como escalera, y en este último caso evitando lo que frecuentemente ocurre, es decir, deteriorar una silla para subir a alcanzar el objeto que se desee. Por otra parte, lógicamente, la posibilidad de ascenso será mucho mayor con este mueble, y o-



frece una seguridad absoluta para el usuario.

Para mejor comprensión del objeto del presente registro, en los dibujos adjuntos se representa, a título de ejemplo práctico de ejecución, una forma de -
5 - realización, y en los que,

La figura 1ª. es una vista de perfil, del objeto que se protege en forma de silla.

La figura 2ª. representa una vista, de perfil, del modelo utilizable en este aspecto como escalera, y

10 - La figura 3ª es una vista frontal del presente modelo de utilidad, mostrando su construcción adecuada.

La silla-escalera es completamente desmontable y atornillada, contando 42 tirafondos de diversos tamaños. Las dimensiones están estudiadas para su mejor
15 - desarrollo, al mismo tiempo que obtener la máxima estabilidad sin alterar las proporciones de una silla. Las líneas y formas de las distintas piezas que constituyen el modelo de utilidad, se ejecutan en forma tal, que facilitan su montaje en serie, al mismo tiempo
20 - po que constituyen una de las partes más importantes del modelo que se protege, sea la rigidez o fuerza con ligeroza que dan a la silla en el ensamblaje del respaldo con la parte posterior y las barras intermedias haciendo de guía para mantener la homogeneidad de
25 - do el ensamblaje.

En la construcción y disposición de la silla-escalera y piezas que la constituyen, podrán introducirse variaciones de forma, sin que ello altere el objeto que se persigue, perfectamente definido en la
30 - descripción, dibujos y nota reivindicatoria.

13740

- 3 -

NOTA



En resumen; el presente modelo de utilidad recaerá sobre las siguientes reivindicaciones:

5 - 1ª - Silla-escalera perfeccionada, que se caracteriza por establecerse el ensamblaje del respaldo con la parte posterior y barras intermedias, que haciendo de guía mantengan la homogeneidad de todo el ensamblaje.

10 - 2ª - Silla-escalera perfeccionada, según la reivindicación anterior caracterizada porque las piezas forman un conjunto desmontable y atornillado, - contando con 42 tirafondos de diversos tamaños, logrando la máxima estabilidad, sin alterar las proporciones de una silla.

15 - 3ª - "SILLA-ESCALERA PERFECCIONADA"

Según se describe en la presente memoria que consta de tres hojas escritas a máquina por una sola cara y dibujos.

Madrid, 3 de octubre de 1946.

13140

Haja unica.



02104

Fig. 1.

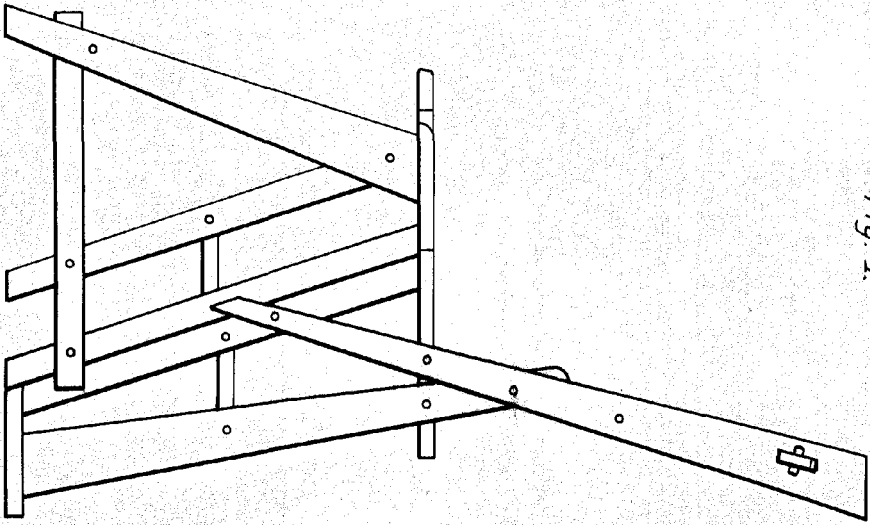

Fig. 2.

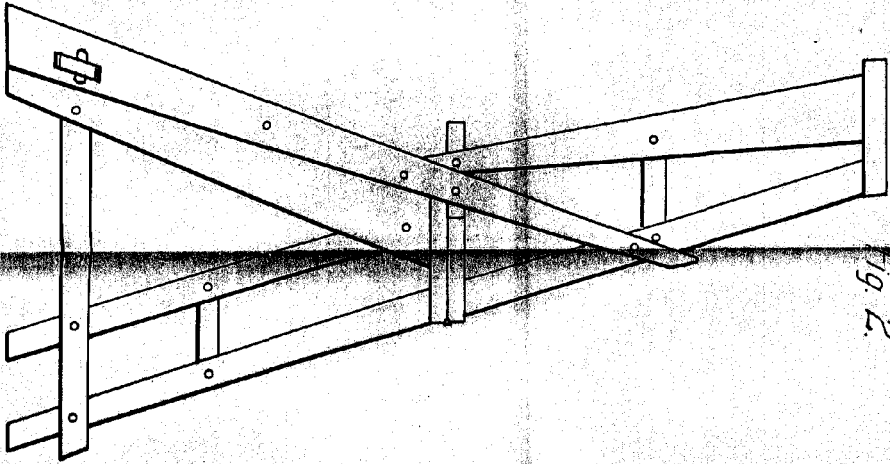
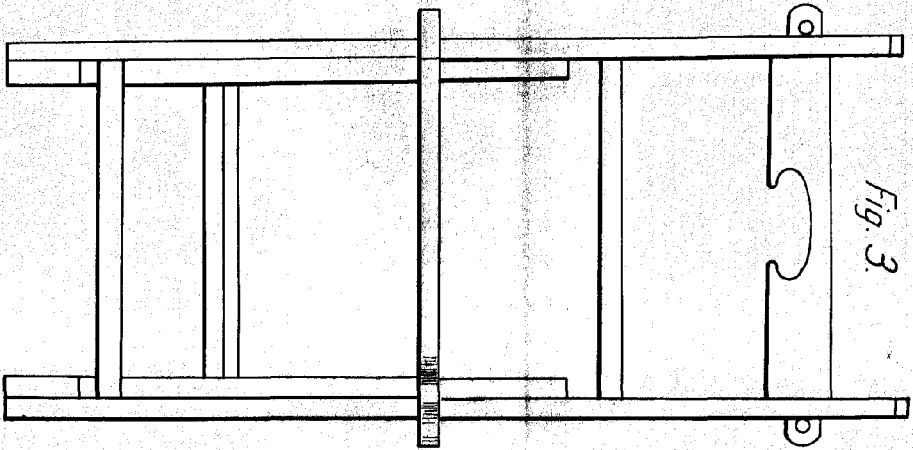

Fig. 3.



3
M. Petit Manjo