

13693

24 SEP.



M O D E L O D E U T I L I D A D

por 20 años por

"LIMPIA LUNAS O CRISTALES DON DEPOSITO DE DISOLVENTE", que se solicita a favor de Don Eduardo Sabaté Castillo, residente en Madrid, calle del León Nº 29.

M E M O R I A D E S C R I P T I V A

Cada vez se tiende a perfeccionar más las herramientas o instrumentos de los trabajos manuales y el objeto del presente modelo tiene una aplicación realmente práctica en la limpieza de toda clase de cristales y lunas, especialmente los de los grandes edificios comerciales dotados de muchos y grandes ventanales y escaparates amplísimos, en los que con los medios usuales en esta clase de limpieza se hace pesadísimo y arduo el trabajo a realizar, empleando el obrero muchos más tiempo con menor rendimiento; con el

5.- limpia-cristales objeto de este modelo se logra una gran

10.- ventaja en los dos aspectos, puesto que en un mismo aparato

24 SET



están compendiados todos los útiles a este respecto, tanto agua, paño o balleta y asa brillo o finalizador de la limpieza.

15.-

Conocido por el antecedente preambulo el objeto del modelo de utilidad que nos ocupa, les describiremos con la ayuda de los dibujos adjuntos que son simplemente un ejemplo práctico de realización del objeto a registrar, ya que bajo el mismo fundamento o principio puede

20.-

construirse en diversas formas.

Se representa en la Fig. 1a, el conjunto del limpia lona o cristales, que está constituido por un cuerpo o depósito del disolvente A; manga F, para su sujeción o empunamiento; empapador D, o primer elemento de limpieza y

25.-

secador o saca brillo E.

El depósito según se representa en la Figura 1a. con A, puede adoptar diversas formas, aunque en este caso, de realización se ha elegido la rectangular, está dotado de un orificio de entrada del líquido y obturado por medio de un tapón-rosca B, la parte o lado inferior de este, que está construido con dos chapas metálicas estampadas, en vez de estar soldado o remachado como los tres lados restantes, deja entre si un espacio o abertura para intercalar entre ellas un trozo de fieltro, paño o cualquier material esponjoso o absorbente D, que hace las veces de empapador, y el cual es sujeto o ajustado al depósito por medio de pares tornillo-tuerca C, pinzas u otros.

30.-

El citado depósito y por su reverso lleva adosada una pieza Figura 3a, según se indica en la Fig. 2a y señalada con G en la misma, de formar circular y concavo convexa

40.-



24 SEP.

- en su porción central, que por su lado convexo se forma una especie de tornillo especial g, Figura 2a, con tres encajes o ensambladuras, que servira para adosar el mango figura 3a. Está prolonga a ésta por dos aditamentos rectangulares, terminado el superior en una guia i, Figura 3a., que dotada de dos orificios para el paso de tornillos, se adaptara al depósito, y la inferior en otra k que se sujetara a aquel en su borde superior y según vemos en la Figura 2a., y que además sirve de corredera para la inserción del secador o saca-brillo Figura 4a. y como queda representado en la figura 1a., señalando sus dos partes con l, que representa la guia de inserción y m, que es el propio saca brillo de goma u otro material semejante y apropiado.
- 45.-
- 50.-
- 55.- Por último y en la figura 5a, se representa un mango que es en sí un pequeño trozo de tubo que tiene uno de sus extremos n, abierto en forma de tres aspas, para encajar con las respectivas ensambladuras, formadas en el tornillo g, de la Figura 2a., y estando dotado el otro extremo de un orificio o, para sujetar el mango de madera, en los casos necesarios, y por medio de un pasador o tornillo. En este tubo o mango va introducida una rosca p, estriada por su parte exterior, que se atornillará a tornillo g, de la Figura 2a, con lo que queda adosado con seguridad al conjunto del limpia-lunas o cristales el mango del mismo.
- 60.-
- 65.- Este limpia lunas o cristales se construirá en metal fundido, chapa u otra clase de material apropiado, teniendo presente que las modificaciones en cuanto a forma y demás circunstancias que no modifique esencialmente la



70.- citada invención no desvirtuaron el objeto del de utilidad que nos ocupa.

N O T A

El descrito modelo de utilidad, recaerá, pues sobre las siguientes reivindicaciones;

75.- 1a.- Sobre un limpia-luna o cristales con depósito de disolvente a utilizar en la limpieza, con su correspondiente tapón-tuerca, para evitar el derrame del líquido.

80.- 2a.- Sobre un limpia-luna o cristales con depósito de disolvente, según la anterior reivindicación caracterizado porque en dicho depósito se inserta un fieltro, material esponjoso o absorbente cualquiera, que estará continuamente mojado para la limpieza por filtración a su través del líquido contenido en el depósito.

85.- 3a.- Sobre un limpia-lunas o cristales con depósito de disolvente, según las antecedentes reivindicaciones, dotado en el lado opuesto al elemento citado en la 2a. reivindicación de un secador, saca-brillo o finalizador de la limpieza del material elástico, como goma u otro semejante.

90.- 4a.- Sobre un limpia-lunas o cristales con depósito de disolvente, según las reivindicaciones 1a, 2a. y 3a, caracterizado porque en su reverso lleva adosada una pieza que se ajusta por encaje a su parte superior y por tornillos a la inferior y por medio de prolongaciones una de las cuales tiene la misión de sujetar el secador de la 3a. 95.- reivindicación y dotado de una convexidad en forma de tornillo con tres elementos de ensamblaje, o que también puede

24 SEP.



ir soldada al conjunto del depósito.

103.- 58.- Sobre un limpia-luna o cristales con depósito de disolvente, según todas las reivindicaciones precedentes, dotado de un mango con tres espas para encaje en los elementos de ensamblaje de la anterior reivindicación, que se ajustará el mismo por medio de una tuerca de ajuste, o también por soldadura al conjunto del depósito.

105.- 60.- "UN LIMPIA-LUNA O CRISTALES CON DEPOSITO DE DISOLVENTE".

Todo tal y como queda descrito, representado y reivindicado.

Esta memoria consta de cinco hojas mecanografiadas y escritas por una sola cara y de ciento nueve líneas.

[Handwritten signature] 24 SEP. 1946
[Handwritten signature]

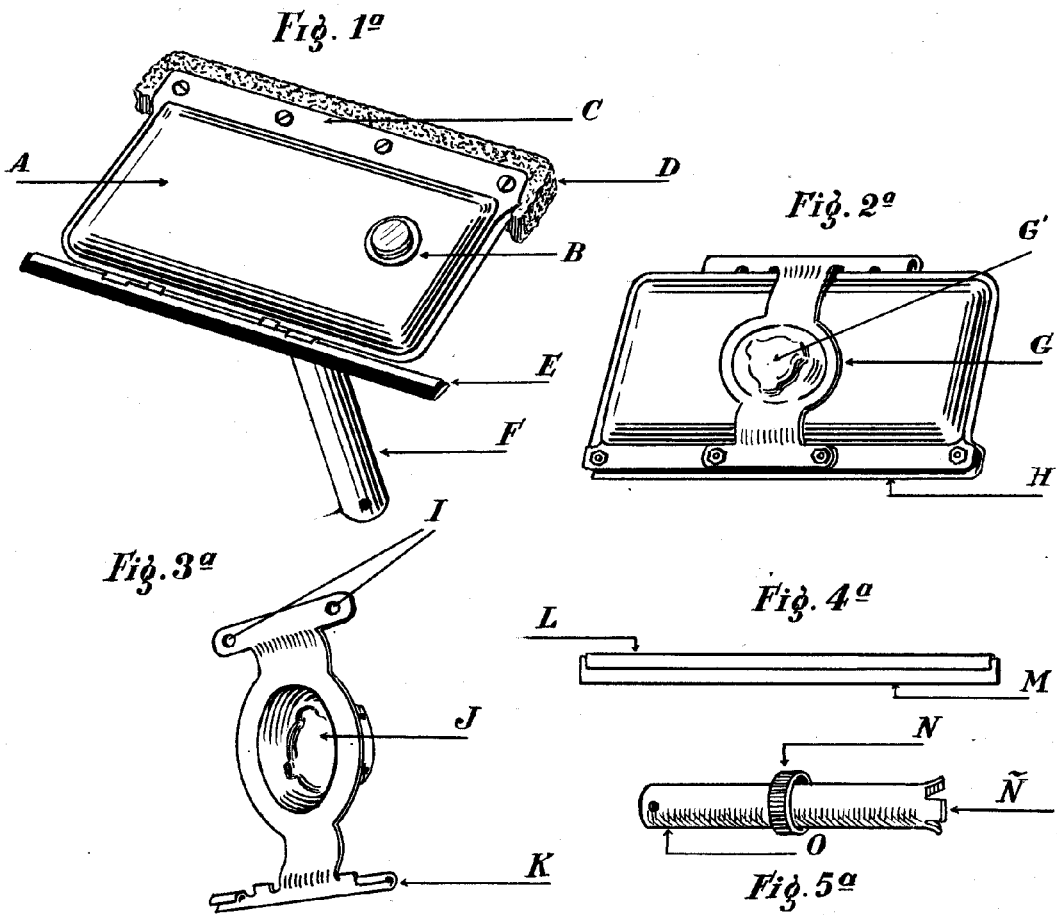

Escala variable

Madrid 24 SEP. 1946 de 1946