



13677

MODELO DE UTILIDAD

por "CABALLETE PARA PINTOR CON CAJA DE COLORES", a favor de Don Juan SALES VERICAT, de nacionalidad española, domiciliado en Barcelona, calle de Sagunto nº 107.-----

\*\*\*\*\*

MEMORIA DESCRIPTIVA

Este Modelo de Utilidad, se refiere a un caballete para pintor, del que forma parte una caja de colores de los que los mismos usan para la pintura, especialmente la pintura al óleo.

5           La característica esencial del caballete de que se trata, estriba en el hecho de que, aparte de constituir caballete y caja de colores, una sola unidad, es plegable bajo la forma de una caja que, por su forma y tamaño, poco difiere de las cajas corrientes de colores que aquellos emplean actualmente. Al propio tiempo, es de construcción ligera, fuerte y de menor peso, que el que representan sueltos e independientes caballete y caja.

10

A continuación, se describe el caballete o caja de que



15 se trata, con el auxilio de los dibujos de la hoja adjun-  
ta, en los que se representa aquel en un caso concreto de  
realización práctica, en la Fig. 1, visto en perspectiva;  
en la Fig. 2, en proyección horizontal, la caja abierta del  
mismo, y en la Fig. 3, la propia caja en sección transver-  
sal, plegado el caballete y cerrada aquella.

20 El caballete-caja que se describe, comprende un cuerpo  
de caja 1, de planta cuadrada o rectangular, que se susten-  
ta sobre tres pies 2, de construcción telescópica o plega-  
bles por articulación, y que, una vez acortados o plegados,  
se rebaten, cada uno de ellos, en un alojamiento 3, que pre-  
25 senta la caja 1, por su cara inferior. Dichos alojamien-  
tos, por la parte interior de la caja, dan lugar a unos  
compartimentos 4, para el acondicionamiento de pinceles,  
colores, aceiteras y cuanto constituye el equipo de úti-  
les y materiales del pintor. Los compartimentos 4, quedan  
30 tapados, cuando se cierra la caja, por la paleta 4', del  
pintor, que se coloca sobre los mismos.

Al cuerpo 1, vá articulada mediante charnelas 5, o en  
otra forma cualquiera, una tapa 6, que se abre de delante  
hacia atrás y que se fija o cierra por un medio cualquie-  
35 ra conveniente. Dicha tapa, está formada por dos partes  
7, que, una vez levantadas, pueden separarse o acercarse mú-  
tuamente por desplazamiento lateral, y dichas dos partes  
constituyen el soporte y almacén, en algunos casos, de la  
tela o telas que se pintan que, al efecto, se alojan por  
40 sus bordes laterales en las regatas 10, que presentan, por  
su cara interior, las paredes laterales de las dos repeti-  
das partes 7. La forma de conseguir el desplazamiento  
lateral de las partes 7, y su fijación en la separación



mútua requerida, serán variables. En el caso del dibujo,  
45 se logra mediante la regata 8, practicada en la base de  
una de ellas, por la que pasan los tornillos de palomi-  
lla 9, montados en la otra.

El caballete descrito, variará en sus dimensiones y  
formas accesorias, en el material de que se fabriquen  
50 sus distintas partes componentes, detalles de construc-  
ción, acabado, y en general, en cuanto no altere, cambie o  
modifique, la esencialidad del objeto del Modelo de Uti-  
lidad descrito.

- N O T A -

55 Se REIVINDICA como objeto de este MODELO DE UTILIDAD:

1º Caballete para pintor, con caja de colores, que en  
su esencialidad, está constituido por una caja cuadrada  
o rectangular, de poca altura, provista de una tapa que se  
abre de delante hacia atrás para ocupar una posición ver-  
60 tical o sensiblemente inclinada hacia atrás; sustentada  
dicha caja por tres piés plegables y rebatibles, una vez  
plegados, en un alojamiento que para cada uno de ellos  
presenta el fondo de la caja por su cara exterior, y que,  
por la parte interior de la misma, determinan dos compar-  
65 timentos transversales para el acondicionamiento de los  
útiles y materiales propios para el trabajo del pintor.

2º El propio caballete-caja de la reivindicación pri-  
mera, en el que, la tapa de aquella, está formada por dos  
partes, que una vez levantadas, pueden acercarse o separar-  
70 se mutuamente entre límites determinados, para colocar y  
establecer entre ellas la tela montada sobre la que se  
pinta, a cuyo efecto, las paredes laterales de dichas dos  
partes, presentan, por su cara interior, unas ranuras lon-



75      gitudinales en las que encajan los bordes laterales de las propias telas y contando con los necesarios medios, dichas dos partes, para su desplazamiento transversal y para su fijación en la porción conveniente en cada caso.

3º "CABALLETE PARA PINTOR CON CAJA DE COLORES".

Madrid 20 de Septiembre de 1946.

Juan SALES VERICAT

P. a.





FIG. 1

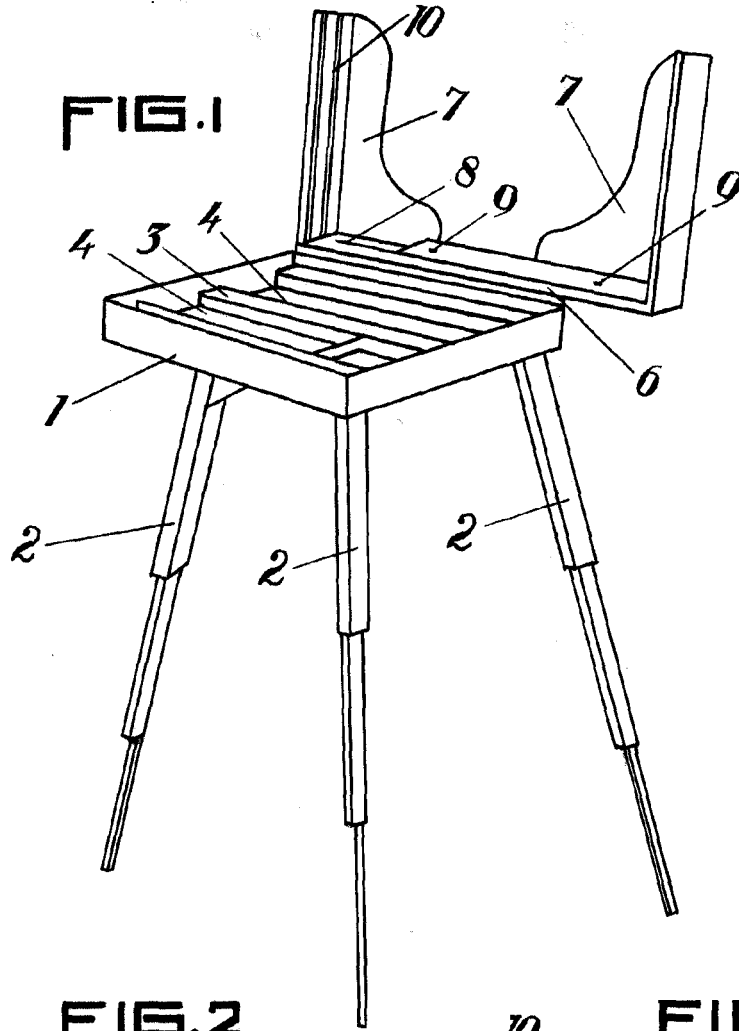

FIG. 2

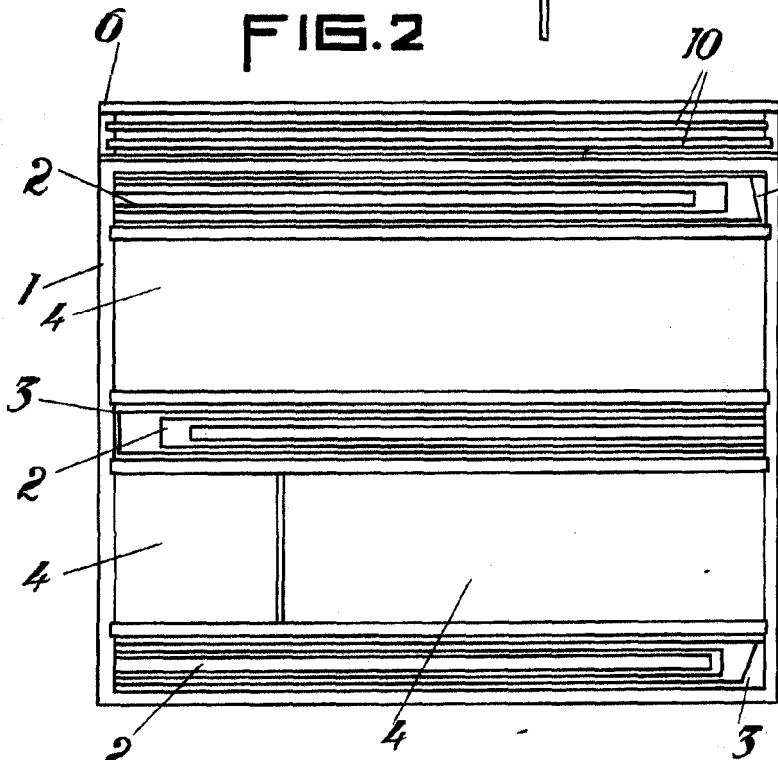
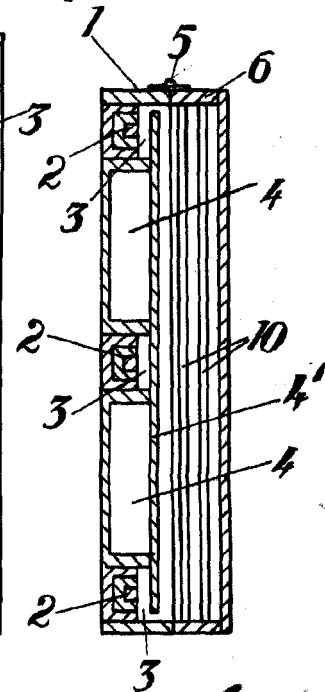

FIG. 3



Escala variable.