

10006

13666



REGISTRO

DE

UN MODELO DE UTILIDAD

para "Una pulsera imantada auxiliar de trabajos manuales"

a favor de Don José FERRERO MAROT, de nacionalidad y residencia españolas.

-----

MEMORIA DESCRIPTIVA

5 El modelo de utilidad que se registra está constituido esencialmente por una pulsera que tiene una o más porciones de la misma imantadas o constituidas por un imán lo cual hace que tal pulsera sea apta para retener suficientemente sujetos pero asimismo fácilmente retirables pequeños objetos metálicos tales como clavos, alfileres, tornillos, tuercas, pasadores y semejantes, que hayan de ser sucesivamente empleados por un operario en el curso de realización de un trabajo manual.

10 Se comprende claramente que empleando una pulsera constituida de acuerdo con el modelo de utilidad en cuestión, es fácil mantener cómodamente al alcance de la mano de un operario los elementos metálicos citados, aún cuando se halle ocupando el operador andamios o  
15 posiciones poco estables y alejadas de apoyos evitando asimismo el uso de tal pulsera la perniciosa costumbre



tan extendida entre los que de tales pequeñas piezas metálicas deben valerse para ejecutar un trabajo que les lleva a mantener dichas piezas metálicas en la boca con peligro de ingerirlas involuntariamente.

5 Como es natural, en la práctica las pulseras que se construyan de acuerdo con la esencialidad del modelo podrán tener diversas formas y dimensiones, por lo cual debe considerarse tan solo como un ejemplo, dado para facilitar la perfecta especulación de tal esencialidad, el caso de ejecución práctica representado en el dibujo ad-  
10 junto, de frente en la figura 1 y en sección longitudinal en la figura 2.

15 Como puede verse, en el caso representado, la pulsera está constituida por una correa 1 a la cual está fijada una caja 2 en la cual está alojado un imán 3 en contacto con dos suplementos metálicos 4, 4 provistos de unas dobladuras 4' que les permiten su propia retención en la caja y la de una lámina 5, de recubrimiento del imán, sobre la cual se produce la acumulación de los elementos  
20 metálicos 6 atraídos por la acción del imán 3 transmitida a las piezas 4.

25 Examinando el dibujo, puede comprenderse perfectamente no solo la manifiesta utilidad que ha de prestar la pulsera como elemento auxiliar en determinados trabajos manuales, sino también la posibilidad de que pueda experimentar en la práctica las variaciones antes previstas así como las que puedan establecerse en ella en cuanto a los diferentes metales y otros materiales empleados en su constitución y en los medios de imantación de la  
30 misma.

#### N O T A

Por el registro de modelo de utilidad a que se refiere la presente memoria descriptiva se REIVINDICA la propiedad y la explotación exclusiva de:

35 1.- Una pulsera imantada auxiliar de trabajos manuales, esencialmente caracterizada por tener una o más porciones de la misma imantadas o constituidas por un imán lo cual hace que tal pulsera sea apta para tener suficientemente sujetos pero asimismo fácilmente retirables pequeños objetos metálicos tales como clavos,  
40 alfileres, tornillos, tuercas, pasadores y semejantes, que hayan de ser sucesivamente empleados por un operario en el curso de realización de un trabajo manual.

2.- La propiedad y la explotación exclusiva del objeto del registro, sean cuales fueren las circunstan-

13666  
13666



- 3 -

cias que concurren con su esencialidad definida en la anterior reivindicación, cual objeto es:

"Una pulsera imantada auxiliar de trabajos manuales".

Consta la presente memoria de tres hojas foliadas, escritas por una sola cara.

Barcelona, 28 de agosto de 1946.

P. p. de Don José FERRERO MAROT,

A large, stylized handwritten signature in black ink, consisting of several sweeping lines.

13666

FIG. 1

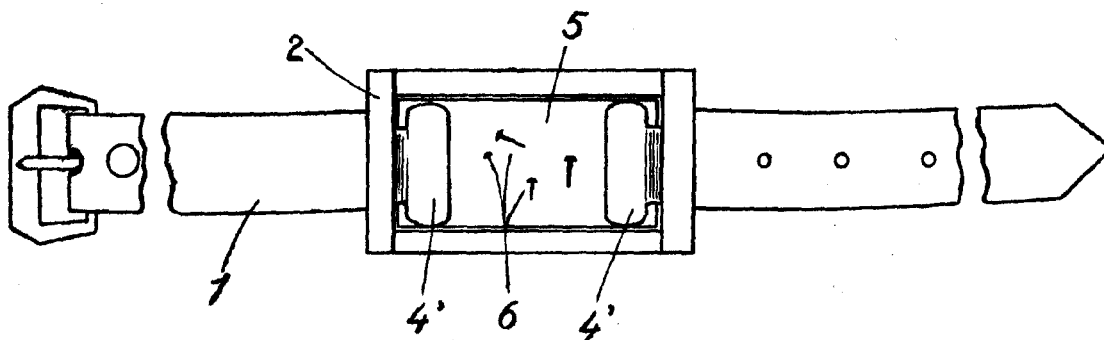
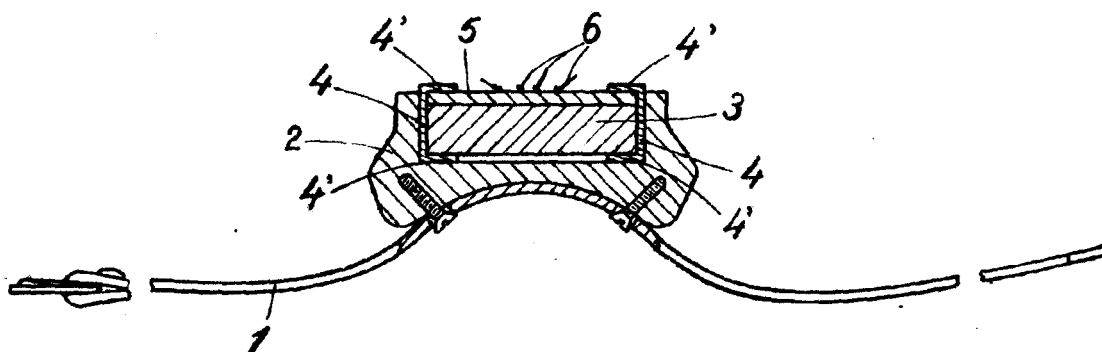

FIG. 2



ESCALA VARIABLE  
Barcelona 27 AGO. 1946