

13645



**MODELO DE UTILIDAD**

por 20 años

por "UN ESTUCHE PARA HOJAS DE AFEITAR", a favor de D. José Roiget Jovell, de nacionalidad española, domiciliado en Valldaroca (Barcelona), calle Rubens, 31.

.....

**MEMORIA DESCRIPTIVA**

El recurrente ha ideado y puesto en ejecución práctica un estuche para hojas de afeitar que, por ser nuevo y de su propia invención y por resultar muy cómodo y práctico, solicita que se le garantice en su propiedad y explotación exclusiva, mediante la concesión del registro por Modelo de utilidad a que se refiere la presente memoria descriptiva.

Los dibujos que, a título de ejemplo se adjuntan a esta memoria, servirán para ilustrar mejor la descripción de sus características.

Todo cuanto no afecte, altere, cambie o modifique la esencia del estuche ideado, será variable a los efectos le-

gales del registro que se solicita.

En los dibujos expresados -1- es el cajón o bandeja  
15. en la que se depositarán las hojas de afeitar y -2- la tapa de protección. Esta última queda formada por una cara superior -2-, dos laterales -3- y una posterior -4-. Las dos caras laterales -3- presentan sus bordes inferiores -5- doblados en forma de pestañas y, con ellas se abraza  
20. y retiene a la bandeja -1-. Por lo tanto, ésta puede desplazarse a modo de corredera por dentro y a lo largo del tape.

Las pestañas -5- presentan unas uñas salientes -6- que al deslizar la bandeja, chocarán con los topes -7-  
25. previstos en el fondo de la bandeja impidiendo que se separen ambos elementos. Por la parte interior de su fondo, la bandeja -1- lleva adherida una lengüeta elástica -8- que levantará al paquete de las hojas de afeitar al abrir la caja, facilitando su despegue y extracción.

30. Este estuche podrá fabricarse de cualquier material, particularmente de metal en chapa embutida, o de materias plásticas moldeadas.

N O T A.

Se reivindica de este registro por Modelo de utilidad,  
35. el siguiente objeto:

1.- Un estuche para hojas de afeitar, caracterizado por estar formado por una bandeja corredera dentro de un tape. Las guías para la bandeja, quedan formadas por las simples dobleces de los bordes inferiores de las paredes laterales  
40. del tape. Estas pestañas o dobleces, presentan una uña saliente que chocará con un tope previsto en la parte infe-



rior del fondo de la bandeja, limitando su carrera e impidiendo que se separe del tape. El mismo fondo del tape presenta adherido por su parte interior, una lengüeta elástica para facilitar el despegue y extracción de las hojas

45. tica para facilitar el despegue y extracción de las hojas en cuanto se abra la caja.

Sean cuales fueren las circunstancias que concurran con la esencialidad del Modelo de utilidad definido en las anteriores reivindicaciones, cual objeto es:

50. 2.- "UN ESTUCHE PARA HOJAS DE AFEITAR".

Consta la presente memoria de tres hojas foliadas, mecanografiadas por una sola cara y del dibujo unido a la misma.

Barcelona a veintiseis de agosto de mil novecientos

55. cuarenta y seis.

P.A. de D. José Roiget Jovell,

L. DURAN  
P. P.



18645

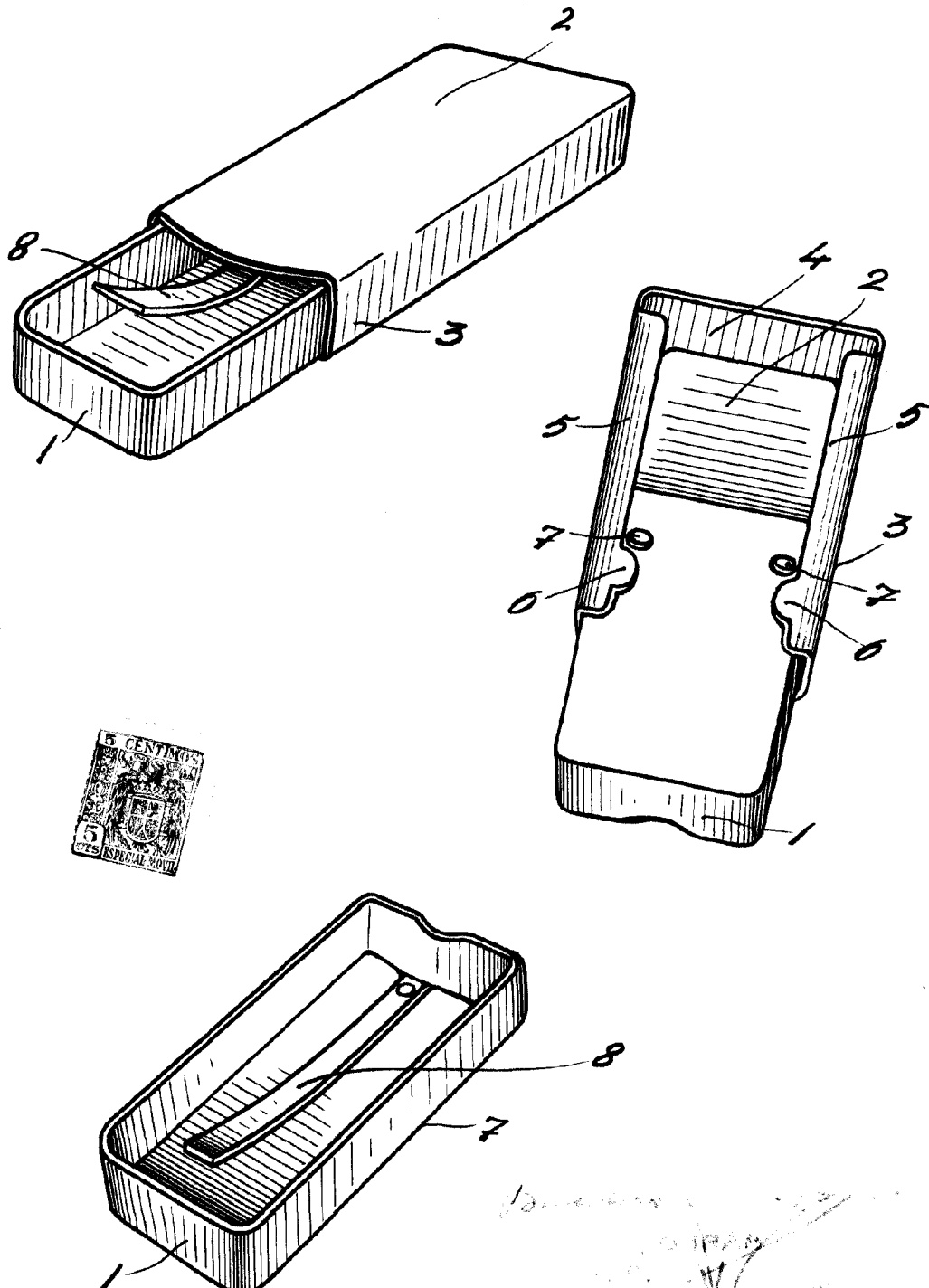

*Roiget Jovell*  
*J. Roiget Jovell*

Escala variable