

13627



MODELO DE UTILIDAD

POR

"UNA CAJA ENVASE"

a favor de

Sucesores de Garvey, S.A., domiciliada en Jerez de la Frontera

Memoria Descriptiva

10

El Modelo de Utilidad de que trata la presente memoria descriptiva se refiere a una caja envase perfeccionada especialmente aplicable a contener fraseria de los distintos tipos y tamaños que convenga, que se caracteriza esencialmente por el sistema original de visagra que permite desplazar totalmente la tapa del cuerpo de la caja, proporcionando con ello la deseada comodidad y facilidad en las manipulaciones de carga y descarga de la misma, que repercute consiguiente-

15



mente, en la conservación y duración del envase, provisto de dispositivo simplificado para su cierre, que permite aplicarle un precinto que a la vez sirve de garantía contra apertura fraudulenta de la caja.

20

Ademas presenta esta caja envase en su interior un panel tambien facilmente desmontable, constituido por varias tablillas encajadas entresí mediante los apropiados cortes que forman varias divisiones de las dimensiones adecuadas al número y el tamaño de los frascos, botellines o medios botellines que hayan de alojarse en cada división y cuyo panel en junto se mantiene acoplado sobre el fondo de la caja mediante pequeños tacos de madera clavados con una puntilla en dos laterales opuestos de la caja que sirven de tope en los bordes extremos de las tablillas y de tal manera que, desprendiendo estos pequeños tacos o girandolos sobre la puntilla clavada en ellos excentrica, permite sacar el panel facilmente para reemplazarlo por otro de distintas dimensiones, su sustitución por deterioro, o para limpieza de la caja.

25

30

35

En los dibujos de la hoja adjunta se muestra la caja envase de que se trata, representandose la caja y su tapa separada, viendose ésta última por la cara interior, esto es, la que se aplica sobre el cuerpo de la caja para hacer su cierre.

40

En estas figuras, se vé que la caja va provista en un lateral, de dos huecos o ranuras reforzados con sendas piezas metálicas, y que la tapa lleva dos chapas metálicas alojadas que sobresalen de su borde, cuyas chapas de la tapa entran en las correspondientes ranuras de la caja.

45

En los lados de la caja y tapa opuestos a donde llevan los dispositivos referidos de visagra desplazable, van montadas otras dos piezas metálicas en forma de lengüeta provistas de orificios, que al cerrar la caja coinciden, sirviendo para hacer el atado o precintado.

50

La caja envase referida será variable en sus dimensiones, material de que se fabrique, si bien por lo general será madera, detalles de orden constructivo de la misma, acabado y presentación y en general en cuanto no altere, cambie o

modifique la esencialidad del Modelo de Utilidad descrito.



N O T A

R e i v i n d i c a c i o n e s

=====

En resumen, se reivindica como objeto sobre el que recae este Modelo de Utilidad:

60 1ª.- Una caja envase con visagra desplazable constituida por un cuerpo de caja que en uno de sus laterales presenta dos ranuras o huecos, reforzados con piezas metálicas, en correlación con los cuales lleva montada la tapa de la caja, por la parte que se aplica sobre estas dos piezas o lengüetas metálicas que sobresalen del borde, las que entrando en las ranuras de la caja forman el enganche o acoplo por aquella parte de la misma, cuyo cierre se completa al aplicar un atado o precinto a las dos piezas en forma de lengüeta con orificio que respectivamente van colocadas en el lateral de la caja y borde de la tapa en los lados opuestos a la visagra, cuya caja envase vá provista de un panel formado por tablillas encajadas que se mantienen al fondo de ella por pequeños tacos clavados en los laterales de la misma pudiendose retirar este panel facilmente con solo girar dichos tacos clavados excéntricos o desprendiendolos totalmente.

70 2ª.- "Una caja envase".
75 Consta esta memoria de tres hojas foliadas, mecanografiadas por una sola cara, numeradas cada cinco lineas y una hoja de dibujos.

Madrid, 10 Septiembre 1946

MANUEL MORA
P. P.

Severos de Garvey, S.A. 13627 13627



13627

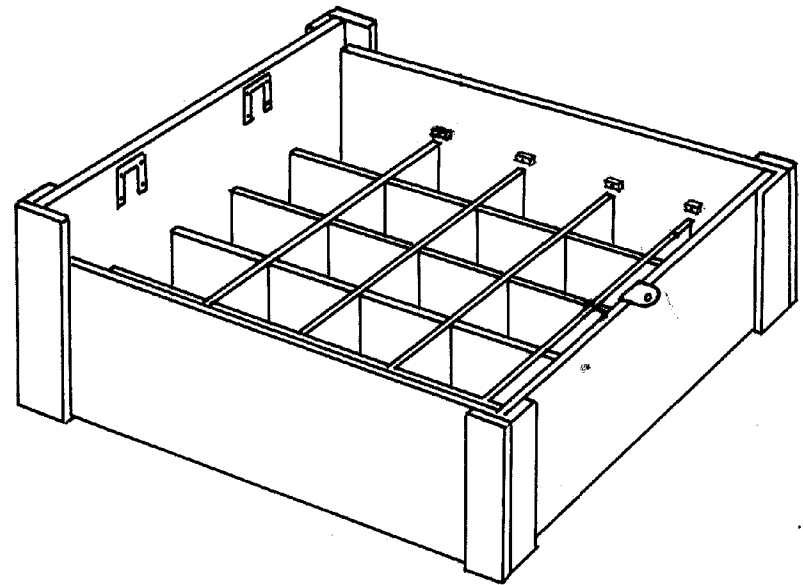
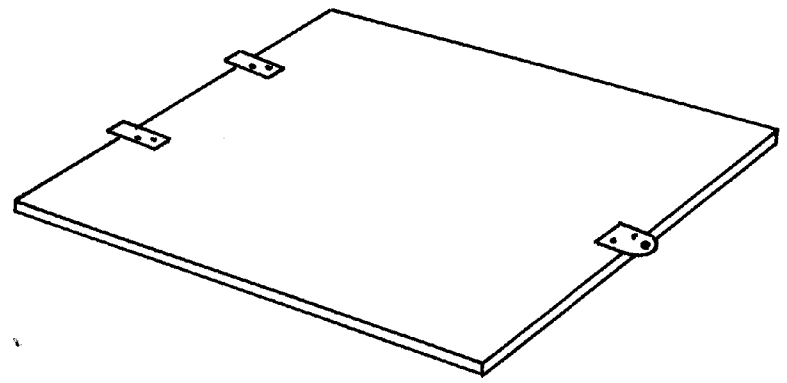

Scala variable

*Madrid, 10 Septiembre 1946
p.a.
M. Mor*