

13611



MODELO DE UTILIDAD

a favor de

Fernando RIO AYETE, de nacionalidad española, y con residencia en Madrid, por

"UN ESTUCHE-SOPORTE PARA PUBLICACIONES  
INFANTILES"

- - - - -

Hasta ahora las publicaciones de caracter infantil, cuentos, narraciones, leyendas, etc., se venían presentando, para su venta al público, en estuches de formas geométricas diferentes, con lo que se reducía a introducir en una caja dichas publicaciones, con el solo objeto de que estuvieran agrupadas por colecciones o series. El invento objeto de este modelo tiende a modificar totalmente las normas conocidas, presentando los cuentos, leyendas, narraciones, etc. en un aparato que por sus características especiales, proporcionan la ventaja o utilidad de conservar las mencionadas publicaciones en forma tal que por su aspecto exterior nadie pueda imaginar el contenido del mismo. Tiene al mismo tiempo la ventaja primordial, de que, por sus mencionadas características especiales, hace desarrollar la imaginación del niño al tener que compaginar los cromos que contiene en su base, con los cuentos, narraciones o leyendas que constituyen las columnas.

El mencionado estuche-soporte, está compuesto de un techo y una base (1), entre los cuales y como unión de los mismos van unas columnas (2), las que se introducen por unos orificios (3) del mismo diámetro que las columnas, los cua-



les se hallan repartidos convenientemente tanto en el techo como en la base. Además en la referida base y entre las columnas, van colocados unos cromos (4) los cuales van sujetos con un cierre (5) que los abarca por su parte mas estrecha, evitando así la pérdida de ellos.

Las columnas (2) están constituidas por los propios cuentos, leyendas, narraciones, etc. que impresos en un papel de tamaño adecuado, serán enrollados y para su mejor presentación y a fin de que el conjunto sea mas atractivo, se recubrirán en su parte exterior con un papel cristal. Estos cuentos, etc. llevan un formato especial dejando unos recuadros en los que se pegaran los cromos (4) que, como antes se indicó, van colocados sobre la base (1).

Todo ello, como puede verse en el adjunto plano, que se acompaña solamente a título de ejemplo, y como una de las muchas formas de realización que pueden ejecutarse, presenta un aspecto totalmente nuevo, consiguiendo así romper los moldes de la presentación de esta clase de artículos.

Las formas en que puede construirse el estuche-soporte que nos ocupa, son todas las geométricas, y las materias que entran en su composición pueden ser madera, escayola, materias plásticas, o cualquiera otra.

Descrita suficientemente la naturaleza de este modelo de utilidad, en cuya construcción se pueden introducir variaciones de detalle que no alteren sus características esenciales, recaerá sobre las siguientes

#### R e i v i n d i c a c i o n e s

1) Estuche-soporte para publicaciones infantiles, caracterizado por estar constituido por una base y un techo de cualquier forma geométrica, en los cuales hayv unos orificios que se corresponden entre si y en los que van

13611

- 3 -



colocadas a modo de columnas, los cuentos, leyendas o narraciones, etc.

2) Estuche-soporte, segun la reivindicación anterior, caracterizado porque en la base del mismo se colocan unos  
5 cromos que van sujetos con un cierre para evitar su pérdida.

3) Estuche-soporte, segun las reivindicaciones 1 y 2, caracterizado porque las columnas del mismo están constituidas por los propios cuentos, leyendas, narraciones, etc., los  
10 cuales una vez arrollados se recubrirán con un papel cristal.

4) Estuche-soporte para publicaciones infantiles.

Consta la presente memoria de tres hojas mecanografiadas por una sola de sus caras.

Madrid a 31 de agosto de 1946.

13611

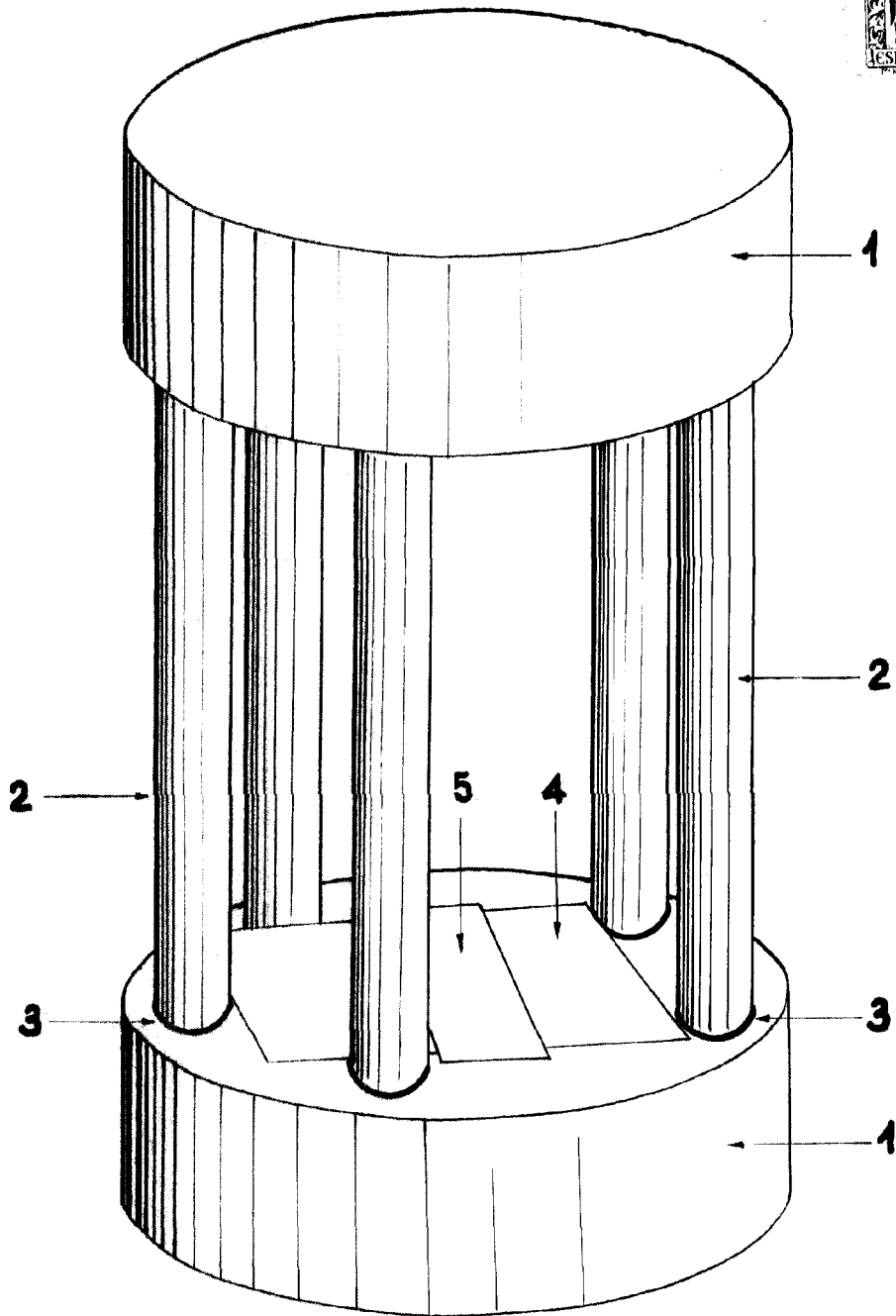

*Escala variable*

Madrid 30 Agosto de 1946.