

13598

29 AGO



MODELO DE UTILIDAD

por 20 años

a favor de D. JOSE YLLA PRATGINESTOS, de nacionalidad española, domiciliado en Barcelona, Avda. José Antonio Primo de Rivera nº. 423, 5º. 2ª.-----

por una "BUJIA BLINDADA DE DOBLE AISLAMIENTO, PARA MOTORES DE EXPLOSIÓN" -----

MEMORIA DESCRIPTIVA

Las bujías para los motores de explosión, son elementos bien conocidos por su objeto y aplicación indispensable principalmente en los coches-automóviles provistos de aquella clase de motores.

5 Existen diversidad de tipos de bujías que en general



no difieren unos de otros más que en pequeños detalles de fabricación, debidas a características de disposición de sus elementos pero con un mismo principio fundamental, o sea constituidas por un pequeño tubo de porcelana que contiene en su interior un hilo metálico o electrodo que puesto en comunicación con otro exterior producen la chispa de encendido al paso de la corriente eléctrica.

En general todos los tipos conocidos, en mayor o menor grado presentan defectos comunes, debidos a la desigual dilatación del tubo y la varilla central, destrucción rápida de las juntas dando lugar a fugas y a mayores pérdidas de fuerzas, con perjuicio del llamado soplo para el encendido, roturas y otros defectos que perjudican extraordinariamente, cuando no inutilizan la bujía.

Con la bujía que motiva el Modelo de Utilidad objeto de esta Memoria descriptiva, se han eliminado todos los defectos aludidos que presentan los demás tipos y se ha creado un tipo de bujía que se caracteriza por tener su propia cámara de combustión, por cuyo motivo se denomina bujía blindada.

Un ejemplo de ejecución práctica de esta bujía, aclarará la descripción para lo cual se acompañan los dibujos de la hoja adjunta, en que:

La Fig.1 representa la bujía de que se trata en alzado y corte vertical dado por el centro.



La Fig.2 es una proyección horizontal de la Fig.1.

Se ha conseguido el efecto de blindaje, disponiendo un casco -1- de hierro o acero, según muestra la Fig.1 , en el interior de cuyo casco va roscado un aro o soporte -2- que sostiene al aislador -3-.

Atravesando a este aislador -3- interior pasa un electrodo -4- de cabeza -5- ancha y de forma cualquiera apropiada, debidamente centrado o concéntrico con el conjunto.

Sobre dicho aislador -3- interior aparece una capa -6- de cemento, al objeto de que ejerza la función de junta hermética y sobre la misma va emplazada una arandela cónica -7- y sobre ésta el aislador -8- exterior.

Aprisiona el conjunto, una tuerca -9- y sobre ésta tuerca va colocado el borne -10- correspondiente, que puede apretarse con destornillador.

Taladran la base -11- del casco, uno o varios orificios -12- con objeto de comunicar la combustión al cilindro motor.

Esta base -11- puede ser exteriormente cilíndrica y torneada a fin de poder entrarle en caliente un manguito -13- roscado exteriormente destinado a aumentar el diámetro total del casco.

Se hace sobresalir más o menos el electrodo -4- interponiendo una o mas arandelas entre la cabeza del mismo y el aislador -3- debiéndose atornillar más o menos el

29 AGO



correspondiente soporte, pudiendo variar con ello la distancia entre los electrodos y la capacidad de la cámara de combustión.

La chispa eléctrica salta entre la cabeza del electrodo central -4- aislado, y el fondo del casco.

La bujía es totalmente desmontable y por lo tanto de fácil limpieza y conservación, quedando exenta de las dilataciones desiguales de sus elementos por aumento o disminución de temperatura.

Podrán ser variables en este Modelo de Utilidad, el tamaño y clase de materiales de todos y cada uno de sus elementos, así como, en general, todo cuanto no altere, cambie o modifique la esencialidad del mismo.

N O T A

Se reivindica como objeto del presente Modelo de Utilidad:

1.- Bujía blindada de doble aislamiento para motores de explosión, caracterizada esencialmente por estar compuesta del acoplamiento de un electrodo centrado y pasado a través de dos aisladores, uno interior y otro exterior, separados ya por una capa de cemento, pasta o cualquier otro material adecuado que pueda formar junta hermética, todo ello alojado dentro de un casco de forma adecuada, como por ejemplo cilíndrica, de hierro, acero u otro material análogo aplicable, y terminado



superiormente con un borne que puede apretarse a destornillador, todo ello en unión de arandelas, manguitos y elementos de sujeción, roscados o no, realizado de manera tal que la chispa se produce dentro de una cámara de combustión propia e independiente de la del cilindro motor al cual se le comunica mediante orificio adecuado.

2.- Bujía blindada de doble aislamiento para motores de explosión, según reivindicación 1, caracterizada esencialmente porque pueden ser uno o varios los orificios que atraviesen la base del casco interpuesta entre la cámara de combustión de la bujía y el cilindro motor.

3.- Bujía blindada de doble aislamiento para motores de explosión, según reivindicaciones 1 y 2, caracterizada esencialmente porque la separación de los electrodos y la capacidad de la cámara de combustión, varían, atornillando más o menos el soporte del aislamiento interior.

4.- Bujía blindada de doble aislamiento para motores de explosión, según reivindicaciones 1, 2 y 3, caracterizado esencialmente porque el aislamiento se divide en varias piezas superpuestas.

5.- Bujía blindada de doble aislamiento para motores de explosión, según reivindicaciones 1, 2, 3 y 4, caracterizado esencialmente porque la cabeza o extremo donde salta la chispa del electrodo central puede ser redondeada, plana o de cualquier otra forma, y de sección o gruesa.



so mayor que el resto del mismo.

6.- Bujía blindada de doble aislamiento para motores de explosión, según reivindicaciones 1, 2, 3, 4 y 5, caracterizada esencialmente porque la unión interior que
5 forma la junta hermética puede ser de cualquier material adecuado, preferiblemente de cemento.

7.- Bujía blindada de doble aislamiento para motores de explosión, según reivindicaciones 1, 2, 3, 4, 5 y 6, caracterizada esencialmente porque puede entrarse en la
10 base del casco y en caliente, un suplemento o manguito cilíndrico que aumente su diámetro exterior.

8.- Bujía blindada de doble aislamiento para motores de explosión, según reivindicaciones anteriores, caracterizada esencialmente porque es completamente desmonta-
15 ble y el borne de empalme está provista en su terminal de una entalladura para atornillar.

9.- BUJIA BLINDADA DE DOBLE AISLAMIENTO PARA MOTORES DE EXPLOSIÓN.

Consta la presente Memoria Descriptiva de seis hojas foliadas, mecanografiadas y escritas por una sola cara, acompañadas de una hoja de dibujos.

Madrid, a 29 de agosto de 1946

JOSE ILLA PRATGINESTÓS

P.A.

MANUEL DE RAFAEL

13598

13598



29 Ago

Fig. 1

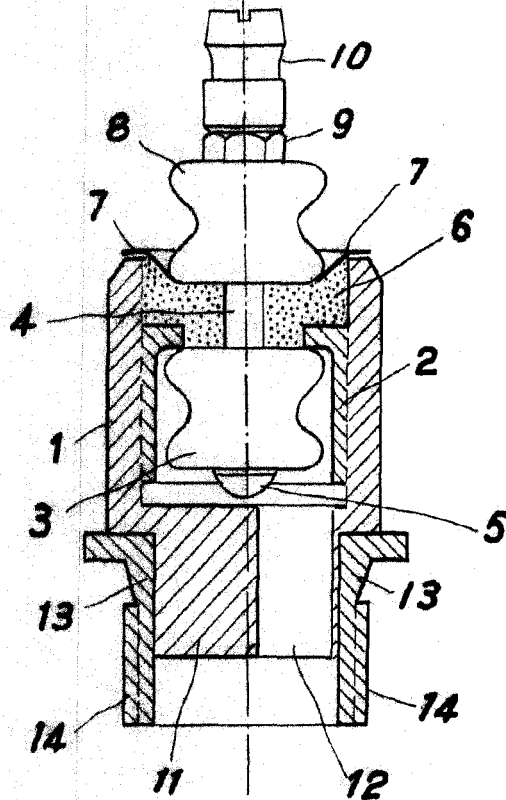
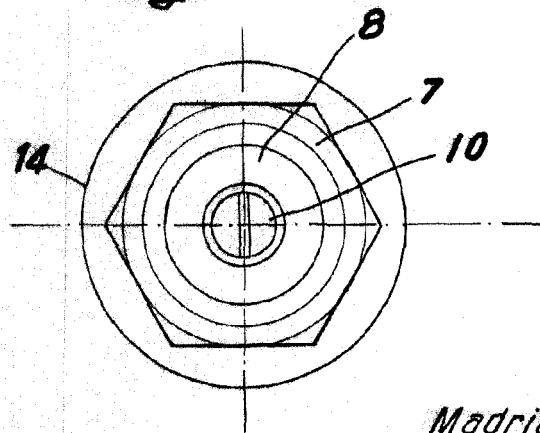

Fig. 2



Madrid 29 Agosto 1946

P. A.

MANUEL DE PAFAR