

13551

13581



MODELO DE UTILIDAD

por 20 años

por "Un dispositivo de retención para los mangos de los manillares de bicicletas, motocicletas y máquinas análogas", a favor de D. Luis Panzano Aula, de nacionalidad española, domiciliado en Barcelona, Sorrell, 103, 4º, 2ª.

=====

MEMORIA DESCRIPTIVA

El recurrente ha ideado y puesto en ejecución práctica, un dispositivo de retención para los mangos de los manillares de bicicletas, motocicletas y demás análogos, que, por ser nuevo y de su propia invención, solicita

5. que se le garantice en su propiedad y explotación exclusiva, mediante la concesión del registro por Modelo de utilidad a que se refiere la presente memoria descriptiva.

El dispositivo en cuestión, es distinto y más perfecto que los sistemas de retención de estos mangos idea-

10. dos hasta el presente. Como es sabido, estos sistemas consistían en utilizar un simple adherente o pegamento, interpuesto entre el mango y el extremo del manillar; con lo que, con suma facilidad se desprendían, siendo causa de accidentes más o menos graves.

15. El nuevo dispositivo consiste en una especie de taco tronco-cónico -1- de madera o de material similar, que, por uno de sus extremos, -2- aparece cortado según dos o más planos -3-5- perpendiculares entre sí, cuya línea de intersección -4- coincide con el eje del taco.

20. Dicho taco -1- se introduce dentro del manillar -6- dejando fuera del tubo sólo una pequeña parte prudencial del extremo -2- partido del taco, una vez colocado el mango -7- deberá roscar el tornillo -8- o clavar una punta de suficiente calibre, según el eje -4-4- de -1-

25. para conseguir un afianzamiento absoluto de -7- con -6-. En efecto, al penetrar la punta o tornillo -8- en -4-4- se abrirán las cuñas determinadas por los cortes -3-5- presionándose anérgicamente contra las paredes interiores de -6- asegurándose la unión.

30. Todo cuanto no afecte, altere, cambie o modifique la esencia del dispositivo descrito, será variable a los efectos legales del registro que se solicita.

N O T A.

Se reivindica como objeto de este registro por Mode-

35. lo de utilidad:

1.- Un dispositivo de retención para los mangos de los manillares de bicicletas, motocicletas y máquinas análo-



- gas, caracterizado por estar formado por un taco tronco-cónico de madera o de material similar, el cual, por
40. uno de sus extremos aparece cortado según dos o más planos perpendiculares o no entre sí, pero cuyas líneas de intersección mútua, se hace coincidir con el eje del taco. Con lo cual, bastará introducir este taco dentro del tubo del manillar, cuidando de dejar fuera
45. del mismo, sólo un trozo o parte del extremo partido; se colocará, luego, el mango y, para afianzarlo, bastará atravesar su base con un tornillo o con una punta, que, al clavarse en el taco por su eje, lo abrirá por las cuñas tronco-cónicas, que se adherirán o presionarán enérgicamente en el interior del manillar.
- 50.

Sean cuales fueren las circunstancias que concurren con la esencialidad del Modelo de utilidad definido en la anterior reivindicación, cual objeto es:

- 2.- "UN DISPOSITIVO DE RETENCION PARA LOS MANGOS DE
55. LOS MANILLARES DE BICICLETAS, MOTOCICLETAS Y MAQUINAS ANALOGAS".

Consta la presente memoria de tres hojas foliadas, mecanografiadas por una sola cara y del dibujo unido a la misma.

Barcelona a seis de agosto de mil novecientos cuarenta y seis.

F.A. de D. Luis Panzano Añla,

L. DURAN  
P. P.



13581

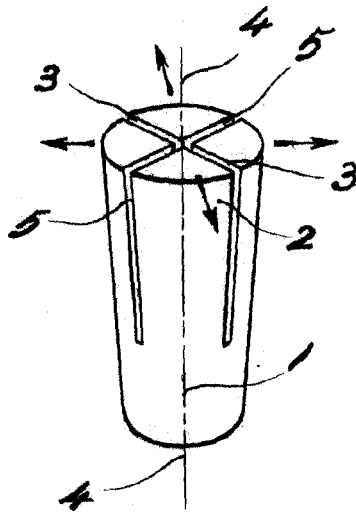
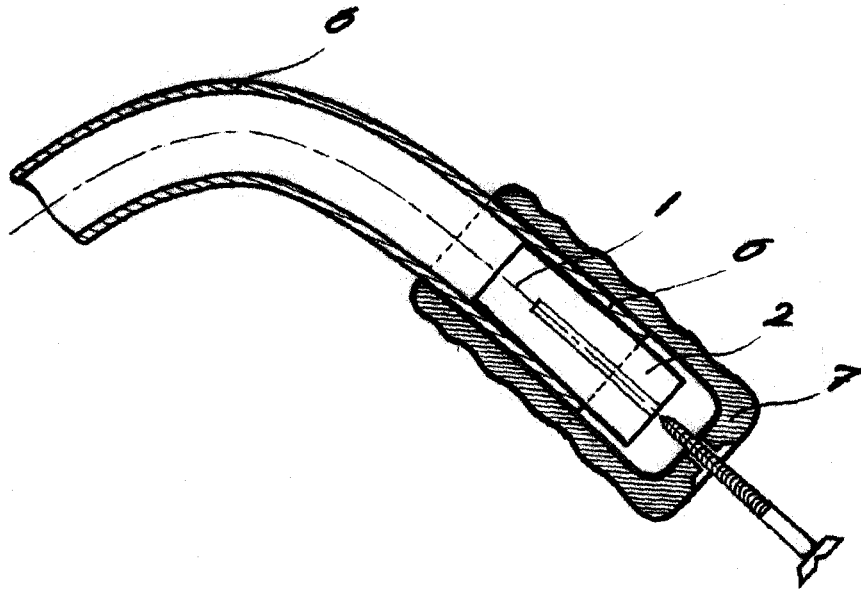

Barcelona 6 agosto 1886

P. E.

L. DURAN

P. P.



Escala variable