



M O D E L O
D E
U T I L I D A D

por "UN PEQUEÑO VASO DE NOCHE PARA NIÑOS", a favor de
DON RAMÓN JOSÉ ARAGONÉS FONTANET, domiciliado en Barce-
lona.

-.-

MEMORIA DESCRIPTIVA

El presente modelo de utilidad se refiere a un pequeño
vaso de noche para niños.

La característica del modelo en cuestión es su máxima
ligereza, irrompibilidad y buena presentación, que hacen
5. del referido vaso de noche un objeto vistoso adecuado para
regalo.

Para que el referido objeto reúna tales condiciones se
ha obtenido fundido en resinas plásticas o materia similar,
en cualquier color, pero su disposición requiere, por tal
10. motivo, unas formas de fácil desmoldeo especialmente en lo
referente a su asa y éstas, son las características que de-
finen y se protegen en el presente modelo de utilidad.

Para facilitar la explicación se acompaña a la presente
memoria descriptiva una lámina de dibujos en la cual se ha
15. representado un caso de ejecución que se cita a título de

13566



ejemplo. En el dibujo;

La figura 1 representa en alzado el objeto que se describe;

5. La figura 2 es la proyección horizontal en planta de la zona próxima al asa;

La figura 3 indica la sección alzada del asa y parte del cuerpo del vaso de noche.

10. El modelo consiste en un vaso de noche 1, de cuerpo sensiblemente cilíndrico o ligeramente tronco cónico, para su fácil desmoldeo; a este cuerpo está unida un asa 2, la cual consta de parte superior plana 3 y relativamente ancha y cuerpo inferior alto y estrecho 3 bis, en tal forma, que la salida del molde, hacia arriba, sea libre de obstáculos.

15. El reborde R del contorno del vaso obedece al mismo principio, pudiendo ser cóncavo, como en el dibujo, o de otra sección, por ejemplo poligonal.

20. El modelo dentro de su esencialidad puede ser llevado a la práctica en otras variaciones a las cuales alcanzará igualmente la protección que se recaba. Podrá pues ser construido en cualquier forma y tamaño, utilizando para su fabricación los materiales más apropiados, por entrar todo dentro del espíritu de las reivindicaciones.

N O T A

25. Descrito el objeto y utilidad de la invención, lo que se declara como no divulgado ni practicado en España comprende las siguientes reivindicaciones:

1.- Un pequeño vaso de noche para niños, caracterizado esencialmente por estar constituido por un cuerpo cilíndrico

13566²²



o sensiblemente tronco-cónico, a fin de que se pueda desmoldear fácilmente, estando unida a este cuerpo un asa de organización especial para lograr el mismo fin, siendo, cuerpo y asa, de materia moldeable, como por ejemplo resina sintética o materias similares.

5.

2.- Un pequeño vaso de noche según la anterior reivindicación en el cual el borde del cuerpo es un contorno semi-tórico o de otra forma fácilmente desmoldeable.

10.

3.- Un pequeño vaso según la reivindicación 1 en el cual, el asa, consta de una parte superior plana y relativamente ancha y un alma estrecha y alta, que al propio tiempo que le da resistencia, permite el desmoldeo, el cual, como en todo el conjunto, se hará hacia arriba en sentido directo.

4.- Un pequeño vaso de noche para niños.

15.

Tal y como se describe en la presente memoria descriptiva que consta de tres hojas foliadas y escritas a máquina por una sola cara y se ilustra con una lámina de dibujos.

Madrid, a 22 de Agosto de 1946.

RAMÓN JOSÉ ARAGONES FONTANER.

p.a.-

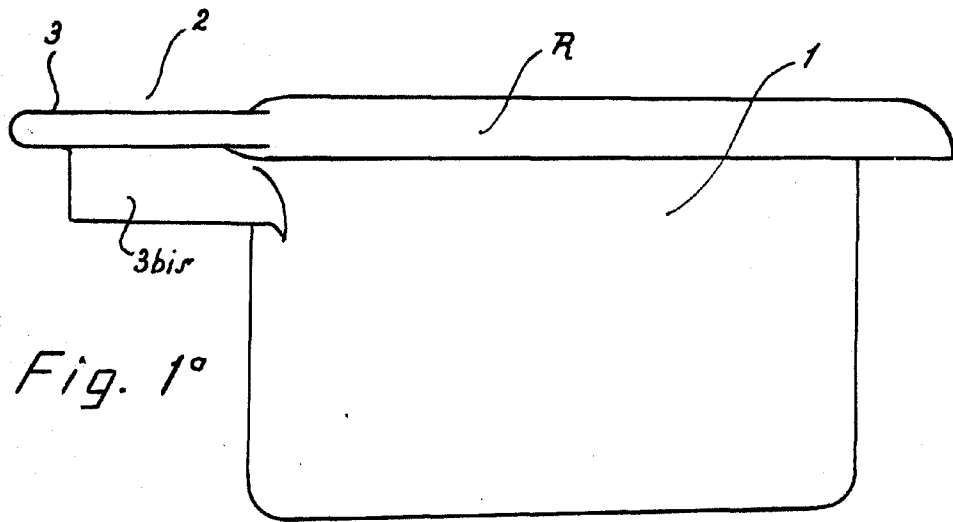

Fig. 1°

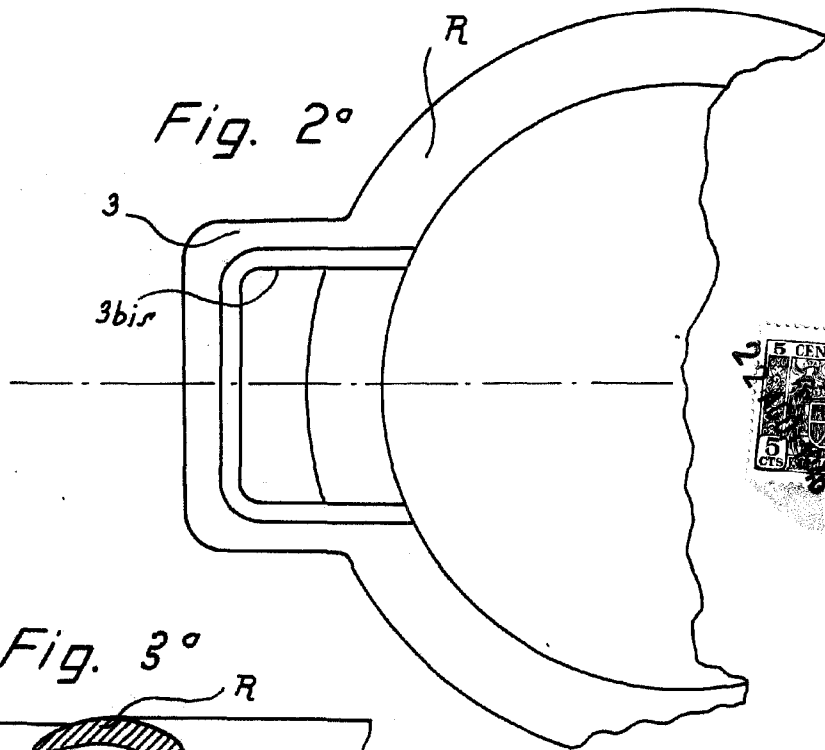

Fig. 2°

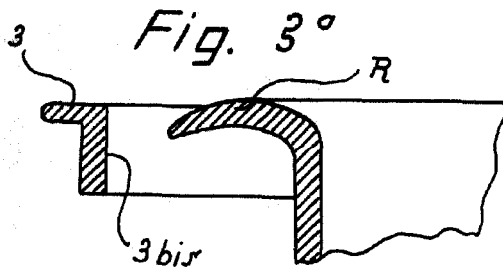

Fig. 3°



Madrid, 22 Agosto 1946

Jaime Irujo

p.p. *[Signature]*