

13549

13549



E/D-1-
22222222

MODELO de UTILIDAD

que por veinte años, se solicita como propio y
nuevo, a favor de don G. S. P. Gabilondo Ugalde
de nacionalidad y residente en España- Villarreal
de Urrechua (Guipuzcoa), que ha de recaer sobre
S I L L A P L E G A B L E .-----

~~~~~

M e m o r i a D e s c r i p t i v a

-o-o-o-o-o-o-o-o-o-o-o-o-o-o-

El presente registro de Modelo de Utilidad  
tiene por objeto garantizar la explotación exclu-  
siva, en todo el territorio nacional, de un nuevo  
modelo de silla plegable, conforme se detalla a  
continuación y se representa, en forma gráfica, a  
título de ejemplo en el plano adjunto.

En la figura 1ª se representa la silla, de  
perfil desplegada para su uso y en la fig. 2ª de

frente y el detalle de sus elementos, es como sigue:

10



15

El lateral A, esta articulado con el B. que solo llega al C, aproximadamente a la parte media del anterior, por constituir respaldos estan unidos por medio de un remache de hierro, que sirve a la vez de refuerzo y de eje para su base. El lateral, que es a su vez larguero A. es recto, para dar mayor sustentacion a la silla y hacer con elle mas cómodo al respaldo. En su parte inferior, lleva un rebajo, letra E. que sirve para que encaje el travesaño F (fig. 2ª), y ademas una media caña G. para el cierre completo de la silla.

20

Esto puede observarse bien en la fig. 3ª que es la silla plegada, que queda formando un solo lado, perfectamente acoplados todos sus elementos.

25

Volviendo al larguero A, se indica que aproximadamente su mitad, va atravesado por una varilla D, que servirá de apoyo al asiento y de refuerzo, lo mismo para el larguero de la derecha que al de la izquierda, segun puede apreuiarse en la fig. nª 2.

30

El larguero B, está perforado tambien, en su extremo superior, por otra varilla H, que le atraviesa para sujecion del asiento y cierre automático de la silla. Llevará asimismo una ranura I que sirve para articulacion del cierre.

35

En la fig. 2ª, se muestra la varilla de hierro D, que va sujeta por dos grapas de hierro

40

tirafondeadas al asiento J. y la otra varilla H, segun se detalla en el plano, mediante linea de puntos.



45

Con el fin de conseguir una mayor resistencia, el asiento llevara una varilla empotrada K.

El funcionamiento es bien sencillo, basta agarrar el asiento, por su parte delantera y elevar lo hacia arriba, consiguiendose que la silla quede completamente cerrada o plegada (fig. 3ª), observandose que la posicion que toma el asiento y sus distintas articulaciones son rectas, con un grueso aproximado a los 45 milimetros.

50

La forma, materiales, dimensiones, seran variables y en general, cuante sea accesorio y secundario, siempre que no alteren, cambien o modifiquen la esencialidad del invento, cuyo modelo se solicita.

55

Los terminos en que queda redactada esta memoria, son ciertos y fiel reflejo de lo que se pretende patentar, y deben ser tomados, con caracter amplio y no en forma limitativa, reservandose al peticionario el derecho que el vigente Estatuto de la Propiedad Industrial le concede, de obtener los oportuna registros complementarios, por las mejoras y perfeccionamientos que la practica, le vaya aconsejando.

60

~~~~~

N o t a d e

R e i v i n d i c a c i o n e s .

-o-o-o-o-o-o-o-o-o-

Se reivindica, como de la propia y nueva in

65

Vencien, a favor de don Jose Maria Gabilondo y Ugalde, domiciliado en Villarreal de Urrechua , por los extremos que a continuacion se detallan:



70

PRIMERO- Por "Silla plegable que en el lateral A esta articulado con el B. por su parte media aproximadamente, por medio de ejes, uno de ellos oculto en la perforacion hecha en el liston inferior, que forma el asiento y el otro queda a la vista , en su posicion de cerrada o plegada (fig.3ª), con un grueso no superior a los 45 m/m.

75

SEGUNDO- Por "Silla plegable", en el que el largue ro B está perforado en su extremo superior, por medio de la varilla H, para sujecion del asiento y cierre automatico de la silla.

80

TERCERO- Por "Silla plegable", que lleva una varilla empotrada en el asiento, para mayor resistencia del mismo, el cual puede ir recubierto de rejilla, junco, cuerda o material apropiado.

CUARTO - Por "Silla plegable".-

86

Tak y como queda descrito en la memoria precedente y para los fines, que en la misma se dejan bien especificados.

92

La presente memoria, consta de cuatro hojas mecanografiadas, por una sola cara, a la que se une, otra de planos en forma reglamentaria, para la mejor comprensión del invento.

Madrid, a 9 de agosto de k, 946,

P.A. de

Gaspar
D. ~~Jose Maria~~ Gabilondo y

94

Ugalde,
ENRIQUE GONZALEZ-VALDES
POR PODER

E/D-1

13549

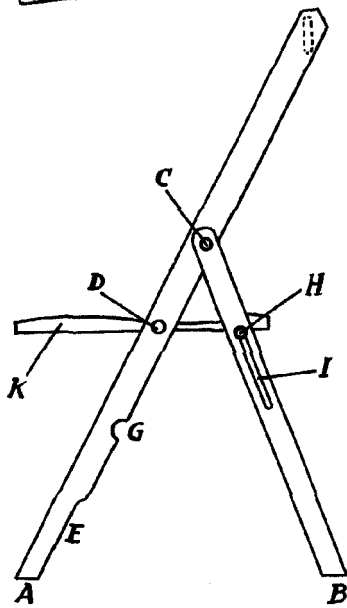

Fig. 1

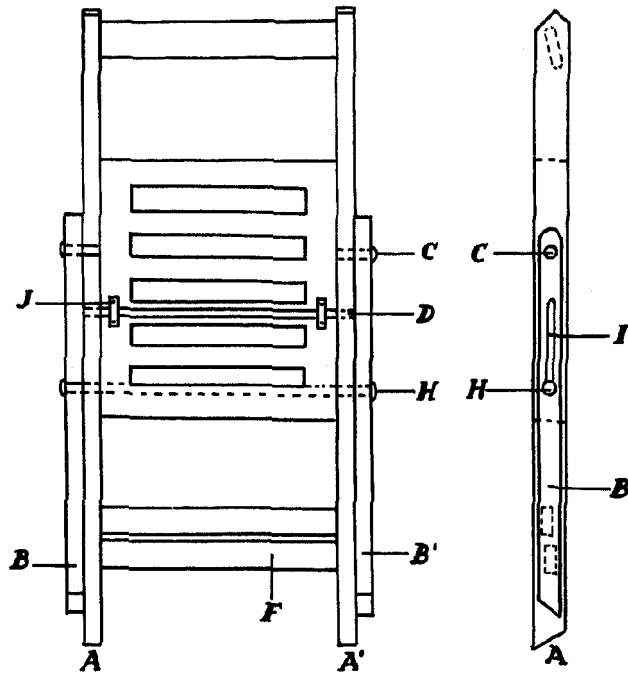

Fig. 2

Fig. 3

ESCALA VARIABLE
MADRID 9 Agosto 1946

FOR PODEA
[Signature]