

13517

13517

MEMORIA DESCRIPTIVA

correspondiente a un modelo de utilidad, por 20 años, a favor de D. Joaquin Grifo Martinavarro, residente en Valencia, por "UN NUEVO SOPORTE PARA ENVASES DE AMPOLLAS, TUBOS Y ANALOGOS".

El objeto que constituye el presente modelo de utilidad es totalmente nuevo y con él se consiguen ventajas notables tanto en el aspecto económico como en el práctico, sobre los que vienen utilizándose hasta este momento.

5 Efectivamente, si se compara con cualquiera de los sistemas en el mercado, queda de manifiesto inmediatamente la utilidad del inventado, porque, en primer lugar, se presta a los más variados usos y posee una gran vistosidad produciendo una sujeción perfecta de los objetos envasados.

10 Por otro lado, el número de elementos que pueden disponerse es variable, sin que el resultado se altere en lo más mínimo, ya sea en una o más filas, enfrentados o alternados, o formando círculos u otras figuras geométricas.

15 Los dispositivos así obtenidos pueden disponerse en cajas de las dimensiones, formas y materias apropiadas, sin

limitación de ninguna clase, debido a que las bases pueden adoptar cualquiera que se desee para un determinado acoplamiento.

20 A fin de exponer de una manera más precisa el objeto del presente registro, en el gráfico adjunto se presenta una de las formas de realización práctica del invento.

En la figura 1, se representa una base rectangular A del dispositivo en vista por la parte superior, con las aberturas B para la disposición de las abrazaderas y las orejetas C que son dobladas por la línea de incisiones D.

25 La figura 2, es la misma representación anterior con las abrazaderas E armadas, en una de las cuales ya dispuesta una ampolla F.

30 La figura 3, se refiere a la representación anterior vista por la parte posterior, siendo G la gira de las abrazaderas E, la cual puede ser continua o independiente para cada abrazadera.

35 Por último, la figura 4 muestra una vista del conjunto en sección transversal por las abrazaderas; viéndose aquí la base A con las aletas G dobladas en la forma en que van en el interior de las cajas o envases de acoplamiento; E las abrazaderas levantadas y E' abatida o plegada y G la tira de las mismas abrazaderas.

40 De lo anterior resultado que el invento recae en un conjunto constituido por una plataforma o plancha de cartón A que llevan practicadas unas aberturas B en número y disposición variables y unas aletas o tiras G también del tamaño y formas que resulten de aplicación, marcándose la línea de doblez por incisiones continuas u otra forma adecuada que tiene practicadas en los lugares o sectores pertinentes.

45 En las aberturas B van colocadas unas abrazaderas plegables E constituidas por una tira continua o no, de cartón, también con las incisiones correspondientes a los lugares o puntos de doblez y cuya parte inferior o terminales van adheridas por pegamento a la cara posterior de la plancha de susten-

50

tación A.

La precedente explicación no debe ser considerada en forma limitativa, sino simplemente enunciativa, ya que se encuentra sujeta a variaciones de forma y materias que en nada afectan a la esencialidad del invento.

- - - - -

N O T A

55

Se reivindica como invención propia del solicitante, por 20 años, en España:

60

1º.- Un nuevo soporte para envases de ampollas, tubos y análogos, caracterizado por una plancha de cartón A que tiene unas aberturas B en las, que lleva acopladas unas abrazaderas E, E' plegables, adheridas por su terminación a la parte posterior de la plancha; teniendo la plancha unas líneas de incisiones D para producir el dobléz de las orejas o franjas de acoplamiento Q en el interior de los envases o cajas.

65

2º.- El mismo soporte anterior caracterizado porque la plancha A puede tener las más variadas formas, según la de los envases a que han de acoplarse, siendo asimismo variable el número y distribución de las aberturas B para el acoplamiento de abrazaderas E, las cuales pueden ser de una misma tira de cartón o bien independiente cada una.

70

3º.- El mismo soporte caracterizado porque las aletas Q también son susceptibles de variación de número, pudiendo ser suprimidas para la presentación del soporte sin envase.

75

4º.- UN NUEVO SOPORTE PARA ENVASES DE AMPOLLAS, TUBOS Y ANALOGOS" tal y como queda descrito, reivindicado y presentan los gráficos.

Consta la presente memoria descriptiva de tres hojas foliadas y escritas a máquina por una sola de sus caras.

Madrid, 9 de agosto de 1946.

ANTONIO ESCRIBA

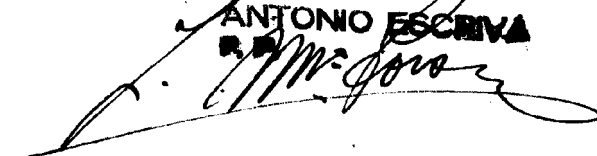

13517

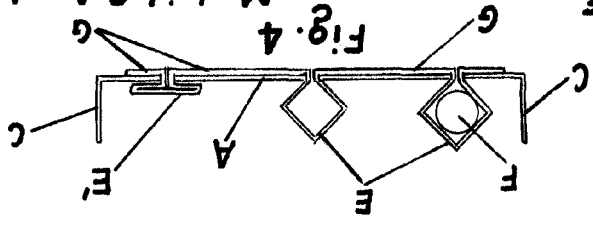
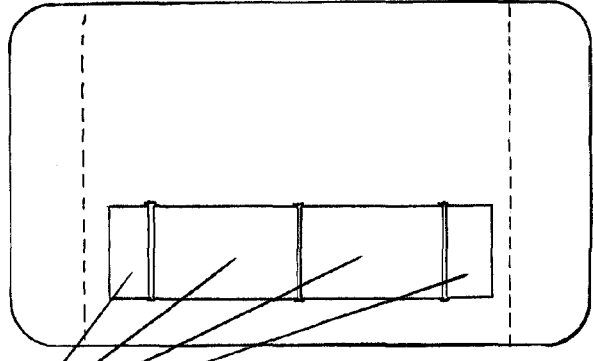
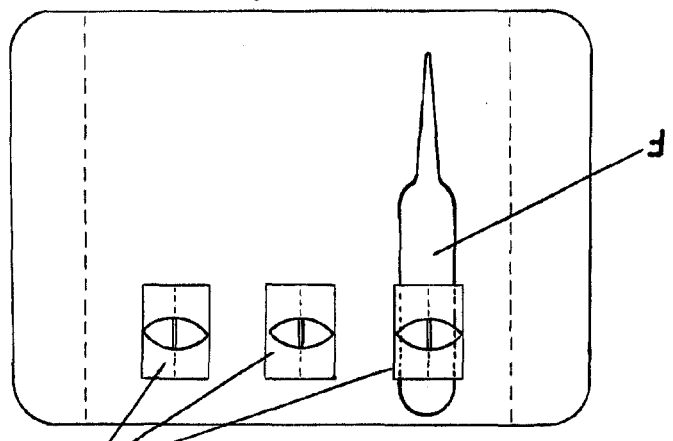
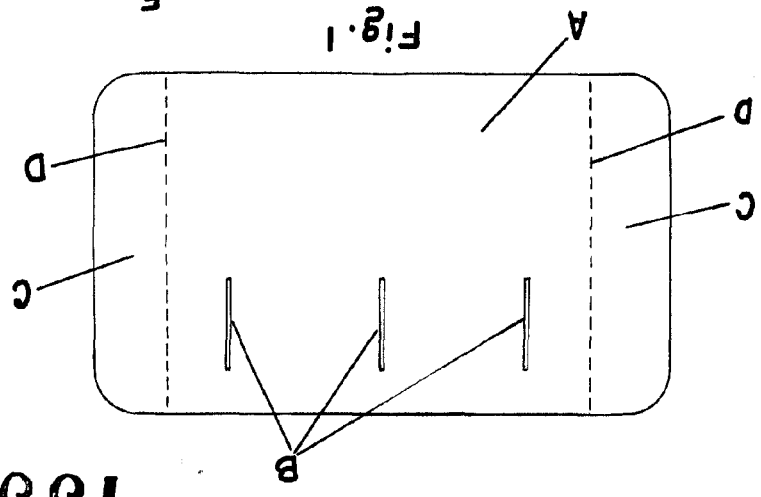

0461

Madrid, 9 Agosto 1.946

ESCALA VARIABLE

ANTONIO ESCOBAR
 Madrid, 9 Agosto 1.946