

13512

13512



- 1 -

MEMORIA DESCRIPTIVA

que se acompaña a la solicitud de un

- MODELO DE UTILIDAD -

por veinte años en España, a favor de

DON FRANCISCO RUIZ TORTOLA.

residente en Buñol (Valencia), Trave-

sía del Marqués de Estella, número 2,

por

* UNA SILLA TRANSFORMABLE EN MESA PARA
PLANCHAR *

Inventor: D. Francisco Ruiz Tórtola,
de nacionalidad española.





5.

La invención a que se refiere la presente memoria, constituye una novedad industrial con características y ventajas que la hacen merecedora del privilegio de explotación exclusiva que por ella se solicita, de acuerdo con las prescripciones del estatuto vigente de la Propiedad Industrial de 26 de julio de 1929, texto refundido, publicado en 30 de abril de 1930.

10.

La finalidad que se persigue con este invento, es la de poder ofrecer a las amas de casa y al público en general, una silla transformable en mesa para planchar, de gran utilidad, ya que un solo mueble y un solo gasto es aplicable a dos usos diferentes.

15.

Por regla general, las amas de casas utilizan para planchar una mesa o una tabla de madera y una silla. En la mayoría de las casas, la plancha se verifica en la cocina, porque en muy pocas se dispone de un departamento destinado a dicho fin. En las casas de nueva construcción, los departamentos son pequeños, en muchos no caben los muebles o solo hay sitio para los indispensables, y aumentar el número de los mismos resulta caro y embarazoso; sin embargo en todas las piezas de la vivienda suele haber una silla para sentarse; una de esas sillas puede ser la que describimos, ya que ésta no aumenta el número de enseres o muebles y cuando se quiera planchar no hay más que desplegar la silla y queda convertida en mesa para planchar, de uso muy sencillo y cómodo.

20.

25.

30.

Para dar una idea de ella lo más exacta posible de como está constituida la silla-mesa que describimos, se acompaña un juego de planos compuesto de tres dibujos que la representan en tres posiciones diferentes para que se pueda apre-



ciar con todo detalle su construcción y montaje.

35. La figura A. representa la silla vista de lado. El número 1 es el tablero-mesa que en esta figura actúa de respaldo. El nº 2 son los montantes traseros de la silla, que se unen por medio del transversal nº 3. Con los piés delanteros de la misma lleva otro transversal nº 6 que une igualmente los montantes traseros con los piés delanteros en su parte inferior. El nº 8 señala el testero de un transversal que une por la parte posterior de la silla ambos laterales de la misma. El nº 9 representa un pasador que sujeta el tablero del respaldo cuando éste está en sentido vertical. El nº 10 es el asiento de la silla que tiene una articulación en la parte exterior de la misma y se levanta de la parte interior hacia afuera. El nº 11 indica el eje sobre el cual gira el respaldo cuando ha de adoptar la posición horizontal.
- 40.
- 45.

50. La figura B. representa la silla convertida en mesa; el respaldo nº 1 girando sobre el eje nº 11, se ha colocado en posición horizontal apoyándose por el lado opuesto en el canto del asiento nº 10, que a su vez se ha colocado en sentido vertical. La pieza nº 5 es la parte delantera de un cajón cuyo fondo está indicado con el nº 12.

55. La figura C. representa la silla vista de frente; aquí se puede apreciar con más detalle el respaldo nº 1, que actúa como tal y como mesa para planchar. Los números 11 y 11 indican los ejes de rotación del respaldo y los números 13 y 13 las bisagras sobre las cuales gira el asiento para adoptar la posición vertical.

60. Las ventajas que reúne este mueble sobre todos los conocidos, saltan a la vista. En primer lugar es utilizable como si-



65.

lla, la cual se convierte en mesa para planchar con solo levantar el asiento nº 10 y hacer girar el respaldo nº 1 colocado en sentido horizontal, tal como se representa en la figura B, y además lleva un cajón debajo del asiento que sirve para guardar la ropa para planchar, así como la plancha o cualquier otro objeto, de forma que con un solo mueble se tienen silla, mesa y guardarropa.

Esta silla se construirá en toda clase de tamaños y de materiales.

70.

Hecha la descripción precedente, es preciso añadir que los detalles de realización de la idea expuesta, pueden variar, sin que por ello cambie la esencia de la invención, que es la que se desprende de los párrafos que anteceden y se reivindica en la siguiente

75.

NOTA.

En resumen: El Modelo de Utilidad, cuyo registro se solicita, recaerá sobre las reivindicaciones siguientes:

80.

1ª.- Una silla transformable en mesa para planchar, caracterizada por estar constituida por dos laterales gemelos unidos por transversales delanteros y traseros y con asiento y respaldo movable.

85.

2ª.- Una silla caracterizada por la reivindicación anterior y porque el asiento movable va unido con bisagras al transversal delantero, de forma que dicho asiento se levanta sobre una bisagra en sentido vertical.

90.

3ª.- Una silla caracterizada por las reivindicaciones anteriores y porque el respaldo movable tiene un eje en cada uno de los dos montantes traseros de la silla, sobre los cuales gira y se coloca en sentido horizontal.

4ª.- Una silla caracterizada por las reivindicaciones an-

13512

- 5 -



teriores y porque una vez levantado el asiento y colocado el respaldo en sentido vertical queda la silla convertida en mesa para planchar.

95.

5ª.- Una silla caracterizada por las reivindicaciones anteriores y porque debajo del asiento lleva un cajón para guardar ropa para planchar, la plancha y otros objetos.

6ª.- Se reivindica, por último, como objeto sobre el que ha de recaer el Modelo de Utilidad que se solicita " UNA SILLA TRANSFORMABLE EN MESA PARA PLANCHAR " .

100.

Todo conforme queda descrito en la presente Memoria, que consta de cinco hojas escritas a máquina y dibujos que se acompaña.

Madrid, 8 de agosto de 1946.

Alfonso Ungría

A. Francisco Ruiz Fátala

Hoja única

13512

C.



11061

A

B

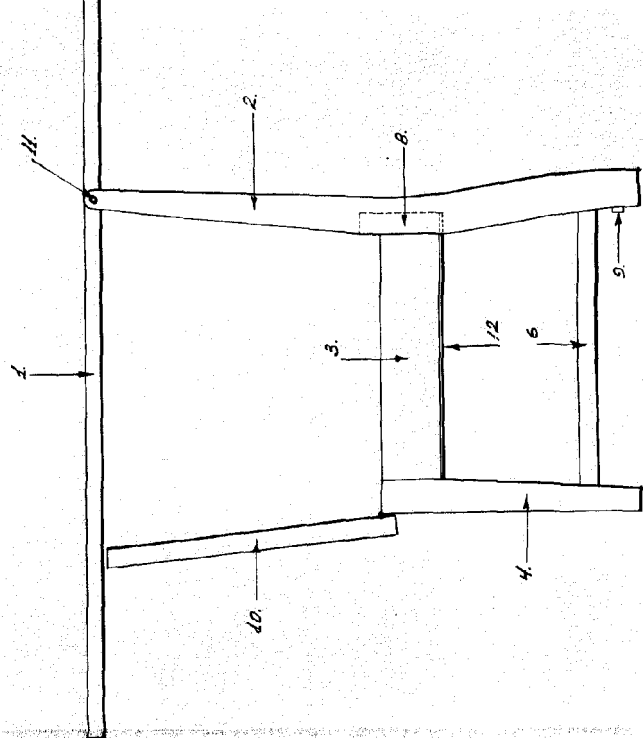
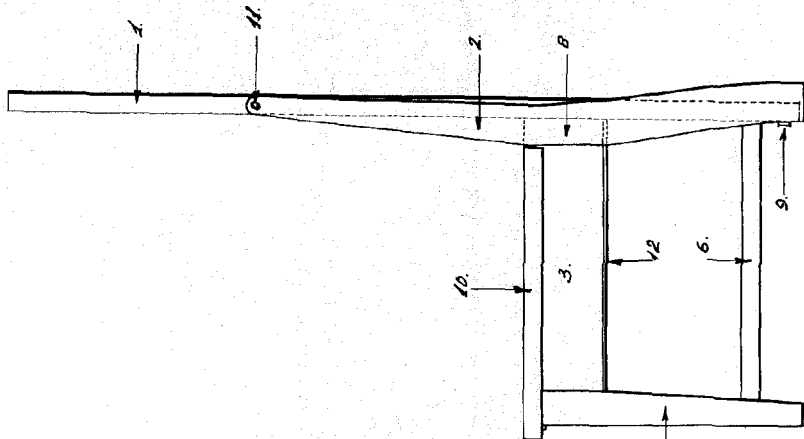
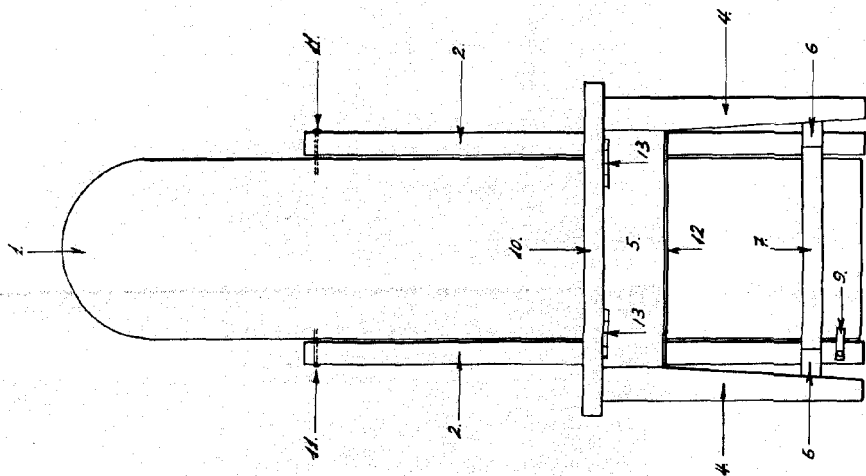

ESCALA VA
NÚM. 8
1/10

N.º 1 mesero mesa barata

C.

41263



A

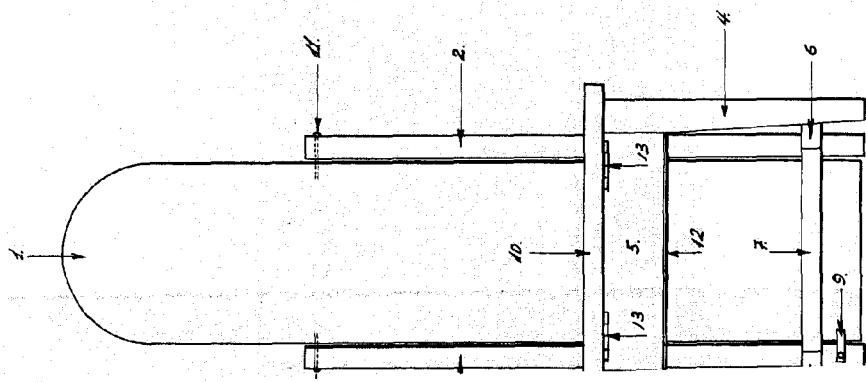

2/2

Hoja única

13512

B

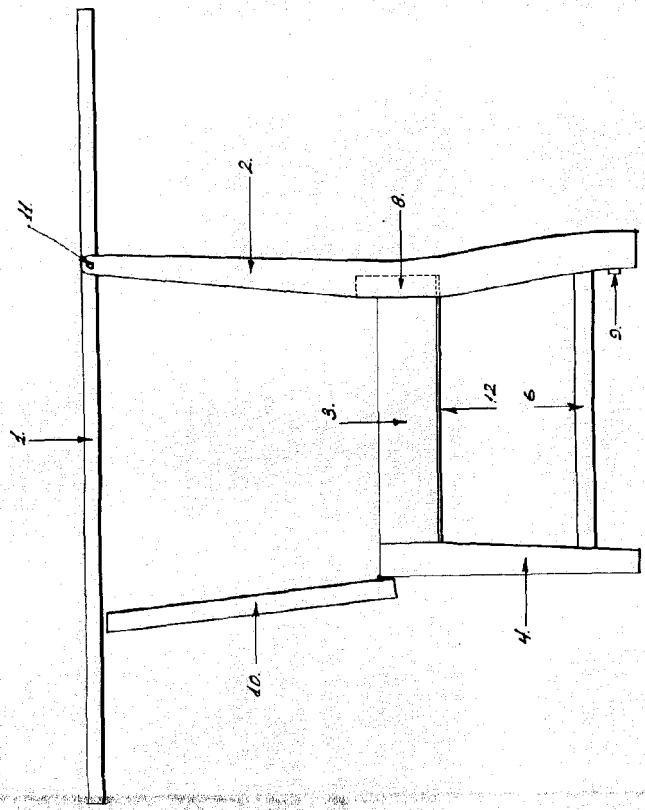
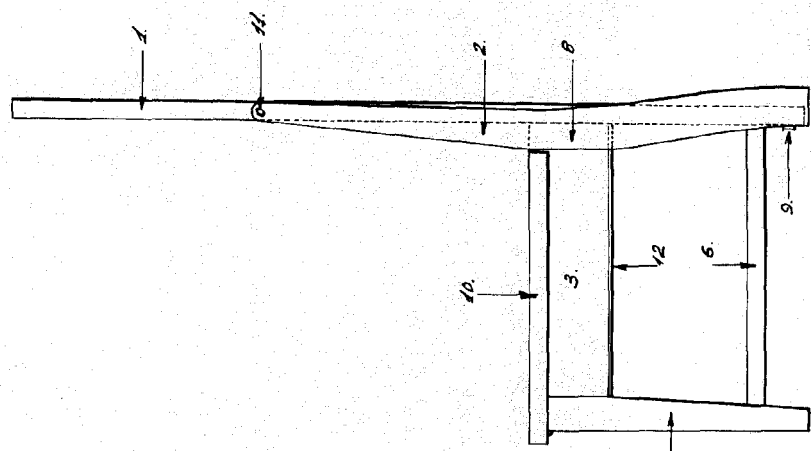

ESCALA VARIABLE
 MADE IN SPAIN
 1956