



13504

M O D E L O  
D E  
U T I L I D A D

Para "APARATO PARA EXPOSICION Y DISTRIBUCION DE MERCANCIAS",  
a favor de la razón social suiza F. HOFFMANN-LA ROCHE & Cie.,  
S.A., domiciliada en Basilea (Suiza).-

- . -

MEMORIA DESCRIPTIVA

El presente modelo de utilidad se refiere a un aparato utilizable en la venta al detall, tanto con fines de reclamo como para distribuir las mercancías.

- Este nuevo aparato, representado en los adjuntos dibujos, está constituido por un zócalo, que soporta a uno o varios distribuidores verticales o inclinados, provistos de columnas ranuradas: los distribuidores poseen, en su parte superior, una abertura que permite su relleno, mientras que las ranuras están provistas, en su base y en la parte anterior, de una muesca. A la altura de esta muesca, la pared posterior del distribuidor está provista de una tablilla que puede bascular de dentro a fuera; por la presión sobre una palanca fija sobre la tablilla, la parte inferior del objeto que se encuentra debajo de todos en el distribuidor, es empujada hacia adelante. El objeto es proyectado hacia afuera, y el si-



13504

guiente, por su propio peso, toma el lugar del anterior.

- Este nuevo aparato puede ser construído con distintos materiales, por ejemplo: madera, metal, cartón, resina sintética u otros productos análogos. Los distribuidores de mercancías, cuyo número es ilimitado, y que son verticales o inclinados, pueden ser construído sin pared anterior, o bien con una pared anterior transparente, a fin de que se pueda ver la mercancía, u opaca, y los textos pueden ser insertados sobre las mercancías o sobre sus embalajes; se puede igualmente hacer figurar los textos de reclamo en la parte superior o inferior del aparato, o también sobre su casi totalidad.
5. 10.

Para la mayor comprensión de este modelo, se acompaña a la presente memoria una lámina de dibujos, en la que a título de ejemplo, se representa una realización práctica del aparato objeto de la invención.

15.

En el dibujo:

la figura 1ª es una perspectiva del aparato para exposición y distribución de mercancías; y

la figura 2ª es la sección vertical del citado aparato.

20.

Según se indica en los dibujos, el zócalo -1- soporta los distribuidores de mercancías -2-, que están provistos de ranuras -3- y de aberturas para relleno -4-. Las columnas ranuradas llevan en su base las muescas -5-, que están adaptadas a las dimensiones de la mercancía -6-. En la base de la pared posterior -7- se encuentra la tablilla móvil -8-, que puede ser maniobrada por presión sobre la palanca -9-; de esta manera, la base de la mercancía es impulsada al exterior de la ranura del zócalo -10-, y es proyectada fuera del distribuidor, de tal suerte que las mercancías siguientes que se encuentran encajadas en las ranuras, se deslizan hacia abajo por su propio peso.

25. 30.



El modelo, dentro de su esencialidad, puede ser llevado a la práctica en otras variaciones, a las cuales alcanzará igualmente la protección que se recaba. Podrá, pues, ser construido en cualquier forma y tamaño, utilizando para su fabricación los materiales más adecuados: por entrar todo dentro del espíritu de las reivindicaciones.

N O T A

Descrito el objeto y utilidad de la invención, se hace constar que esta solicitud se acoge a la prioridad de la patente depositada en Suiza en fecha 5 de Julio de 1946, declarándose como no divulgado ni practicado en España lo comprendido en las siguientes reivindicaciones:

1ª.- Aparato para exposición y distribución de mercancías, caracterizado esencialmente por constituir sobre un zócalo, uno o varios distribuidores de mercancías, verticales o inclinados, y provistos de ranuras, de tal suerte que los distribuidores tengan, en su parte superior, una abertura para el relleno; en proveer a las columnas de ranuras y, en su base anterior, de una abertura, teniendo la pared posterior del aparato una tablilla, que se puede empujar hacia adelante, a la altura de la muesca.

2ª.- Aparato para exposición y distribución de mercancías.

Según se describe y reivindica en la presente memoria descriptiva, que consta de tres hojas, foliadas y escritas a máquina por una sola cara, acompañadas de una lámina de dibujos.

Madrid, a 5 de Agosto de 1946.-

F. HOFFMANN-LA ROCHE & Cie., S.A.  
p.a.

13504

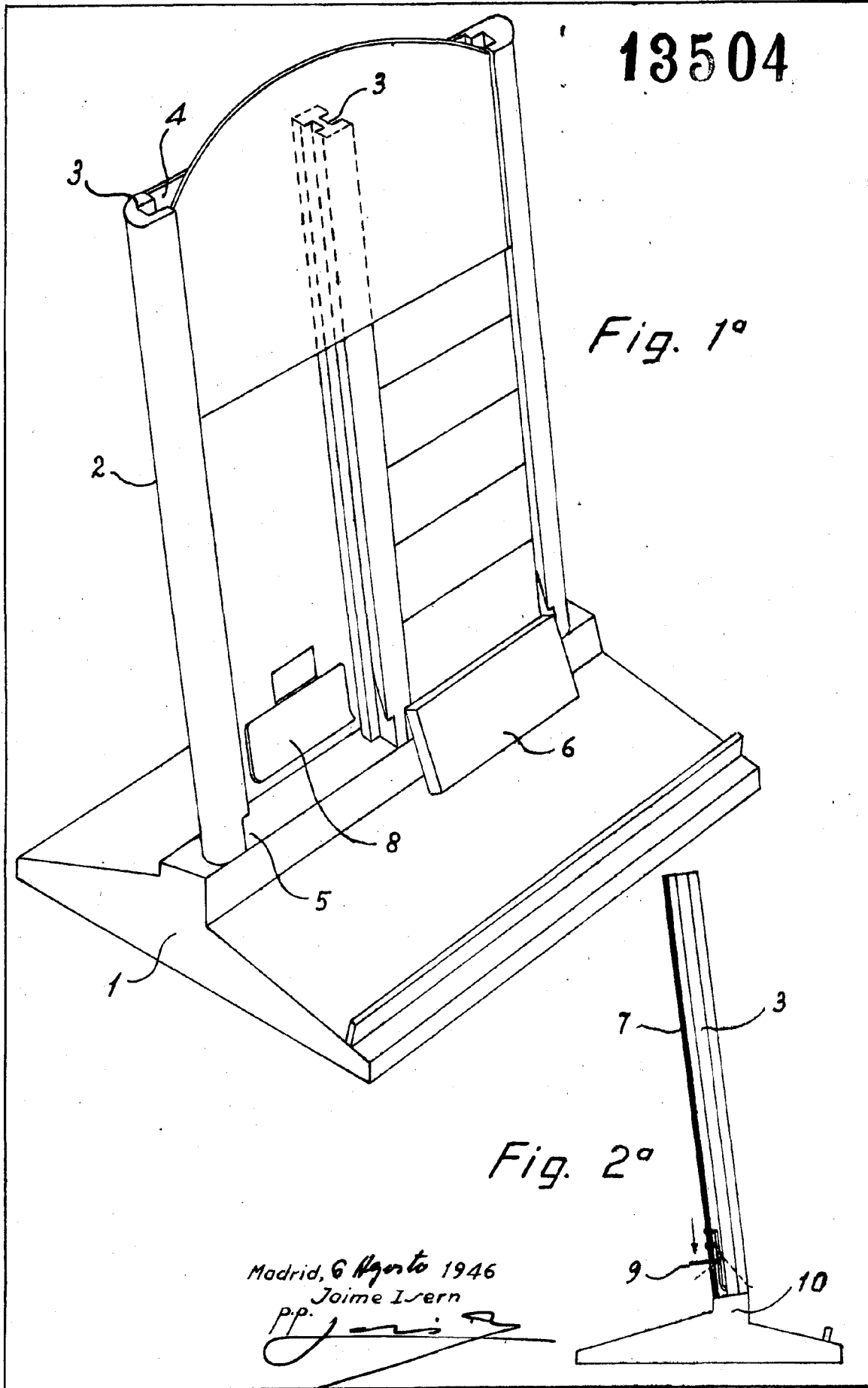

Fig. 1°

Fig. 2°

Madrid, 6 Agosto 1946

Joime Isern

pp.

*Joime Isern*