

13496



REGISTRO  
DE  
UN MODELO DE UTILIDAD

para "Unas figuras ordenables con indicador de puntuaciones de futbol y semejantes" - - - - -

a favor de Don Dñs DELCIOS BALVEY, de nacionalidad y residencia españolas.

- - - - -

MEMORIA DESCRIPTIVA

5 Sabida es la afición que aún en los no asistentes a los partidos provocan las competiciones por el campeonato de futbol y otros deportes, lo cual ha dado motivo a que fueren expuestos pública y privadamente los estados periódicos de tales competiciones y sus resultados, en pizarras, gráficos murales y otros medios semejantes de exhibición.

10 El modelo de utilidad que se registra constituye un nuevo y atractivo medio para tal clase de exhibición, avalorado por una más clara representación de los contendientes y de la ordenación de los mismos por sus puntuaciones, de manera que quede de manifiesto en cada periodo de la competición establecida la exacta posición de cada equipo respecto a los demás en lucha con él.



Consiste esencialmente el modelo de utilidad de que se trata en un conjunto de figuras, cada una de las cuales sea representativa de uno de los equipos o elementos en competición y por consiguiente vestida con el traje o portadora de los distintivos propios del equipo que respectivamente represente, así como unida a una pequeña pizarra o placa en la cual pueda apuntarse de modo cambiante el número de tantos obtenidos en cada partido en que el correspondiente equipo tome parte, de acuerdo con las fluctuaciones de ganancia o pérdida que en la competición realice.

Las figuras de tal modo establecidas, siendo independiente cada una de las otras, podrán colocarse en cada periodo en perfecto orden de mérito o ganancia, lo cual dejará de manifiesto ante la avidez de los aficionados el verdadero estado de cosas de un modo perfectamente claro y, como se ha dicho, sumamente atractivo.

Como se comprende, las figuras de que se trata, que estarán constituidas generalmente por la representación de jugadores que con mayor o menor realismo o carácter grotesco pueden reproducir verdaderos individuos pertenecientes a los respectivos equipos, podrán construirse de cartón, madera, pasta o cualquier otro material adecuado; pero, con el fin de avivar la atracción del público y proporcionar un entretenimiento agradable y facilitar la obtención del marcador por un precio reducido, serán tales figuras constituidas comúnmente por medio de recorte de cartulinas en las cuales se haya reproducido por litografía, huecograbado u otro procedimiento semejante los elementos que después de cortados, debidamente armados y pegados o articulados puedan dar lugar a la obtención de las figuras en cuestión.

A título de ejemplo, se representa en el adjunto dibujo un caso de ejecución de una de tales figuras, obtenida de cartulina litografiada, recortada y pegada.

En la figura 1 de dicho dibujo se vé la parte correspondiente al cuerpo del jugador representado, después de recortada de la hoja de cartulina en la cual se halla reproducida junto con los demás elementos componentes del jugador, que son las dos piernas representadas en la figura 2, el anverso y reverso de la cabeza, a que corresponden respectivamente las piezas de las figuras 3 y 4, el espaldar representado en la figura 5 y la pizarra representada en la figura 6.

Para formar la figura del jugador se empieza por enrollar la pieza 1 (figura 1) de modo que la pestaña 2 se pueda pegar al borde 3, y se estabiliza la cilindricidad por pegamento del disco 4 (figura 5) a la corona for-



5 mada por las aletas puntiagudas 5 que terminan superior-  
 mente tal pieza 1. Cortando la pieza de la figura 2 por  
 la línea 6 se pueden formar, enganchando los bordes re-  
 10 sultantes de tal cortadura respectivamente a las aletas  
 7 y 8, las dos piernas 9 y 10 del jugador (figura 7),  
 que podrán articularse al cuerpo 1 por medio de hilos  
 que atraviesen los puntos 11, 11. Se pega el anverso  
 15 12 de la cabeza representado en la figura 3 al reverso  
 13 de la misma representado en la figura 4, y el con-  
 junto, por medio de las aletas 14, 15 inversamente diri-  
 gidas, al disco 4 del cuerpo 1. Finalmente, la pizarra  
 o cuadro de indicación 16 representado en la figura 6,  
 preferentemente pegado a un cartón o tablilla de forma  
 correspondiente que lo refuerce, se une a las piernas  
 20 9, 10 articuladas al cuerpo 1 por pegamento de los pies  
 17, 18 a la propia pieza 16.

20 Adicionando a las diferentes figuras semejan-  
 temente obtenidas —cada una de las cuales aparecerá con  
 diferente cara, traje y emblema— un anillo o cordón,  
 pueden colgarse en ordenación variable en una fila de  
 25 clavos o sostenedores fijados a una pared, tablero, lis-  
 tón o cualquier otro sustentáculo con posibilidad de  
 establecer las variaciones periódicas precisas que refle-  
 jen la marcha de la competición en curso, renovando en  
 la pizarra o indicador 16 la puntuación que al equipo o  
 jugador representado corresponda.

30 De todo lo dicho se comprende la gran variabili-  
 dad de formas, dimensiones, constitución material y  
 otras particularidades que podrá tener el modelo al ser  
 ejecutado en su realización práctica.

#### N O T A

Por el registro de modelo de utilidad a que se  
 refiere la presente memoria descriptiva se REVINDICA  
 la propiedad y la explotación exclusiva de:

35 1.- Unas figuras ordenables con indicador de  
 puntuaciones de fútbol o semejantes, esencialmente ca-  
 racterizadas por ser cada una de ellas representativa  
 de uno de los equipos o elementos en competición y por  
 consiguiente vestida con el traje o portadora de los  
 40 distintivos propios del equipo que respectivamente re-  
 presente, así como unida a una pequeña pizarra o placa  
 en la cual pueda apuntarse de modo cambiante el número  
 de tantos obtenidos en cada partido en que el corres-  
 pondiente equipo toma parte, de acuerdo con las fluc-  
 tuaciones de ganancia o pérdida que en la competición  
 45 realice.

2.- La propiedad y la explotación exclusiva del

13496



- 4 -

objeto del registro, sean cuales fueren las circunstancias que concurren con su esencialidad definida en la anterior reivindicación, cual objeto es:

5 "Unas figuras ordenables con indicador de puntuaciones de fútbol y semejantes".

Consta la presente memoria de cuatro hojas foliadas, escritas por una sola cara.

Barcelona, 29 de Julio de 1946.

P. p. de Don Luis DELCIOS BALVEY,

13496

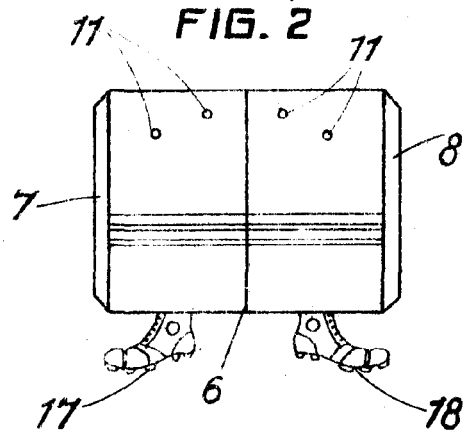
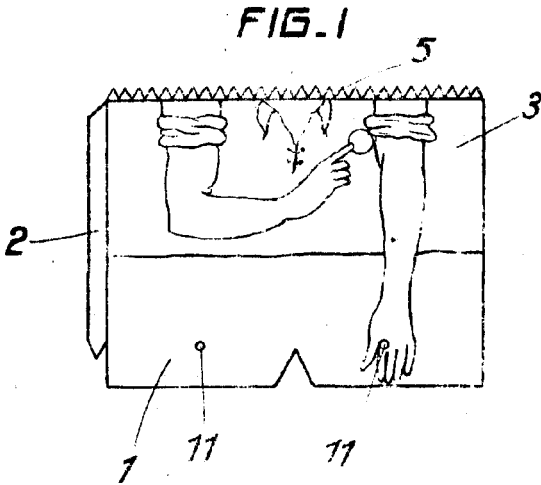

**FIG. 7**

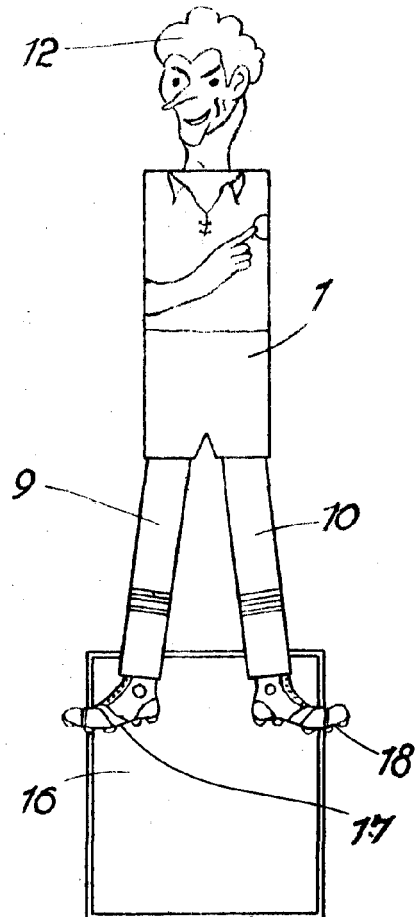
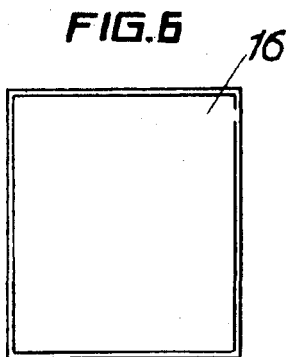
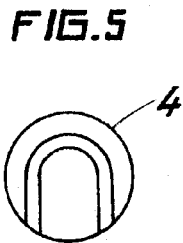
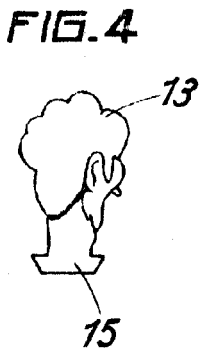
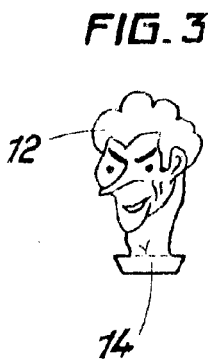

ESCALA VARIABLE  
Barcelona 29 JUL. 1946