

13479

Memoria Descriptiva del Modelo de Utilidad solicitado a favor de don Jesús Román Muñoz, residente en Palma de Mallorca (Islas Baleares) por: "Remache de goma y dispositivo de colocación y ajuste, propio para bandajes especialmente destinados a vehículos de tracción mecánica".



--ooOoo--

El objeto del presente Modelo de Utilidad, tiende a dar facilidades, lo que consigue plenamente, para el remachado de bandajes (cubiertas) de vehículos, especialmente destinados a los de tracción mecánica, y que consiste esencialmente en que el remache está constituido por una pieza de goma de forma circular o cualquiera otra apropiada, con una espiga central que sirve para facilitar su colocación y posteriormente, para su exacto ajuste a la cubierta en la parte afectada por el pinchazo o avería que requiere este auxilio, súmamente difícil de ejecutar con anterioridad a la existencia del objeto que se describe y aún más difícil

5

10

de asegurar o fijar con absoluta seguridad de retención y ajuste.

15 Para la colocación del remache aludido se requiere la existencia de una aguja de construcción especial que forma parte del indicado objeto; aguja que alojará en su interior, la espiga central del remache. Así vemos en el plano adjunto, en ejemplo de constitución y en la Fig. 1, la aguja, en la que -a- -b- es el orificio o hueco de que  
20 consta que puede ser de la longitud total de la aguja o solamente parcial, y en -c- su extremo puntiagudo para facilitar su introducción a través del agujero (pinchazo) en el bandaje a reparar. En la Fig. 2, aparece el remache en planta y alzado. En ella vemos en -d- el remache en su parte que adherida, sirve de prolongación o reborde para conseguir su perfecto ajuste y adherencia, apareciendo en -e- la espiga central que sirve, como queda dicho, para facilitar su colocación con ayuda de la aguja y posterior ajuste a la cubierta. En la Fig. 3, en forma esquemática, vemos un  
30 ejemplo de ejecución, en la que, previos menesteres ordinarios, como son limpieza del neumático en la parte pinchada, pincelada de disolución o materia adhesiva é igualmente en la parte plana del remache que ha de ajustar y dejando, naturalmente, el tiempo necesario para lograr las condiciones más favorables de adherencia, se hace pasar la aguja por el  
35 agujero y de dentro a afuera, se introduce el remache en el interior de la aguja, valiéndose de la espiga central de aquél y cavidad de ésta y se introduce empujándolo simplemente con la mano hasta que ajuste exactamente al neumático. Por último, se saca la aguja y el sobrante de la espiga del  
40 remache, se corta, quedando listo para uso.



31

25

30

35

40

N O T A. - Se reivindica la propiedad de este Modelo de Utilidad:

1º - Remache de goma y dispositivo de colocación y ajuste, propio para bandajes especialmente destinados a vehículos de tracción mecánica, caracterizado porque lo constituye una pieza de goma de forma circular o cualquiera otra apropiada y provista de una espiga central del mismo material que sirve para facilitar su colocación y posterior ajuste a la cubierta en la parte afectada por el pinchazo, ya que es introducido a través de éste.

2º - Remache de goma y dispositivo de colocación y ajuste, propio para bandajes especialmente destinados a vehículos de tracción mecánica, caracterizado, según 1ª, porque para su colocación existe una aguja de construcción especial que recibe en su interior la espiga central del remache y que introducida a través del pinchazo en la cubierta, introduce y ajusta simultáneamente el remache en cuestión, previas las formalidades conocidas de limpieza de la parte afectada y pinchadas de materia adhesiva (disolución).

3º - Remache de goma y dispositivo de colocación y ajuste, propio para bandajes especialmente destinados a vehículos de tracción mecánica, según 1ª y 2ª reivindicaciones, caracterizado porque una vez introducido a tope el remache y adherido a la cubierta, se extrae la aguja, procediéndose al corte de la espiga sobrante; es decir, la parte que atravesando la cubierta, salga al exterior.

4º - "Remache de goma y dispositivo de colocación y ajuste, propio para bandajes especialmente destinados a vehículos de tracción mecánica".

Esta Memoria Descriptiva consta de tres hojas foliadas y mecanografiadas por una sola cara y de una hoja de planos.

Madrid, 31 Julio de 1946.



31

13479

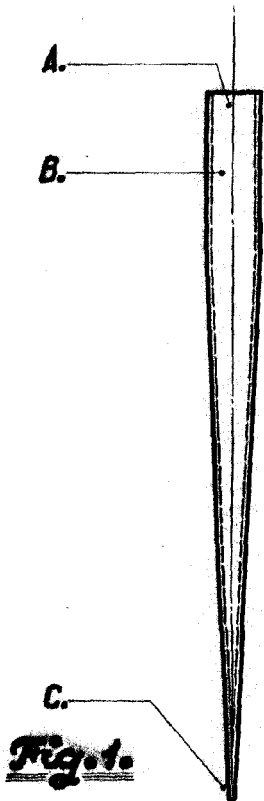

Fig. 1.

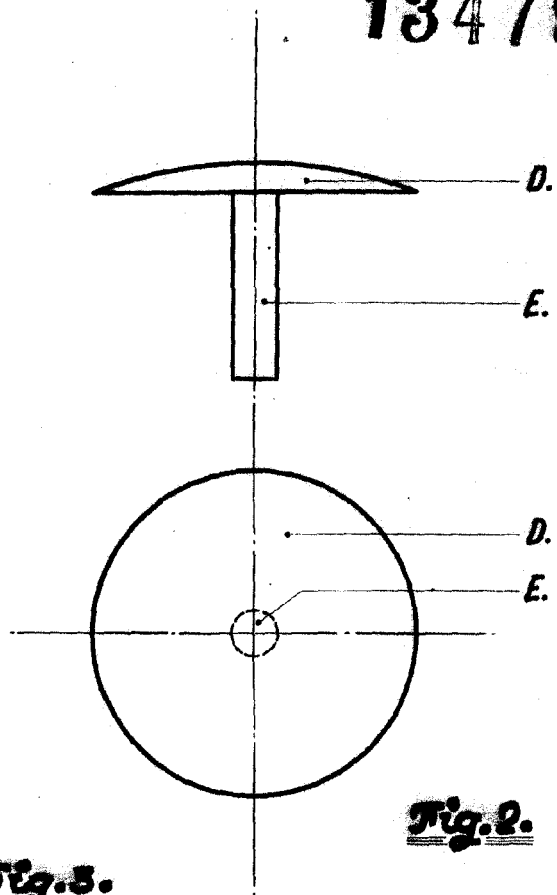

Fig. 2.

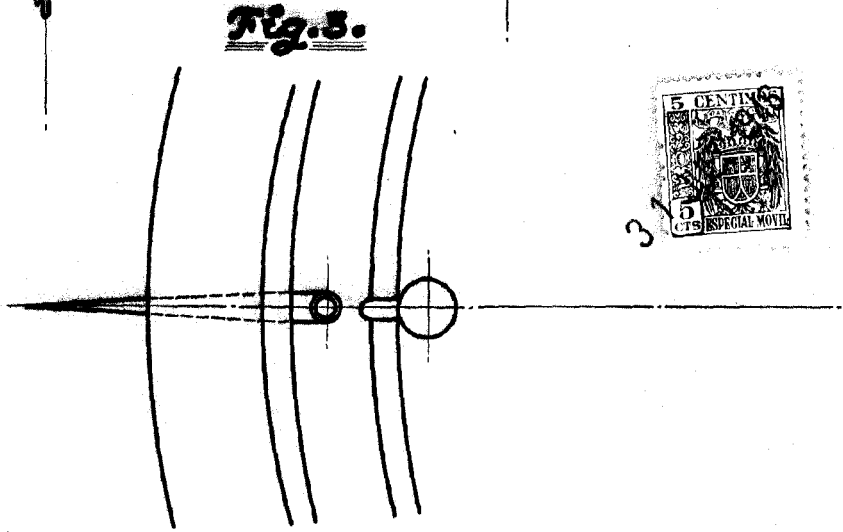

Fig. 3.



Escuela Danfabe.  
Madrid a. 31 JUL. 1946

*[Handwritten signature]*