

13456



MODELO DE UTILIDAD

por veinte años

a favor de

Don Manuel HERNERO LEGARRA, de nacionalidad española, residente en Baracaldo-Vizcaya-.

P O R

"CUNA O MOISES BASCULANTE"

MEMORIA DESCRIPTIVA

Consiste el referido Modelo de Utilidad objeto de ésta Memoria descriptiva en una cuna o moisés basculante.

Hasta la fecha no se conoce en el mercado cuna o moisés basculante de las características del que es objeto de éste Modelo de Utilidad.

Hechas las debidas pruebas sobre el objeto que recae en ésta memoria descriptiva y constitutiva de Modelo de Utilidad por veinte años en España y sus dominios, los resultados han sido satisfactorios bajo todos los conceptos, como se puede apreciar simplemente a la vista de los planos adjuntos que, para mejor comprensión, se acompañan a ésta Memoria descriptiva.



Esta cuna o moisés basculante consta de dos partes principales; la cesta o cuna propiamente dicha y el carro o soporte transportable.

La cesta o cuna está formada por un armazón de varilla que soporta un saco de lona al fondo del cual va el sommier. Este saco es fácilmente desmontable para su limpieza, pues está unido al armazón por tirantes de la misma lona que lo
20 abrazan y se abrochan.

El carro también metálico, está construido de varilla y con cuatro ruedas silenciosas para su transporte. La unión de la cuna al carro se hace mediante seis enganches (tres en cada parte) fácilmente desmontables.

25 Esta disposición permite dejar fija la cuna sobre el carro al unir los tres engarces de cada parte o bien dejarla basculante al soltar los engarces extremos y apoyarla solamente sobre el eje formado por los dos centrales.

Las principales características, por tanto de la cuna
30 o moisés son; solidez, sencillez y limpieza por ser de armazón metálico y fácilmente desmontable.

Puede dejarse a voluntad fija o basculante con unir o soltar los cuatro engarces extremos. El esfuerzo exigido para mantener el basculamiento es mínimo por ser casi nulo el rozamiento sobre los apoyos.
35

En la Figa 1a se aprecia el carro sin la cuna o moisés con el armazón que lleva los engarces a y las ruedas d.

En la Fig. 2a se aprecia la cuna o moisés basculante en todas sus partes, apreciándose en b la anilla de sujeción de los engarces que lleva la Figa 3a y los de la Figa 1a. En e la lona, en c la sujeciones laterales, en f el armazón general y en d las ruedas.
40

En la Figa 3a se aprecia el cuadrilátero donde se sujeta



la lona portador de los engarces para la armazón general o
45 carro.

Descrito suficientemente el objeto del presente Modelo de Utilidad, solo cabe hacerse constar que, podrá ser objeto de mejoras, siempre y cuando no se altere la esencialidad del mismo.

50

REIVINDICACIONES

Reivindica el recurrente la propiedad y el derecho exclusivo de fabricación en España y sus Dominios del objeto del presente Modelo de Utilidad, caracterizado en las siguientes reivindicaciones:

55

1ª Cuna o moisés basculante caracterizado por un carro formado por varilla metálica y en cuyas partes anterior y posterior lleva unos engarces para colocar la cuna o moisés.

60

2ª Cuna o moisés basculante caracterizado por una bola de lona que, por medio de unos tirantes de la misma abrazan al cuadro pontenedor de la misma y cuyos tirantes luego se abrochan, llevando el citado cuadro unos engarces para que, por medio de anillas se pueda colocar éste conjunto al armazón de la reivindicación primera, quedando la cuna fija y para que sea basculante no se engarzan las anillas de los
65 extremos y llevando la bolsa o saco de lona en su interior un sommier para comodidad de la misma.

70

21. Por "CUNA O MOISES BASCULANTE"

Sean cuales fueren las circunstancias que concurren en la esencialidad del presente Modelo de Utilidad.

70

Consta ésta memoria descriptiva de tres hojas mecanografiadas por una sola cara, numeradas, foliadas y acompañadas de un plano explicativos

Madrid 30 julio de 1946

P.A.

13456

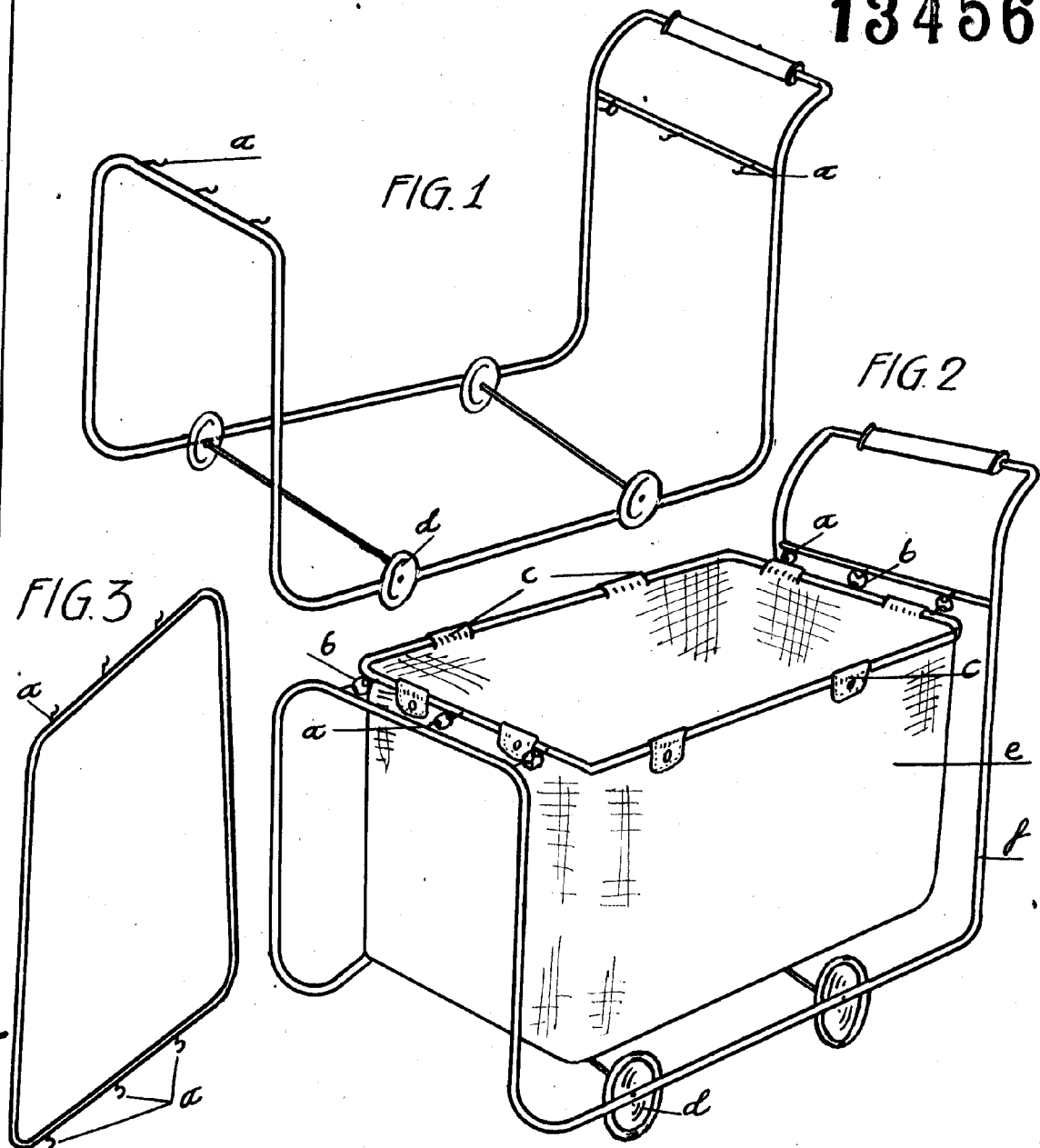

Escalera variable
Madrid, 30 Julio 1.946

P. A.
Miguel Herrero Legarra