



13426

MEMORIA DESCRIPTIVA

Correspondiente a la solicitud de registro de un modelo de utilidad que, por veinte años, se solicita para España y sus Colonias, a favor de Don Santiago AMÓSTEGUI VICENTE, de nacionalidad española, residente en Eibar (Guipúzcoa),-

P O R

" ENVOLVENTE DE LOS PIÑONES DE BICICLETAS "

Es de gran importancia la protección de los piñones de las bicicletas y mecanismos análogos, así como la facilidad para montarlos y desmontarlos y a este fin se ha ideado y puesto en práctica el envolvente objeto de la presente Memoria, que se describe a continuación con ayuda de los planos adjuntos, en los cuales la Fig. 1ª, representa el aparato, en sección, montado con el piñón en el eje de la rueda; la Fig. 2ª una vista en alzada del envolvente y el piñón; y la Fig. 3ª su vista frontal con el piñón.

Consta de dos piezas (1 y 2) la primera de las cuales está provista de dos brazos (a) y las muescas (3) y el segundo tiene los brazos (b) y va roscado interiormente y encajado en el interior de la pieza (1).



15 Su funcionamiento es muy sencillo: se hace encajar las muescas (3) de la pieza (1) en los rebajes (4) que llevan los piñones; despues la pieza (2) se atornilla al eje hasta que quede firme, de modo que al accionar la pieza (1) hacia atrás arrastra en su giro al piñón que queda fácilmente desmontado y al accionarla hacia delante queda montado en la rosca en que se fija.

20 Los dibujos adjuntos son dados a título de ejemplo de realización, pero como es natural el dispositivo envolvente puede sufrir modificaciones de detalle que no alteran sustancialmente los fundamentos someramente descritos.

25 Habiendo descrito y detallado con toda amplitud la naturaleza del invento debe hacerse constar que las expresiones descritas anteriormente son susceptibles de modificación de detalle sin que por ello se altere el principio fundamental del invento.

30

NOTA

EN RESUMEN: El modelo de utilidad que, por veinte años se solicita para España y sus Colonias, ha de recaer sobre las siguientes reivindicaciones:

35 1ª:- ENVOLVENTE DE LOS PINONES DE BICICLETAS, que se caracteriza por constar de dos piezas de material adecuado, la primera de las cuales está provista de una muescas, que encajan en los rebajes que llevan los piñones, y de unos brazos que sirven de mangos para su manejo, mientras la segunda se monta atornillada al eje de la bicicleta fijándola en él, de tal modo que al accionarla, en uno u otro sentido, mediante los brazos de que también está provista, arrastra consigo el piñón y la desmonta o monta en la rosca que la sujeta, con lo que se dispone de una protección para el piñón y de un dispositivo de gran eficacia para el acoplamiento fácil del piñón de la bicicleta o mecanismo análogo.

40

45



2ª.- Por último, se reivindica como objeto sobre el -
que ha de recaer el presente modelo de utilidad que, por -
veinte años, se solicita para España y sus Colonias, -----

p o r

50

* ENVOLVENTE DE LOS PIÑONES DE BICICLETAS *

Todo conforme queda expresado en la presente Memoria
descriptiva que consta de tres hojas escritas a máquina por
una sola cara y planos que se acompañan.

Madrid, 23 de Julio de 1.946.

P. A,

PEDRO FELIU MARA
P. P.

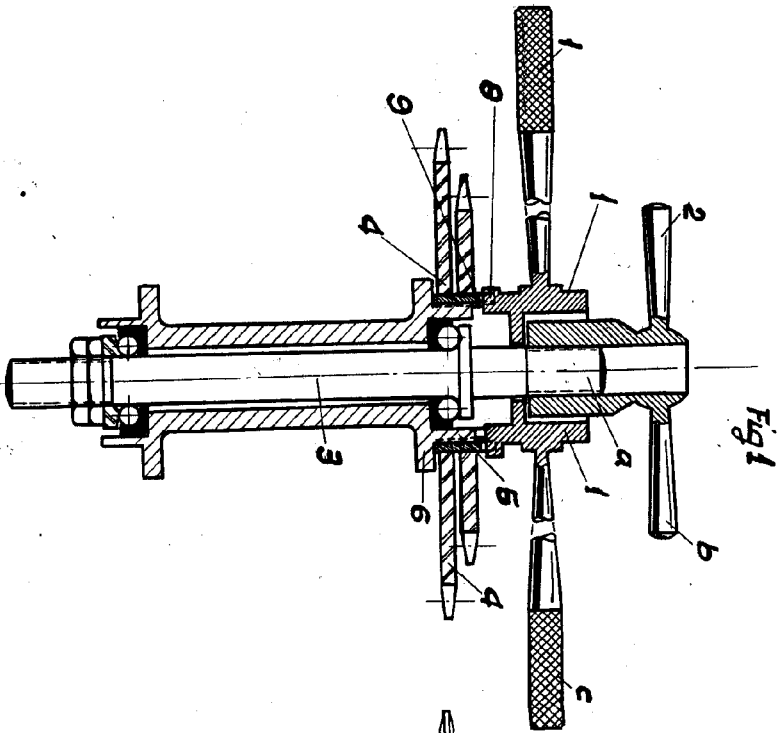

Fig 1

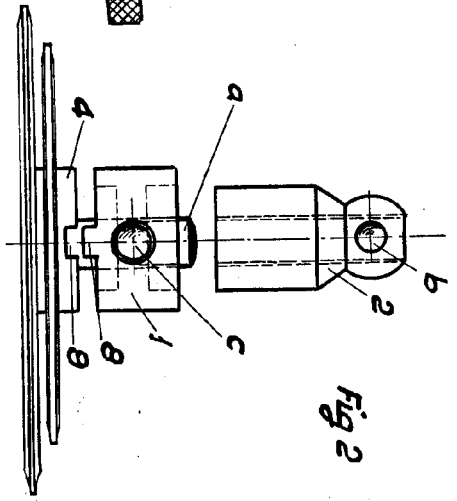

Fig 2

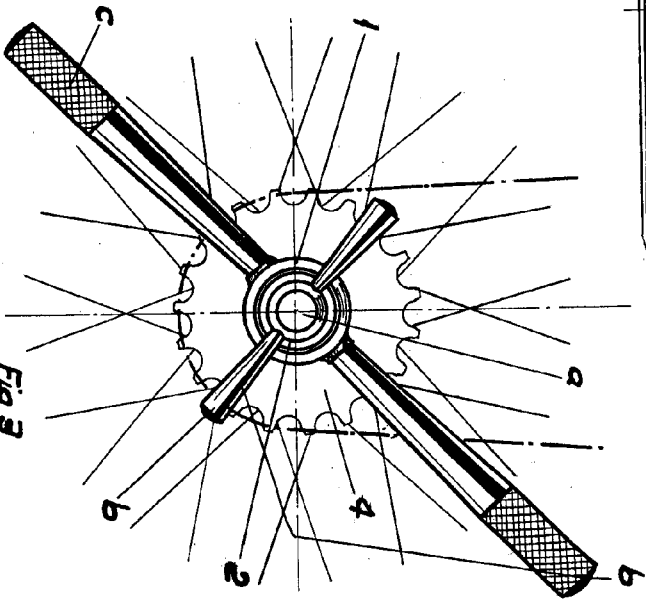

Fig 3

Escala variable

Madrid, 23 Julio 1.946.

P. A.,

Handwritten signature