

13425

23



13425

MEMORIA DESCRIPTIVA
DE UN MODELO DE UTILIDAD, POR VEINTE AÑOS EN ESPAÑA,
A FAVOR DE COMPAÑIA ARAGONESA DE HILATURAS S.L., RE-
SIDENTE EN BINEFAR (Huesca),

p o r :

"NUEVO ESTUCHE PARA HILATURAS"

El presente modelo de utilidad se contrae a un nuevo estuche para hilaturas que presenta destacadas ventajas frente a los modelos en uso.

Sabido es, que las hilaturas se venden en cajas que precisan conocer los dependientes de comercio por
5 - su marca, número de clave u otras referencias de carácter privado, pero sin que el público pueda apreciar de visu su contenido desde la parte anterior del mostrador,

23 JUL



lo que facilitaría extraordinariamente las ventas, y además el público, podría elegir a voluntad las bobinas de hilos que tuviese por conveniente o fuesen de su agrado.

Otra ventaja que reporta el modelo que se protege, es conseguir que el dependiente no rebusque inutilmente
5 - en la caja para facilitar al cliente la bobina o bobinas del color que le interesa, sino que en celdillas o departamente ad-hoc pueda instantaneamente facilitar la mercancía solicitada.

Para mejor comprensión del objeto del presente modelo de utilidad, en los dibujos adjuntos se representa
10 - a título de ejemplo, una forma de ejecución preferida, y en los que, la figura 1ª es una vista del estuche completamente abierto, y la figura 2ª, representa, en proyección el propio estuche completamente cerrado, es decir, tal como puede exhibirse en una estantería.
15 -

De acuerdo con dichos dibujos, la caja (1) dispone de una lámina de material transparente (2), por ejemplo celofán, que resguarda el espacio o ventanilla (3) que aparece frontalmente en la caja o estuche, disponiéndose
20 - espacios (4) que ocupan celdillas o departamentos (5) intercambiables, en cuyo interior se introducen las bobinas u otros artículos de hilatura para la venta, yendo el conjunto cerrado por su parte superior, con una tapa (6).

En el espacio o ventanilla (3), se dispone en sentido
25 - do vertical, las bobinas u otros que deban figurar como muestrario de colores de los artículos contenidos en las distintas celdillas o departamentos interiores.

No obstante los detalles de construcción dados a título de ejemplo, el modelo podrá sufrir modificaciones
30 - de forma y el empleo de cualquier material adecuado, por

13425

23



- 3 -

lo que se refiere, tanto al material transparente aplicado al espacio o ventanilla frontal, como el propio cuerpo del estuche y las celdillas o departamentos interiores para contener las bobinas, ovillos u otros.

5 -

N O T A

En resumen; la patente recaerá sobre las siguientes reivindicaciones:

1ª - Nuevo estuche para hilaturas caracterizado esencialmente por disponerse en la parte frontal de aquel,
10 - un espacio o ventanilla para la exhibición del muestrario de bobinas u otros que el estuche pueda contener, yendo protegido por una tira o lámina de material transparente.

2ª - Nuevo estuche para hilaturas, según la reivindicación anterior, caracterizado por establecerse en el
15 - interior del mismo una serie de celdillas o compartimentos intercambiables, en cuyo interior se contienen las bobinas, ovillos u otros productos de hilatura para la venta.

3ª - "NUEVO ESTUCHE PARA HILATURAS"

Según se describe en la presente memoria que consta
20 - ta de tres hojas escritas a máquina por una sola cara y dibujos.

Madrid, 23 de julio de 1946
Francisco Javier Plaza
P. P.

13425



Fig. 1

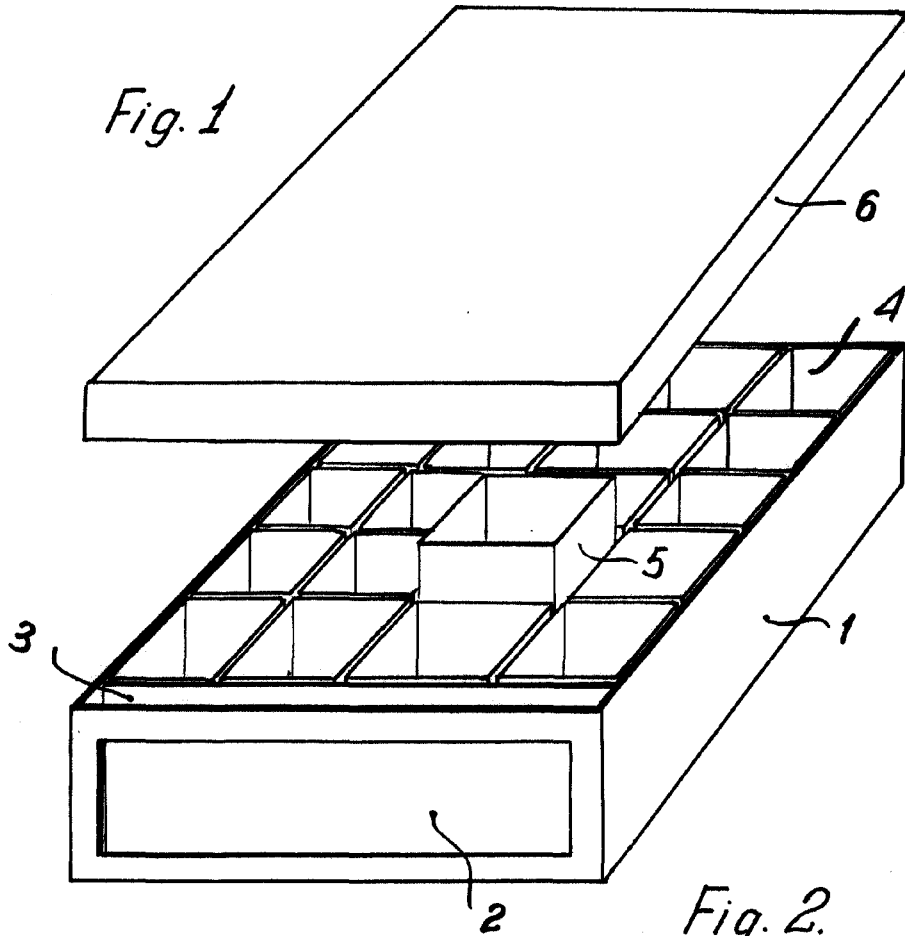
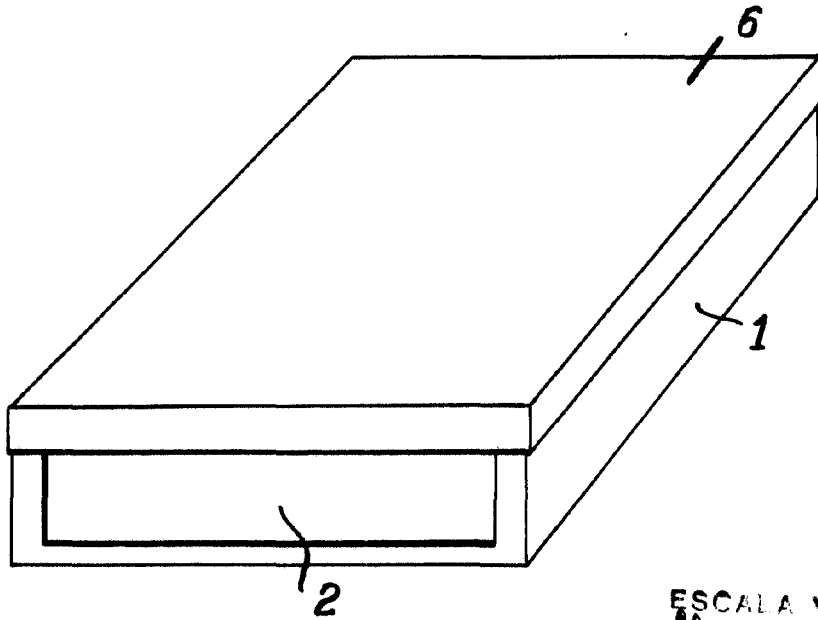

Fig. 2.



ESCALA VARIABLE
Madrid, 25 de Julio de 1946
Francisco Javier Plaza