

13402

13402

MODELO DE UTILIDAD

Que por veinte años se solicita, como de la propia y nueva invención, a favor de Don José Martínez Vidal, de nacionalidad española, residente en Madrid, calle de Donoso Cortés número quince, que ha de recaer sobre un "APARATO PROPULSOR DE GASES PARA SU MEZCLA CON LIQUIDOS".

MEMORIA DESCRIPTIVA

El presente registro de Modelo de Utilidad, tiene por objeto presentar la explotación exclusiva en todo el territorio nacional de un "aparato propulsor de gases para su mezcla con
5-- líquidos" conforme se detalla a continuación y se representa gráficamente, a título de ejemplo, en el plano que se acompaña.

Le caracteriza este modelo por el hecho de reunir los elementos mecánicos necesarios para su funcionamiento en un solo
10-- grupo compacto, con una notable mejora en su rendimiento respecto a los dispositivos hasta ahora empleados para tal fin.

Conforme indica el enunciado, este aparato tiene por objeto mezclar íntimamente gases con líquido, estando accionado por la presión del líquido.

15-- En la figura se representa esquemáticamente este aparato a ti

tulo de ejemplo, y esencialmente consiste en una turbina hidráulica (1) alojada convenientemente en un conducto (2) que conforme se indica en el plano, puede estar ensanchado para poner la cámara (3) anterior a la turbina (1). El líquido a presión que ha de accionar la turbina (1) penetra en la cámara (3) por el tubo (4) de la turbina hidráulica (1), lleva un eje (5) sobre la cual van montados los redetes (6) de ventiladores centrifugos, que toman el gas por el side de aspiración (7) y le impulsan por la cámara (8) con la presión necesaria, pasando de ella al conducto (10) de utilización en el cual se mezcla con el líquido que sale por el conducto (2).

El conjunto lleva sus correspondientes cojinetes (11) y prensa-estepas (12) para el cierre del líquido matriz.

Este aparato posee una manifiesta superioridad en rendimiento respecto a los antiguos aparatos eyectores e inyectoros, tan empleados en la industria para la aspiración de gases por chorro de agua o vapor, mezcladores, etc.

La forma del conjunto o de cualquiera de sus partes, así como las proporciones, materiales, etc, y cuanto sea accesorio y secundario serán variables, y en general cuanto se altere, cambie o modifique la esencialidad del modelo que se patenta.

Los términos en que queda redactada esta memoria son ciertos y fiel reflejo de la invención, reservándose el peticionario el derecho a obtener los oportunos certificados de adición por las mejoras y perfeccionamientos que le vayan aconsejando la practica.

NOTA DE REIVINDICACIONES

Se reivindica como de la propia y nueva invención, a favor de D. José Martínez Vidal, por los extremos siguientes:

45-- PRIMERO: Por un "aparato propulsor de gases para su mezcla con líquidos" caracterizado por estar constituido por una turbina hidráulica con salida axial movida por la presión del líquido, que acciona a un turbo-ventilador directamente montado en el eje de dicha turbina hidráulica.

50-- SEGUNDO: Por un aparato según la reivindicación anterior, en el cual el gas aspirado por el turbo-ventilador aspirante-seplante es impulsado por una cámara o conducto, contiguo al de la turbina hidráulica, hacia la salida del líquido y en su mismo

13402

Tercera

sentido hasta juntarse o mezclarse con él en otra cámara o
55--conduete (10) común a ambos.

TERCERO: Por un aparato según la reivindicaciones anteriores
en el cual, la mezcla de los dos indicados elementos alcanza
una gran eficacia por el movimiento giratorio que poseen los
referidos elementos gas y líquido.

60--CUARTO: Por un "APARATO PROPULSOR DE GASES PARA SU MEZCLA CON
LIQUIDOS".

Tal y como queda descrito en la memoria precedente y para
los fines que en la misma, quedan bien especificados.

La presente memoria consta de TRES HOJAS, mecanografiadas
65--por una sola cara, a las que se une otra de planos, en forma
reglamentaria, para la mejor comprensión del invento.

Madrid a diez y nueve de Julio de mil novecientos cuarenta
68 y seis.

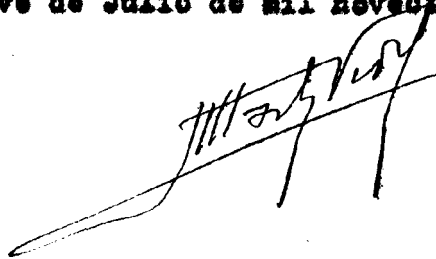
A handwritten signature in black ink, appearing to be 'M. J. P.', written over a horizontal line.



13402

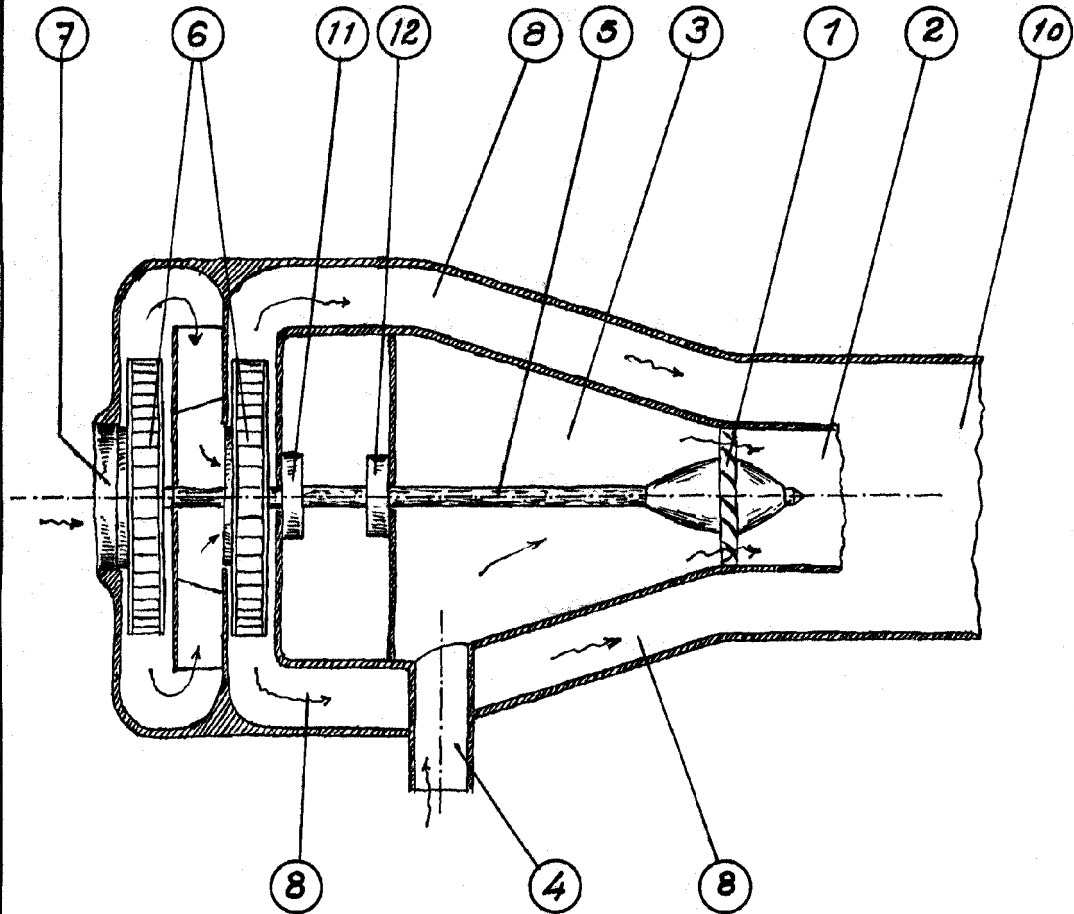

ESCALA VARIABLE

MADRID, 19 JULIO 1946

Jose Martinez Vidal