

13378

MODELO DE UTILIDAD

por 20 años

por "PARCHES PERFECCIONADOS, DE REFUERZO, PARA EL ARCHIVO DE CARTAS Y DOCUMENTOS", a favor de D. Manuel Gabero Eguia, de nacionalidad española, domiciliado en Barcelona, Bailán, 39.

MEMORIA DESCRIPTIVA

El recurrente, ha ideado y puesto en ejecución práctica unos parches perfeccionados con los que se asegura el refuerzo de los bordes perforados de las cartas y documentos destinados a ser archivados.

5. Siendo estos parches nuevos y de su propia invención, el recurrente solicita que se le garantice en su propiedad y explotación exclusiva mediante la con-

esión del registro por Modelo de utilidad a que se refiere la presente memoria descriptiva.

10. Consisten estos parches en un trozo de papel rígido, cartulina, tela o cartón, engomado por una cara, y con una perforación central para el paso de las varillas, vástagos, alambres, o cordones que forman el nexo de unión del archivo o religado de los documentos.

15. Estos parches, se pegan a los márgenes de los papeles o documentos a archivar, haciendo coincidir los orificios con las perforaciones que al efecto se hayan efectuado en el margen del papel o documento.

La característica fundamental de los parches ideados, consiste en el hecho de que presentan una orla embutida o grabada en relieve alrededor de su perforación propia, con lo que se facilita la rapidez de su unión o pegada al documento, y su resistencia.

Los dibujos que, a título de ejemplo se adjuntan a esta memoria, dan una idea precisa de la característica descrita. En dichos dibujos, -1- es el parche engomado, -2- el orificio y -3- la orla en relieve.

La orla -3- puede ser continua y cerrada, tal como en las figuras I, II, III y IV o abierta y discontinua, e incluso, reducida a simples puntos como en las figuras V y VI.

Todo cuanto no afecte, altere, cambie o modifique su esencia, será variable a los efectos legales del registro que se solicita.

35. **N O T A.**

Se reivindica como objeto de este registro por Modelo de utilidad:

1.- Parches perfeccionados, de refuerzo, para el ar-

40. chivo de cartas y documentos, caracterizados por el hecho de presentar una orla continua o discontinua, abierta o cerrada, embutida o grabada en relieve, alrededor de su orificio central, para reforzar el parche y facilitar la rapidez de la unión de su cara engomada con el papel o documento destinado al archivo.

45. Sean cuales fueren las circunstancias que concurren con la esencialidad del Modelo de utilidad definido en la anterior reivindicación, cual objeto es:
2.- "PARCHES PERFECCIONADOS, DE REFUERZO, PARA EL ARCHIVO DE CARTAS Y DOCUMENTOS".

50. Consta la presente memoria de tres hojas foliadas, mecanografiadas por una sola cara y del dibujo unido a la misma.

Barcelona veinticinco de junio de mil novecientos cuarenta y seis.

P. A. de D. Manuel Gabero Eguia

L. DURÁN
P. F.

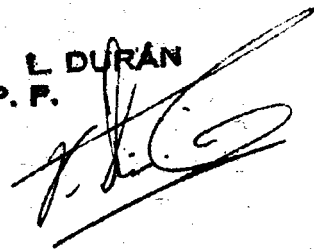

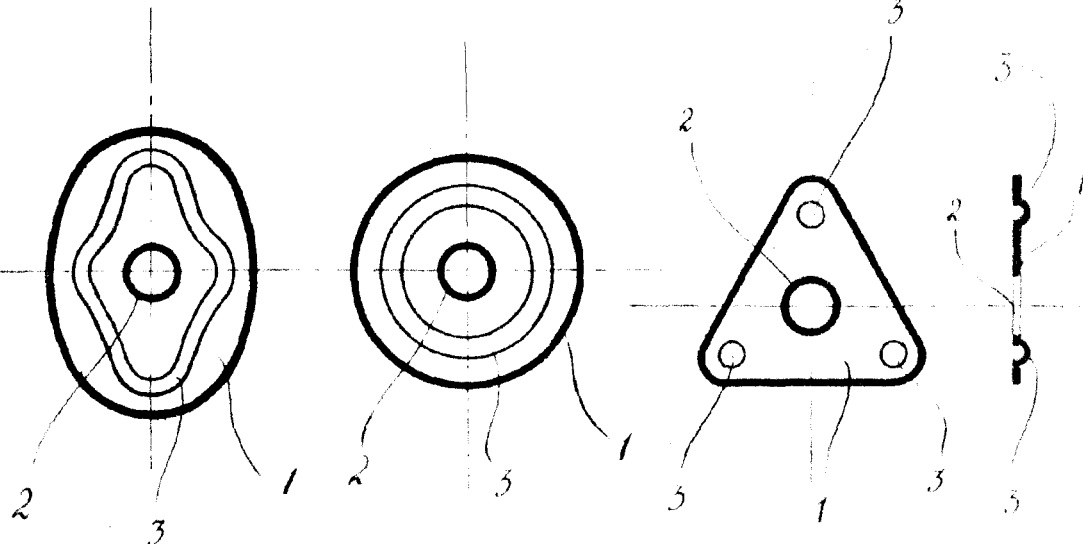
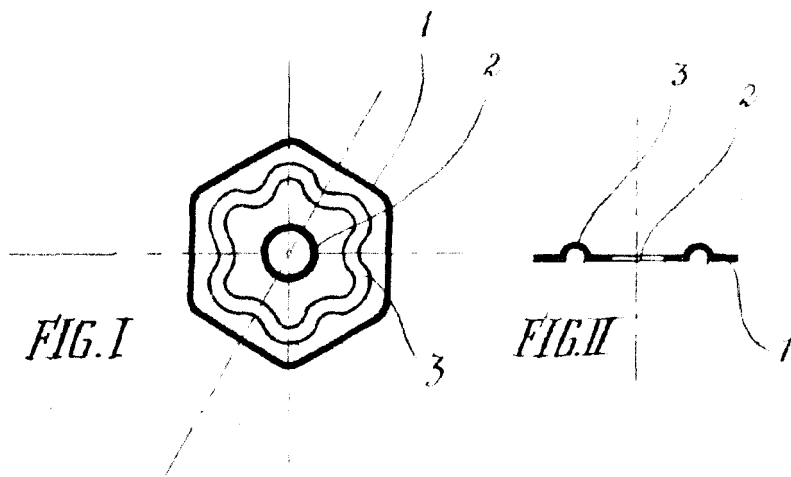

FIG. III

FIG. IV

FIG. V

Barcelona 25 junio de 1946

P. A. de D. Manuel Cabero Eguía

L. DURÁN
P. P.

Isosita variable