



13374

13374

MODELO DE UTILIDAD

por "Un juguete"

a favor de Don Alberto MANSBERGER VALDES, domiciliado en
Barcelona.

MEMORIA DESCRIPTIVA

5 El juguete objeto del presente modelo de utilidad
es de los llamados de ruleta, y se caracteriza por la par-
ticular disposición de sus elementos y la combinación de
éstos para el fin propuesto.

10 Tal juguete aparece representado en el dibujo que
se acompaña, siendo en el mismo: Fig. 1, una vista en pers-
pectiva parcialmente en corte; Fig. 2, una vista en planta,



suprimida la tapa; y Fig. 3, una vista lateral en corte por un plano vertical medio.

El juguete de referencia consiste en una caja -1- en el centro de cuyo fondo hay situado un pivote -2- sobre el que se apoya a propósito para poder girar, el soporte -3- que lo es del disco -4- que contiene, combinándose en orden, y según varias fajas radiales, los objetivos A-B-C (tres en el dibujo) alternados con determinadas incidencias de juego.

El referido disco -4- gira debajo de la tapa -5- de la caja -1-, la cual presenta en su parte central un orificio por el que pasa el pulsador -6- unido al soporte -3- para hacer girar a aquel, y además, dicha tapa, va provista de una ventana -7- que permite sea vista desde el exterior, ya sea una sola alineación de objetivos ya sea una de las incidencias intermedias. Al lado de la ventana -7- aparece situado un marco -8- dentro del que, bajo orden variable a voluntad, se colocan objetivos relacionados con los A.B y C que contiene el disco giratorio.

A fin de que siempre una alineación de objetivos del disco o una incidencia intermedia se sitúe exactamente en la ventana -7-, el disco giratorio -4- presenta su perímetro quebrado en forma de estrella, en cuyos ángulos puede adaptarse el centrado -9- susceptible de ser desplazado desde el exterior con el pulsador -10-.

Se comprende que los objetivos A-B y C podrán ser cualesquiera y asimismo que podrán variar las incidencias intermedias.

El juego consiste en acumular o ganar puntos por la coincidencia entre los objetivos A-B y C del disco -4- con los del marco -8- después de hacer girar y centrar el



8 JUN 1948

disco, y en cumplir las incidencias que, a suerte, se si-
túan en la ventana -7- bajo las mismas circunstancias.

N O T A
=====

5 Se reivindica como objeto del presente modelo de
utilidad:

12.- Un juguete consistente en una caja (1) en
el centro de cuyo fondo hay situado un pivote (2) sobre
el que se apoya a propósito para poder girar, un soporte
(3) que lo es de un disco (4) que gira debajo de la tapa
10 (5) de la caja (1), cual tapa presenta un agujero central
por donde pasa el pulsador (6) para maniobrar el disco,
y una ventana (7) por la que, desde el exterior, se vé
al disco (4) en magnitud superficial adecuada según la
finalidad del juguete, bajo la circunstancia de que, al
15 lado de dicha ventana (7) aparece situado un marca (8)
apropiado para contener de quita y pón, una, dos o más fi-
chas.

22.- Un juguete según 1) en el que, el disco gi-
ratorio (4) reivindicado, presenta varias fajas radiales
20 que contienen combinándose en orden, diversos objetivos
(A-B-C) preferentemente alternados con incidencias del
juego, cuales objetivos, al situarse en el espacio de la
ventana (7) quedan emplazados al lado de los objetivos



1940

- 4 -

13374

correspondientes (A-B-C) que aparecen en la ficha o fichas que contiene el marco (8) pudiendo haber o no, después de girado y centrado el disco, total o parcial coincidencia lateral entre los objetivos del disco y los del marco.

5 3º.- Un juguete según 1) y 2) pudiendo ser cualesquiera los objetivos (A-B-C) en que se basa el juguete sin variar su parte dispositiva.

4º.- UN JUGUETE.

10 Y todo cuanto afecte a la esencialidad de lo mostrado en el adjunto dibujo y descrito en la presente memoria que consta de cuatro hojas foliadas y mecanografiadas por una sola cara.

Barcelona, 28 junio 1946.

p/a

P. Sugrañes Ferrer

FIG. 1

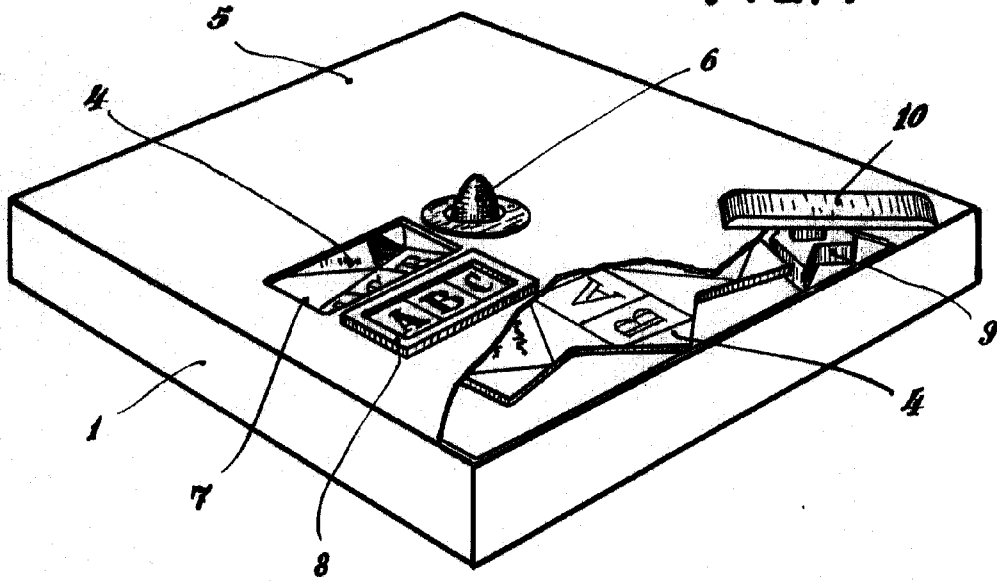

FIG. 2

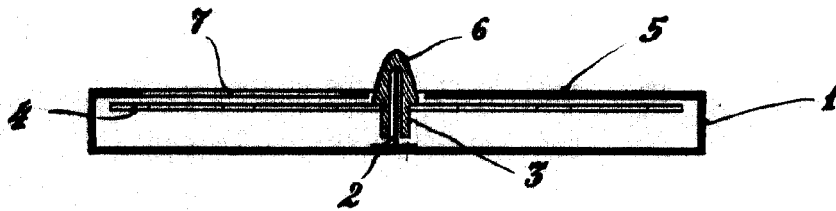
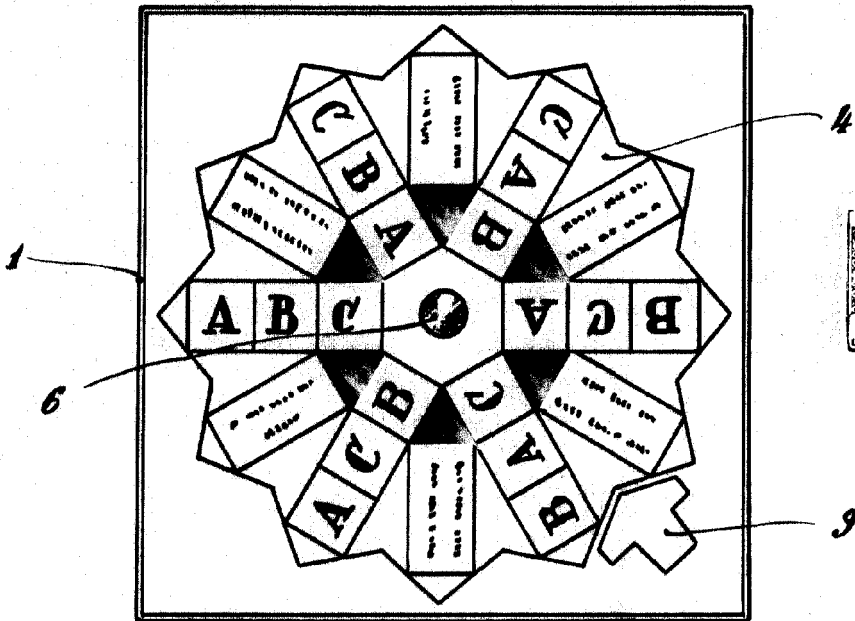

FIG. 3

BARCELONA, 28 DE JUNIO DE 1946.

P.R.

[Handwritten signature]