

13371

13371

MODELO DE UTILIDAD

por 20 años

a favor de D. Trinidad OCHOA MEDINA
de nacionalidad española
residente en Barcelona, calle Rogent, nº 15
por:

"TENAZAS ANUDADORAS DE TELA METALICA DE SOMMIERS" (Clase
73ª, Grupo 8º del Nomenclator).

MEMORIA DESCRIPTIVA

El presente Modelo de Utilidad está destinado a garantizar a su concesionario, la propiedad y el derecho a la fabricación y explotación exclusiva de unas tenazas anudadoras de tela metálica espiral de los somniers.

5. Hasta la fecha, la operación de anudar los extremos de los alambres en espiral de las telas metálicas de los somniers se efectuaba a mano ayudado el operario por tenazas de tipo corriente u otra clase de herramientas similares, con lo que dicha operación se efectuaba en forma lenta y engorrosa.
10. Con las tenazas anudadoras de tela metálica de somniers objeto del Modelo de Utilidad que nos ocupa, se anudan los extremos de los alambres en espiral de las telas metálicas de somniers con suma facilidad y gran rapidez.
15. A continuación se describe con todo detalle las tenazas en cuestión y para mayor claridad se adjunta una hoja de dibujos.

En los referidos dibujos se representa en la Fig. 1, las tenazas abiertas, en la Fig. 2 las tenazas cerradas, en ambas



casos, vistas de perfil; en la Fig. 3 un detalle de como actuan tres de los dientes de las tenazas, y en la Fig. 4 las tenazas abiertas vistas de frente.

Están constituidas las indicadas tenazas por dos brazos (1) y (2) articulados mediante un eje (3), uno de cuyos brazos, el superior (1) lleva montado a caballo una mandíbula (4) que actúa gracias a un rodillo (5) montado en la horquilla terminal (6) con que termina por su parte anterior el brazo (2).

El extremo anterior del brazo (1) afecta la forma de una V maciza y se aloja en el interior de la horquilla (6) del brazo (2). La mandíbula (4) va montada y articulada cerca del borde superior del propio brazo (1) y presenta una muesca semicircular (4') a fin de que al abrir las tenazas se levante.

La indicada mandíbula está provista de dos dientes (7) y (8), que se acoplan al cerrar las tenazas con el diente (9) que sobresale del extremo anterior de la V que forma el brazo (1); la horquilla (6), que forma con el brazo (2) un ángulo menor de 45º presenta en uno de sus brazos un diente (10) y en el otro brazo dos dientes más (11) y (12).

Todo este juego de dientes tiene por misión agarrotar cada dos extremos de alambre en espiral (13) que forma la tela metálica, retorcerlos y anudarlos.

Las tenazas funcionan de la siguiente forma: Se introduce el diente (9) del brazo (1) en la ultima malla que forman los dos alambres en espiral y se cierran las tenazas con lo que al reducirse el ángulo formado por los dos brazos (1) y (2) el rodillo (5) actúa sobre el perfil superior alomado de la mandíbula (4) haciendo que esta cierre sobre el diente (9) reforzando los extremos de los dos alambres y anudándolos con la cooperación de los restantes dientes.

Una vez hecho el nudo se abren las tenazas, con lo que el rodillo (5) corre hacia atrás de la mandíbula (4) hasta alojarse en la muesca circular (4') situando de esta forma en posición abierta, a la citada mandíbula.

Completa las tenazas descritas, un muelle (14) dispuesto entre los dos brazos (1) y (2) para facilitar su funcionamiento.

En el presente Modelo de Utilidad serán variables, el tamaño de las mordazas, el material empleado en su fabricación, su acabado, y en general todos cuantos detalles no alteren, cambien o modifiquen su propia esencialidad.

N O T A

REIVINDICACIONES

Se reivindica como objeto del presente Modelo de Utilidad:

"Tenazas anudadoras de tela metálica de somniers" que se caracteriza y distinguen:

1º. Por estar constituidas por dos brazos articulados



46

- (1) y (2) llevando montado uno de ellos, el (1) una mandíbula (4) provista de dos dientes, que al cerrar las tenazas, agarrota, junto con un diente (9) que sobresale del extremo anterior del propio brazo, los extremos de cada dos alambres en espiral
5. que forman la tela metálica, retorciéndolos y anudándolos con la ayuda de tres dientes más dispuestos en la horquilla del otro brazo.

- 2º.- Por presentar la forma de una V. maciza, al extremo anterior del brazo (1) y alojarse en el interior de la horquilla
10. que constituye la parte delantera del brazo (2).

3º.- Por ir la mandíbula (4) montada y articulada cerca del borde superior del brazo (1) y presentar una muesca semi-circular (4') en donde se aloja, al abrirse las tenazas, el rodillo (5) dispuesto en la horquilla (6) del brazo (2).

15. 4º.- Por accionarse la mandíbula (4) mediante el rodillo (5) que actúa sobre el perfil alomado de la misma, haciendo que esta cierre sobre el diente (9) o bien que quede en posición abierta.

5º.- "TENAZAS ANUDADORAS DE TELA METÁLICA DE SOMMIERS"

20. Sean cuales fueren las circunstancias que concurren con la esencialidad del objeto del presente Modelo de Utilidad.

Consta la presente Memoria Descriptiva de tres páginas foliadas y mecanografiadas por una sola cara y va acompañada de dibujos aclarativos en una hoja.

Barcelona, 21 de Junio de 1946

p. a.

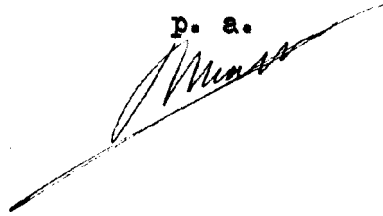

13371

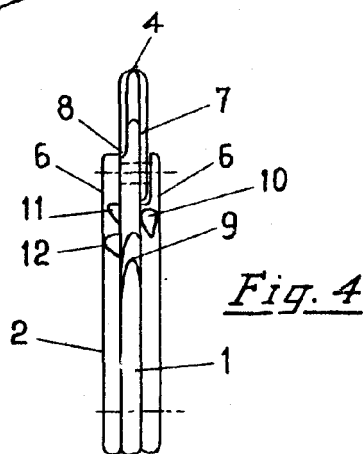
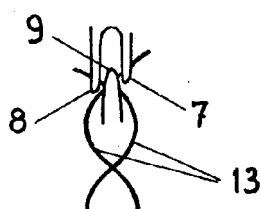
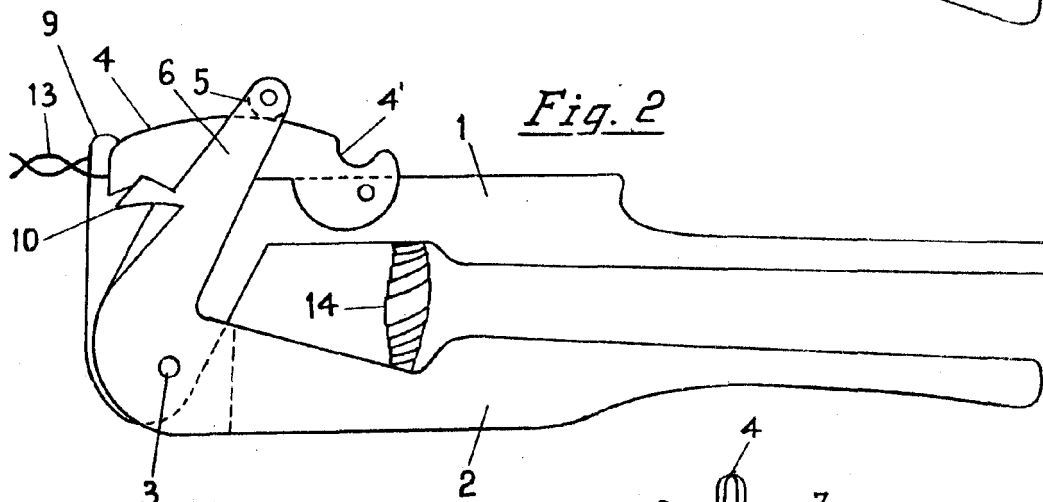
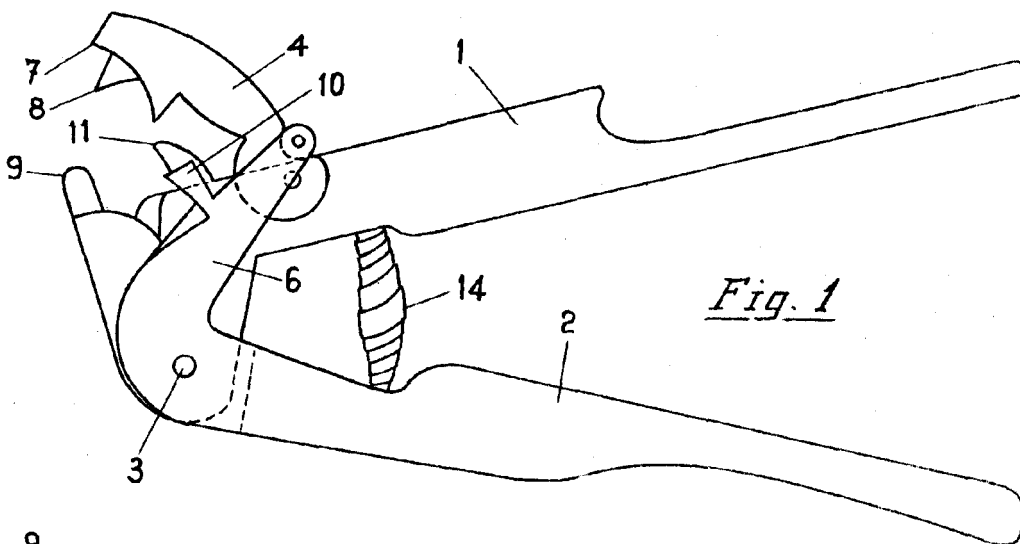

Barcelona 21 de junio de 1946

P. A.

Escala variable