



13368

MODELO DE UTILIDAD

por "UN JUGUETE EN FORMA DE PISTOLA", a favor de Don Pedro ANGLADA DURAN, de nacionalidad española, residente en Barcelona, Avenida del Generalísimo, nº 440.-----

MEMORIA DESCRIPTIVA

Este Modelo de Utilidad, se refiere a un juguete en forma de pistola, que se caracteriza por su sencillez constructiva y, por tanto, por su reducido coste de fabricación, resultando sumamente atractivo y sin que presente peligro alguno para el niño que lo utilice.

5

Si bien las piezas que lo constituyen pueden fabricarse de un material cualquiera, por lo común, serán de madera, por su baratura y por la facilidad de elaboración de la misma.

10

Comprende el referido juguete, una pieza prismática que representa el cañón y cuerpo de la pistola, a la que por uno de sus extremos y por su cara inferior, vá fija.



da una pieza que constituye la culata de la misma.

15 En la pieza prismática citada y a distancia conveniente de la culata, vá montado un travesaño metálico que sirve de eje de giro a una pieza en forma de estrella de tres puntas o ramas, de las que, una, queda siempre dirigida hácia abajo. Sobre la propia pieza y a lo largo de la misma, vá establecida una delgada
20 hoja de madera que, por el extremo de la culata, queda fijada a aquella.

Formado de esta manera el juguete de que se trata, al accionar sobre la rama saliente de la rueda de estrella que obra a modo de disparador, gira aquella, y
25 al hacerlo la rama de la misma que la precede, levanta, curvándola, la lámina de madera, y luego, al quedar suelta pasa a ocupar su posición primera, picando sobre la repetida pieza y dando lugar a un ruido seco con el que se pretende imitar el de un disparo.

30 En los dibujos de la hoja adjunta, se representa el juguete de que se habla, que se muestra, en vista longitudinal, en la Fig. 1, y en sección transversal, en la Fig. 2.

La pieza 1, de forma rectangular, lleva fijada la culata 2, y en su cara superior la lámina 3, por los tornillos 5, con intermediación de una placa de sujeción 4. En el cuerpo 1, vá montado el travesaño 6, que sirve de eje de giro a la estrella 7, de tres ramas, que sirve a la vez de disparador y medio para levantar la
40 hoja a la que, luego, suelta de pronto con la finalidad antes indicada.

Las dimensiones de este juguete podrán variar, como variarían sus formas accesorias, sus materiales, de-



talles constructivos, decoración y acabado, y en general
45 todo cuanto no altere, cambie o modifique, la esencialidad del objeto del Modelo de Utilidad descrito.

- N O T A -

Se REIVINDICA como objeto de este MODELO DE UTILIDAD:

1º Un juguete, a modo de pistola, formado por una pieza prismática que constituye el cañón y cuerpo de la
50 pistola, con un aditamento en un extremo, y por su cara inferior, haciendo las veces de culata, y sobre la cara superior del referido cuerpo prismático, figura una hoja de madera fijada por el extremo correspondiente a la culata, contra la que obra por su cara inferior una rama o
55 punta de una rueda de estrella de tres ramas o puntas giratorias sobre un travesaño montado en el propio cuerpo prismático, por debajo del cual, sobresale otra rama de aquella sobre la que se obra a modo de disparador, en forma que, al ser accionada, se levanta la hoja de
60 madera que se flexa, y al soltarla, pasa a ocupar bruscamente su posición de reposo, dando un golpe seco sobre la cara superior de la pieza prismática antes citada.

2º "UN JUGUETE EN FORMA DE PISTOLA".

Madrid 16 de Julio de 1946.

Pedro ANGLADA DURAN

p. a.



Fig 1

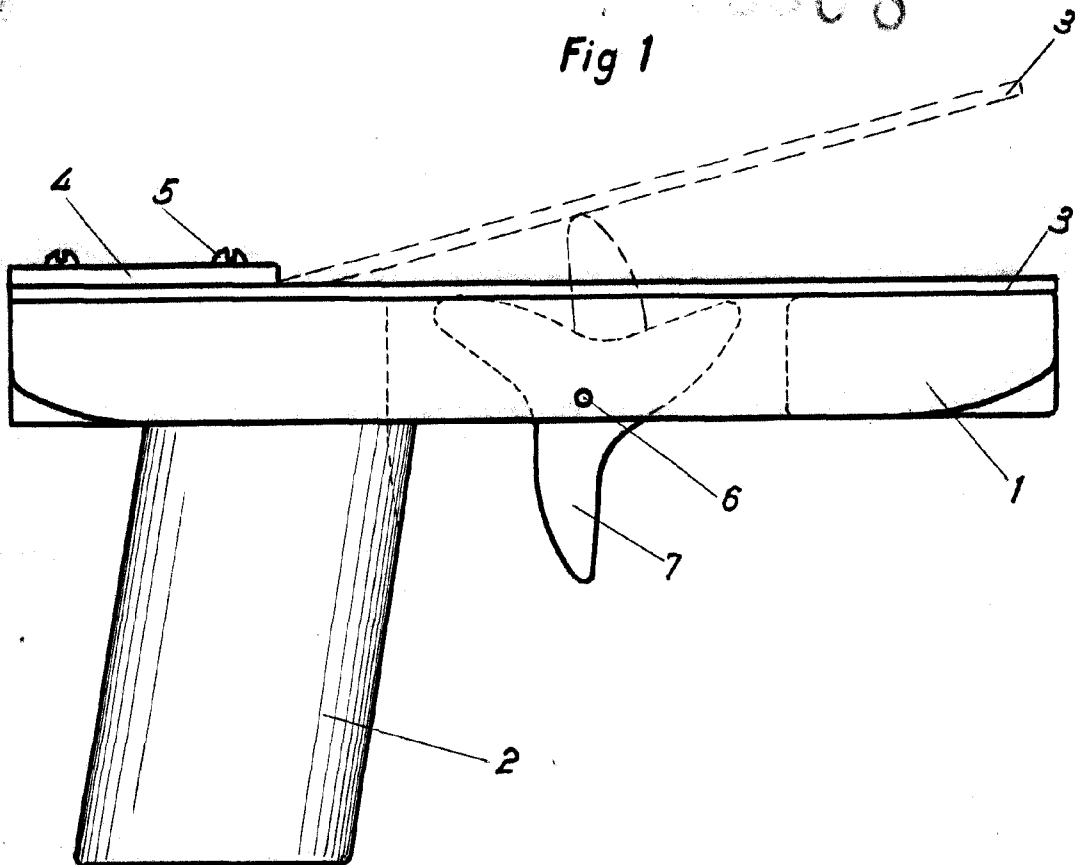
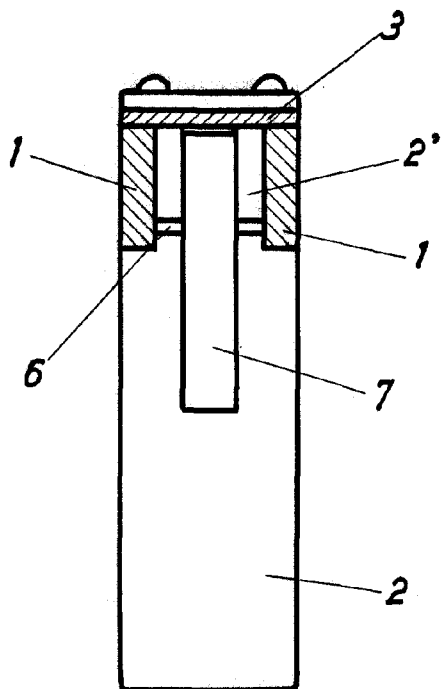

Fig. 2



ESCALA VARIABLE.

Nosco

[Handwritten signature]