

13323

13323



MODELO DE UTILIDAD

por veinte años

a favor de Don Otto FELTS de la
Roca ^{ma} residente en Barcelona, Vía Augusta, número 62,
por:

ESTUCHE PARA LÁPICES PARA LOS LABIOS, LÁPICES DE MAQUILLAJE,
COLORETES Y OTROS PRODUCTOS DE PERFUMERÍA O BELLEZA^{ma}

MEMORIA DESCRIPTIVA

- 1 Es interesante poder apreciar con rapidez y seguridad el color de la barrita de los lápices para pintado de los labios, del colorete, del lápiz de maquillaje o de otro producto de perfumería o belleza. Para dar referencia del mismo, se ha ideado, y se practica, dar una referencia del mismo en el estuche; pero se comprende sabe fácil confusión. El pequeño problema queda, en cambio, eficazmente resuelto con el modelo objeto de este registro.

13323

22 JUN 1946



Se caracteriza el tal modelo de estuche, en que está
 construido, total o parcialmente, con materiales transpa-
 rentes (vidrio, celuloide, lucite, resinas transparentes,
 u otros), de manera que puede apreciarse directamente, a
 5 su través, el color de la barra, colorete, o análogo, conten-
 nido.

En el dibujo adjunto se representa, esquemáticamente,
 un estuche construido de acuerdo con la característica señal-
 lada. Según dicho, en este caso, son de material transparen-
 10 te, la envolvente 1 del soporte y la caperusa 2. Ello permite
 ver directamente la barrita de rojo 3 y apreciar directa
 y exactamente su color.

Por lo demás, la forma y sistema de estuche pueden ser muy
 varios, revistiendo ello caracter circunstancial relativamen-
 15 te a lo que constituye la esencialidad del modelo. En la eje-
 cución práctica de éste podrá, en efecto, ser variable todo
 cuanto revista caracter accesorio o circunstancial relativa-
 mente a la dicha esencialidad.

N O T A

20 SE REINVINDICA:

1. Estuche para lápices para los labios, lápices de
 maquillaje, coloretes y otros productos de perfumería o be-
 llez, caracterizado en que está construido, total o parcial-
 mente, con materiales transparentes (vidrio, celuloide, lu-
 25 cite, resinas transparentes u otros), de manera que puede
 apreciarse directamente, a su través, el color de la barra,
 colorete, o análogo, contenido.

13323

22 JUN 1946



2 - Estuche para lápices para Los labios, lápices de maquillaje, coloretes y otros productos de perfumería o belleza.

5

Consta la presente Memoria Descriptiva de tres hojas mecanografiadas, escritas por una sola cara, numeradas del 1 al 3 y con sus líneas numeradas, a su vez, de cinco en cinco, y de una hoja con dibujos, anexo.

10

Barcelona, 22 junio 1946
P.A.

13323

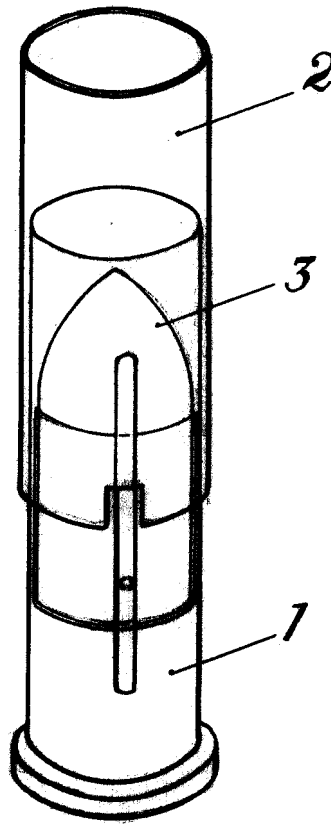

Barcelona, 22 junio 1946
P.A.

[Handwritten signature]



Escala variable.