



H/V.

13208

MEMORIA DESCRIPTIVA

que se acompaña a la solicitud de un modelo de utilidad por veinte años en España, por: "Mango para manillar de bicicletas y similares" a favor de la firma La Industrial Plástica y Metalúrgica, S.A., residente en Bilbao (Vizcaya) Mugica y Butron, 10.-

=====

El presente modelo de utilidad se refiere a un mango para manillar de bicicletas y similares, que se sujeta a este último de modo mas práctico y sencillo, al mismo tiempo que mas fuerte, que los actuales pegados, embutidos a rosca, etc.

5 Esencialmente el mango del modelo que reivindicamos se caracteriza por llevar en el interior de su extremo cerrado una estrella cónica de varias puntas o lados (usualmente 3 o 4) dispuesta de modo conveniente para su encaje en el brazo del manillar a modo de cuña; es decir, esa estrella cónica encaja en el manillar merced precisamente a no ser un cono completo sino con las interrupciones que le
10 dan aspecto de estrella y le prestan flexibilidad para entrar acufándose.

El mango reivindicado puede realizarse en todos los tamaños, formas y materiales apropiados y con mayor o menor número de pun-



tas en la parte en estrella, ya que todas esas variaciones no afectan a la esencialidad reivindicada y dan por tanto lugar a diversos tipos igualmente comprendidos y protegidos por el presente registro.

En esta idea las adjuntas figuras corresponden únicamente a una forma de ejecución que presentamos a título de ejemplo de realización para mayor claridad y concreción de esta memoria descriptiva,

La fig. 1ª presenta una vista del mango colocado en el brazo correspondiente del manillar.

La fig. 2ª corresponde a un corte de ambas piezas en la parte que se unen.

La fig. 3ª es una vista convencional de la mencionada estrella cónica y su alojamiento en el manillar.

Con referencia a dichas figuras y a los números que sobre ellas designan las distintas partes de los citados elementos su descripción es como sigue:

El encaje del mango 1 en el manillar 6 se efectúa mediante la estrella cónica 4 que queda con sus lados 5 en contacto y acufados en la parte interior del manillar 6. El anillo en relieve 2 y adornos 3 del mismo son similares a los de otros tipos de mangos.

N O T A.-
=====

El presente modelo de utilidad comprende las siguientes reivindicaciones:

1.- Mango para manillar de bicicletas y similares, caracterizado por llevar en el interior de su extremo cerrado una estrella cónica de varias puntas o lados (usualmente 3 o 4) dispuesta de modo que al montar el mango en el manillar encaja a modo de cufia en el extremo del correspondiente brazo de dicho manillar.

2.- Mango para manillar de bicicletas y similares.

Según se describe y reivindica en la presente memoria descrip-

13208

3.-



tiva y se ilustra con los dibujos que a la misma se acompañan.

Consta esta descripción de tres hojas foliadas y escritas a máquina por una sola de sus caras.

Madrid, a 12 de Junio de 1946.

13208



Fig. 3ª

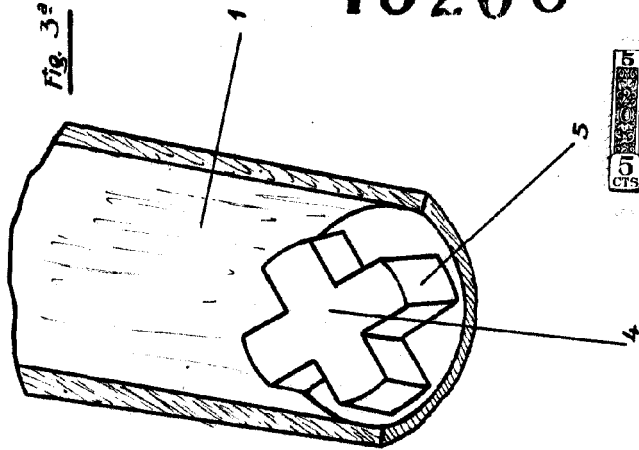

Fig. 2ª

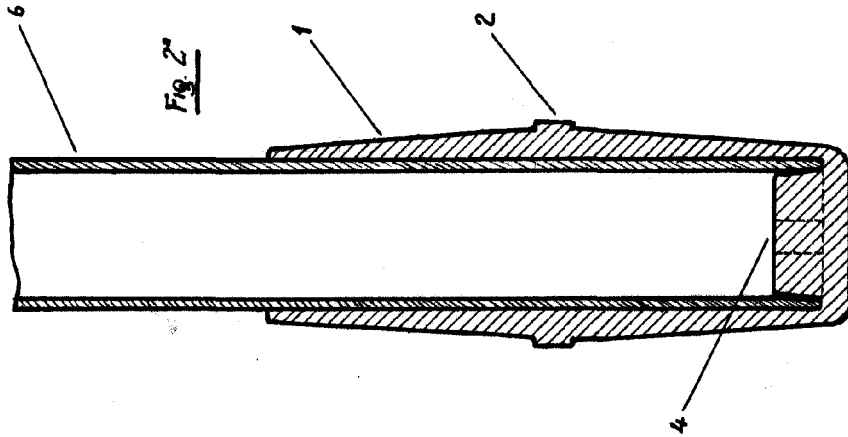
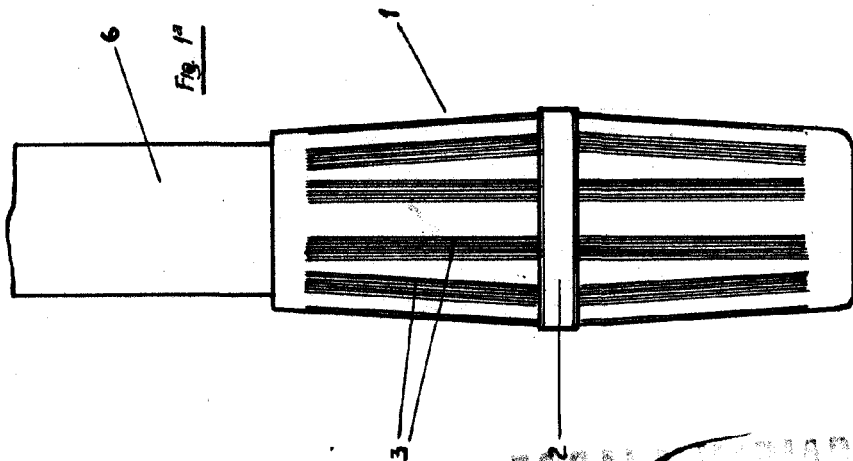

Fig. 1ª



ESUNABLE
Almaly