



13177

MEMORIA DESCRIPTIVA

para un modelo de utilidad por veinte años en España, por: "Caja para embalaje de botellas y similares", a favor de la firma Aguas de Mondariz - Fuente del Val, S.A., residente en Mondariz (Pontevedra).

.

El presente modelo de utilidad se refiere a una caja para embalaje de botellas y similares que permite alojar en condiciones de perfecta seguridad el máximo de ellas en el mínimo volumen; ofreciendo además la ventaja de su fácil construcción y consecuente economía. Esencialmente la caja consiste en un paralelepípedo recto de dimensiones adecuadas dividido en varias partes, por una serie de tablas, dispuestas paralelamente a dos de los costados de la caja, y sujetas por listones colocados en los otros dos costados. Las botellas o similares se colocan con los fondos hacia fuera y los tapones hacia dentro, alternadamente, y lo más próximas entre sí que es posible, sin llegar a tocarse; cada una queda sujeta, por su parte gruesa, entre dos semi-orificios de las tablas de una de las mencionadas series, y, por la parte estrecha por otros dos semi-orifi-



cios de la otra serie. Es decir, que entre un par de listones y el de enfrente hay colocadas una encima de otra varias tablas dotadas alternativamente de semi-círculos horadados grandes y chicos y dos tablas consecutivas completan la serie de orificios correspondiente a un lecho de botellas o similares.

5

Aunque usualmente estas cajas se harán de madera pueden hacerse de cualquier otro material adecuado; también pueden no hacerse los lados de la caja enterizos, sino con varios como los embalajes para ahorrar material y desde luego, el tamaño y forma de la caja y de sus elementos se acordará con las de las diversas clases de botellas o análogos a que puede destinarse la caja. Pero como todas estas modificaciones, como otras que puedan hacerse de detalle no afectan a la esencialidad reivindicada toda esa diversidad de cajas que puede fabricarse estará igualmente comprendida y protegida por el presente registro de modelo de utilidad.

10

15

En esta idea las adjuntas figuras corresponden unicamente a una forma de ejecucion que presentamos a titulo de ejemplo de realizacion para mayor claridad y concrecion de esta memoria descriptiva.

20

La fig. 1ª representa en perspectiva la caja sin tapa y con un lateral, parcialmente quitado para dejar ver el interior.

La fig. 2ª corresponde a la planta de la misma caja.

25

En dichas figuras se ve que dos de los laterales de la caja tiene los pares de listones -1- que sujetan las tablas -2- que hacen de soportes de las botellas -5-. Esos soportes, como hemos indicado llevan orificios grandes -3- y pequeños -4- para colocarlas como claramente se ven en la figura.

N O T A

El presente modelo de utilidad comprende las siguientes

13177

-3-1



reivindicaciones:

5
10
1.- Caja para embalaje de botellas y similares, caracterizada por estar constituida por un paralelepipedo de madera que en dos laterales opuestos lleva dos pares de listones (paralelos a los otros dos costados de la caja), entre los cuales van comprendidas unas series de tablas, dotadas de semi-orificios grandes y pequeños, de diámetros acordes con las partes anchas y estrechas de las botellas o similares, colocadas de modo que queden enfrentados los semi-orificios iguales que alojarán la parte correspondiente de cada botella o análogo.

2.- * Caja para embalaje de botellas y similares*.

Según se describe y reivindica en la presente memoria descriptiva y se ilustra con los planos que a la misma se acompañan.

15
Consta esta memoria de tres hojas foliadas y escritas a máquina por una sola de sus caras.

Madrid, 7 de Junio de 1946.

13177

Fig. 1.

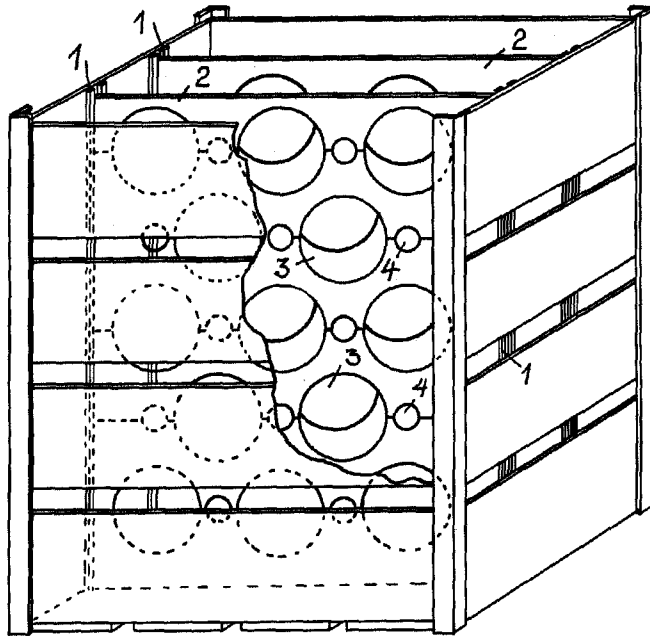
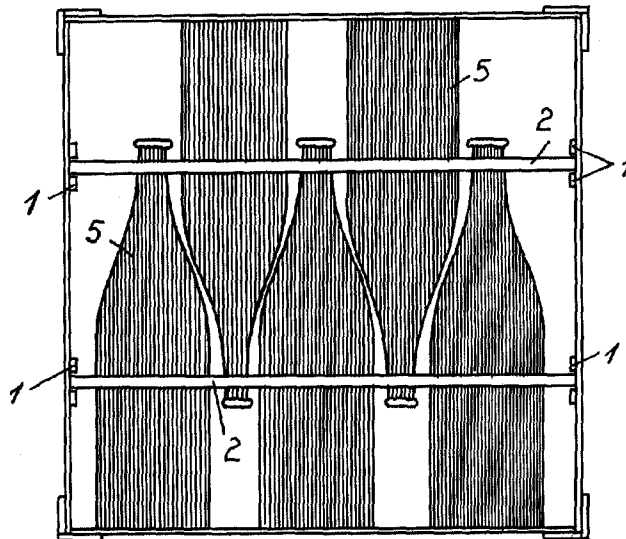

Fig. 2.



ESCALA VARIABLE

Unica