

13113

13113



MODELO DE UTILIDAD

por veinte años

a favor de Don FIDEL XANXO Dome-
nech, de nacionalidad española, residente en Barce-
lona, Plaza Real, número 8, por:

"PINZA SUJETADORA"

MEMORIA DESCRIPTIVA

- 1 Es frecuente que una ráfaga de viento levante los manteles en los restaurantes al aire libre. Este Modelo de Utilidad se refiere a una pinza sujetadora para evitarlo. También puede servir la propia pinza para sujetar en general telas o papeles a una tabla y para otras aplicaciones similares.

5 En los dibujos adjuntos se representa una realización de la dicha pinza. Naturalmente se trata de un simple ejemplo, pudiendo afectar otras formas concretas

13113



telas y papeles a tablas, constituida por la combinacion
 de una pieza en "C", "U", "J", u otra equivalente, forman-
 do una concavidad o puente y presentando cuan menos una
 rama plana destinada a aplicarse contra la tabla, y una
 5 pieza-muelle, interior a la primera, fijado por un extre-
 mo a la misma y con su otro extremo libre, doblada y dis-
 puesta de modo que hace presion contra la rama plana an-
 tes dicha de la pieza en "U" o equivalente, de forma que
 la sujecion del mantel, tela o papel, a la mesa o tabla,
 10 se obtiene haciendo que el conjunto a sujetar quede intro-
 ducido en la concavidad o puente de la pinza, flexandose
 correspondientemente, y haciendo la consiguiente presion,
 el muelle de la misma;

2 - Pinza sujetadora;

15

Consta la presente Memoria Descrip-
 tiva de tres hojas mecanografiadas, escritas por
 una sola cara, numeradas del 1 al 3, y con sus li-
 neas numeradas a su vez de cinco en cinco, y de
 una hoja con dibujos, anexa;

20

Barcelona, 21 mayo 1946
 P.A.;



FIG.1

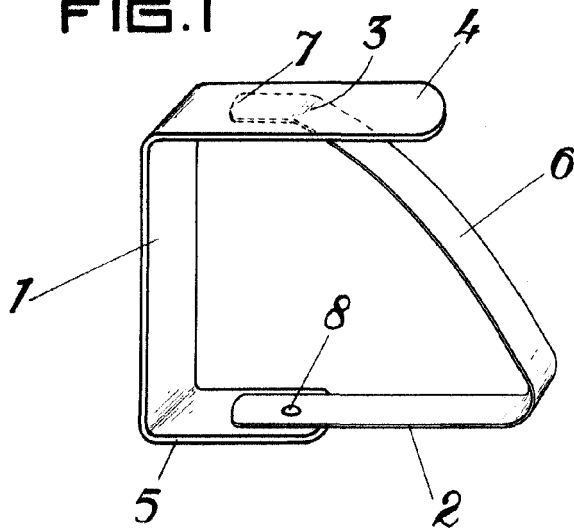
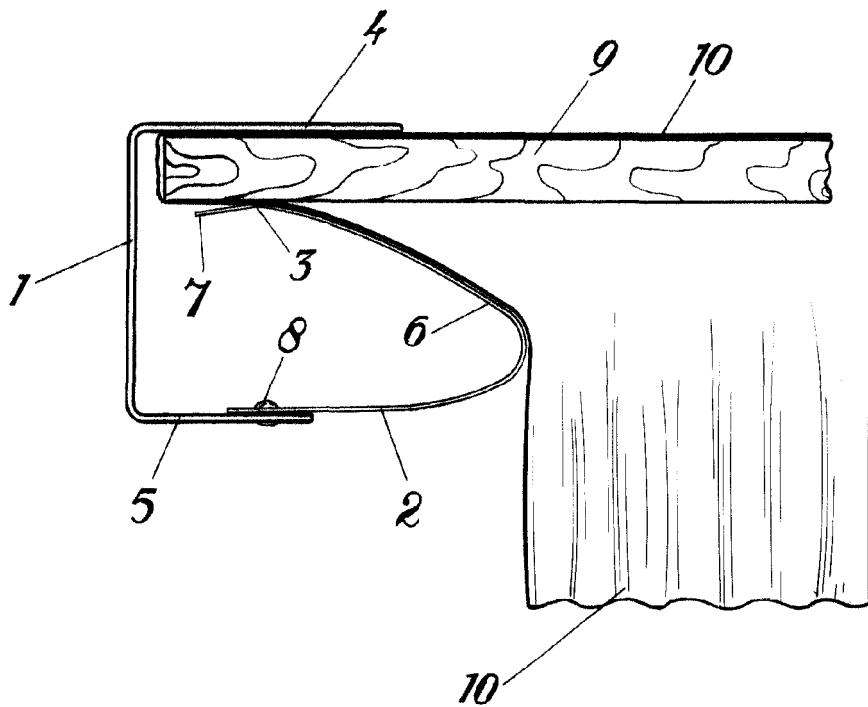

FIG.2



Barcelona, 21 mayo 1946
P.A.

Escala variable.