



13104

H/V.

MEMORIA DESCRIPTIVA

que se acompaña a la solicitud de un modelo de utilidad por veinte años en España, por: "Caja para chinchetas, píldoras y similares" a favor de Don Luis Medina Montoya, residente en Madrid, Fernan González, 30.-

=====

El presente modelo de utilidad se refiere a una caja destinada a almacenar chinchetas o similares que está dotada, cuando se utiliza para envasar aquellas, del dispositivo conveniente para levantar del papel, tablero, etc., las chinchetas de modo que se las recoja en la mano o que directamente pasen al interior de la caja.

Para mayor claridad y concreción de esta memoria descriptiva expondremos las características de la caja que reivindicamos con referencia a las adjuntas figuras correspondientes a una forma de ejecución de la misma; pero sin que ésta tenga alcance alguno limitativo sino únicamente el de ejemplo de realización a los fines indicados, ya que dentro de las reivindicaciones establecidas pueden variarse las dimensiones, formas, materiales empleados y detalles de organización o presentación sin afectar a la esencialidad reivindicada.



N.Y. 1945

da y dando por tanto lugar a cajas igualmente comprendidas y protegidas por el presente registro de modelo de utilidad.

Las figs. 1 y 2 presentan dos perspectivas o aspectos de la caja en su conjunto y desde distintos puntos de vista de modo que
5 presentan todos los detalles interesantes de la misma.

Con referencia a los números que sobre dichas figuras designan las distintas partes o elementos de la caja su descripción es como sigue:

La caja 1 (de la forma cilíndrica corriente u otra que pueda
10 convenir) tiene en uno de sus fondos practicado el orificio 2 para el paso de las chinchetas, píldoras o similares. En ese mismo fondo y mediante el pasador o eje 4 va sujeta la pieza 3 que en uno de sus extremos lleva la horquilla 5 de forma apropiada para arrancar las chinchetas encajando su vástago en la ranura 6.

15 Esa pieza 3 puede colocarse (llevándola hasta el tope o resalte 9) de modo que cubra el orificio (posiciones de la fig. 2, y de punta en la fig. 1) o que le deje libre (la otra posición de dicha figura).

En su otro extremo lleva practicado, esa pieza 3, el rebajo o
20 alojamiento 8 para que coincida con la cabeza de la chincheta y facilite así la extracción de la misma del lugar en que haya sido clavada, por medio de otra ranura 7 que sirve como la 6 para levantar las chinchetas las cuales, al quedar debajo de la pieza 3 enfrentada al orificio 2 pasan directamente al interior de la caja.

25 La horquilla 5 sirve además de agarrador de la pieza 3 para manejarla. Para destapar el orificio 2 hay que girar la pieza en el sentido indicado por la flecha de la fig. 1.

Suprimiendo las ranuras 6 y 7 de la pieza 3 puede quedar la
30 caja dispuesta para envasar píldoras u otros artículos, y en este caso dicha pieza 3 cerrará el orificio 2 de la caja sirviendo la horquilla



5 como guía para mover la pieza 3 y dejar destapado el orificio 2 para por él llenar o vaciar la caja.

N O T A.
 =====

El presente modelo de utilidad comprende las siguientes reivindicaciones;

1.- Caja para chinchetas, píldoras y similares, caracterizada porque en uno de sus fondos lleva practicado un orificio de carga y vaciado del contenido y montada, mediante un pasador o eje, una pieza giratoria destinada a tapar o destapar tal orificio cuyo giro queda limitado por un resalte o tope convenientemente dispuesto al cubrir dicha pieza el citado orificio.

2.- Caja para chinchetas, píldoras y similares, caracterizada porque la citada pieza giratoria tiene uno de sus extremos doblado de modo que constituye una horquilla paralela al eje de la caja y dispuesta de modo que sirva para levantar chinchetas o como guía de giro de tal pieza giratoria.

3.- Caja para chinchetas, píldoras y similares, caracterizada porque cuando se la utiliza para guardar chinchetas, dicha pieza giratoria lleva practicada en su otro extremo, un rebajo o alojamiento combinado con una ranura formando otro arrancador de chinchetas, las cuales al quedar debajo de la pieza giratoria enfrentada al orificio del fondo de la caja pasarán directamente al interior de la misma.

4.- Caja para chinchetas, píldoras y similares.

Según se describe y reivindica en la presente memoria descriptiva y se ilustra con los dibujos que a la misma se acompañan.

Consta esta descripción de tres hojas foliadas y escritas a máquina por una sola de sus caras.

Madrid, a 25 de Mayo de 1946.

13104



Fig. 1.

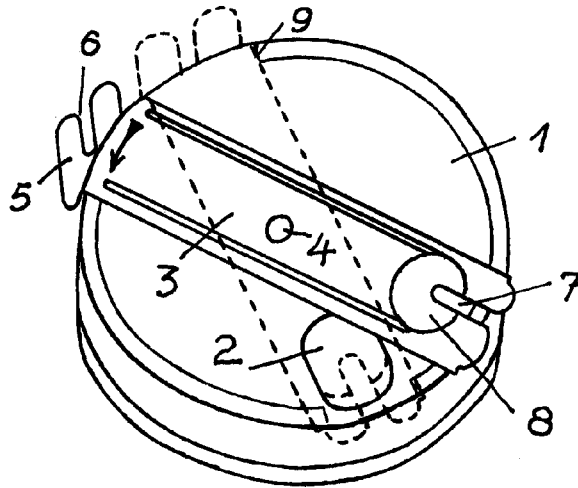
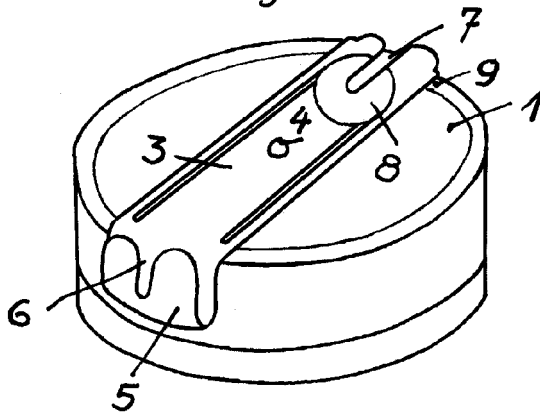

Fig. 2.



ESCALA VARIABLE
Cluny