

13085



MEMORIA DESCRIPTIVA

del Modelo de Utilidad, por 20 años, solicitado a favor de Don Vicente M A L A G A Garcia, de nacionalidad Española, residente en Barcelona, por " UN PROTECTOR PARA LOS TACOS ELASTICOS DE CIERRE PARA GRIFOS ".

El cierre estanco en los grifos corrientes se consigue, como es sabido, mediante un taco, que presenta un determinado grado de blandura, montado en el extremo inferior del vástago de actuación de los propios grifos y que a presión por rosca se aplica contra el asiento de válvula correspondiente que, por lo general, forma una arista anular que se clava en aquel.

El taco mencionado se fabrica generalmente de cuero y se aplica contra la cara inferior de una arandela solidaria al vástago del grifo; pero ocurre que fácilmente se destruye por la acción mecánica que contra el mismo se ejerce al apretarlo contra su asiento, a lo que contribuye el reblandecimiento que experimenta por hallarse constantemente en contacto, cuando menos por una de sus caras, con agua o con el líquido de que en cada caso se trate.

Se procuró solventar este inconveniente empleando tacos de goma; pero la ventaja conseguida fue muy poca; y al pretender



corregirlo utilizando para ello tacos de ebonita vióse que la dureza de este material impedía un cierre perfectamente estanco en los grifos en que se utilizaba.

20 Para subsanar el inconveniente señalado el recurrente ha ideado y puesto en ejecución práctica un protector para dichos tacos, que es objeto del presente Modelo de Utilidad, y que en su esencialidad consiste en una cazoleta o mejor dicho en una pieza a modo de campana en la que encaja perfectamente
25 el taco de referencia que queda naturalmente al descubierto por su cara inferior.

Con la disposición de esta campana protectora, que podrá ser metálica o no, pero siempre de un material un tanto resistente, al aplicar el taco a presión contra el asiento co-
30 rrespondiente, se evitan dilataciones laterales del mismo y por tanto deformaciones que con el tiempo motivan roturas y desprendimientos de material con lo que quedan aquellos inservibles y permite por otra parte el empleo de materiales más blandos que los actualmente en uso, con lo que se consi-
35 gue una mayor facilidad en la maniobra de los grifos que los llevan y la posibilidad de un cierre perfectamente estanco en todos los casos.

Para la mejor comprensión del objeto de este Modelo de Utilidad se acompañan los dibujos de la hoja adjunta en los
40 que se representan en la figura 1, una vista en elevación de la cabeza de un grifo con el correspondiente véstago, manecilla de actuación y taco de cierre y la figura 2, es una variante de la forma de montaje del propio taco.

En -1- se dibuja la cabeza que, por la rosca -1'-, se ator-
45 nilla en el cuerpo del grifo y dicha cabeza lleva montado el prensa estopas -1*- y el véstago -2- que se prolonga hacia



13085

- 3 -

arriba para recibir el travessílo -3- de maniobra que, en al-
gunos casos, va sustituido por un volante. El vástago -2-
corre a lo largo de la cabeza -1-, que en su parte inferior
50 forma interiormente la tuerca en que se atornilla la porción
fileteada -4- del propio vástago -2- que, en el caso presente,
se prolonga en una espiga -7- con el extremo fileteado en el
que se monta una tuerca -8- que es la que sujeta y retiene el
taco -5- contra la cara inferior del vástago -4-.

55 El taco -5- de acuerdo con el objeto del presente Modelo
de Utilidad va alojado en una cazoleta -6-, que lo cubre la-
teralmente y por su cara superior.

En la variante de la figura 2, el taco -5- con la cazoleta
-6- quedan retenidas contra el extremo del vástago fileteado
60 -4- por un tornillo -9- fijado en aquel y cuya cabeza, con
intermediación de una arandela -10-, se aplica contra la parte
central de la cara inferior del repetido taco -5-.

En la realiz/ación del protector descrito será variable
cuanto afecte a formas, dimensiones y clase de material del
65 mismo. Variará también la forma como se verifique su montaje
en el vástago -4-, el tipo, clase y construcción del grifo
en que se adopte y en general en cuanto no altere, cambie o
modifique la esencialidad del objeto del presente Modelo de
utilidad descrito.

----- N O T A -----

70 Se reivindica como objeto de este Modelo de Utilidad:-
1º.- Un protector para los tacos elásticos de cierre para
grifos, que en su esencialidad consiste en una cazoleta de
un material resistente cualquiera en la que se acondiciona y
fija el taco elástico de que se trata que queda tan solo al
75 descubierto por su cara inferior de manera que al aplicarlo



13085

- 4 -

a presión contra el asiento respectivo y deformarse, no lo
podrá hacer lateralmente aumentando con ello considerable -
mente su duración, siendo variable la forma como se lleve a
cabo su montaje en el extremo del vástago del grifo en que
80 se disponga.

2º.- un protector para los tacos elásticos de cierre para gri-
fos.

Consta la presente memoria descriptiva de cuatro hojas folia-
84 das escritas por una sola cara.

Barcelona, 12 de ABRIL de 1947 .

P. A.

Fig. 1

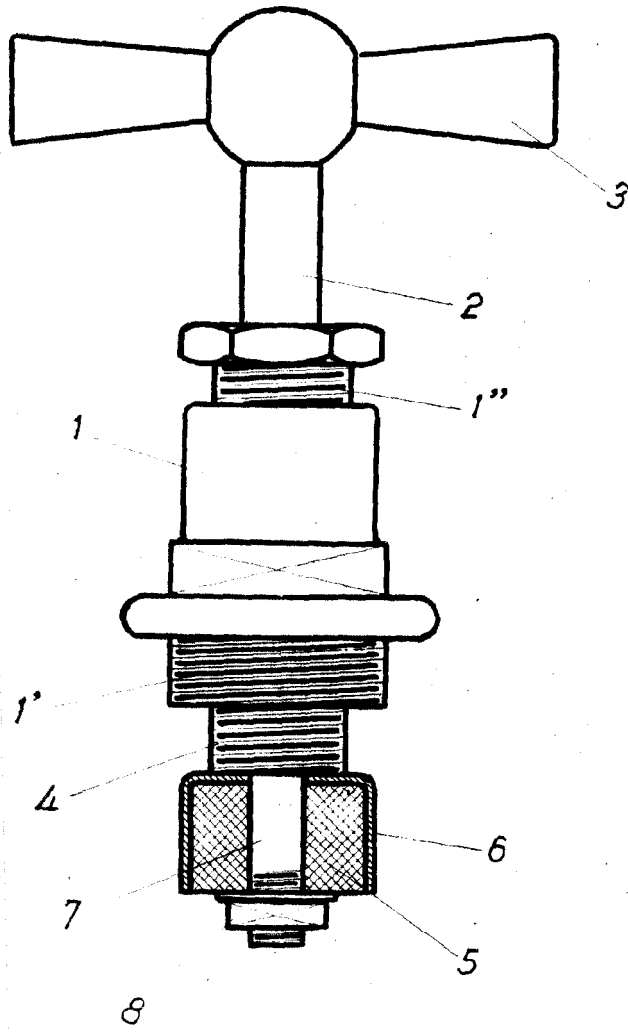
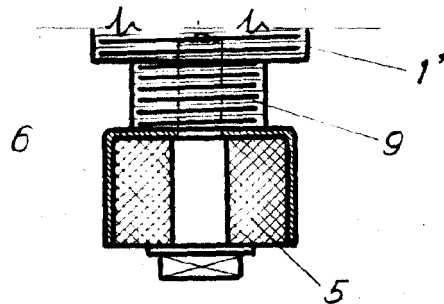

Fig. 2



10 BARCELONA 15 DE Mayo DE 1946

E. A.

[Handwritten signature]

ESCALA VARIABLE