



13050

13050

Memoria Descriptiva

=====

Correspondiente a un Modelo de Utilidad, por Dispositivo metálico para quinqués, lámparas y similares, a favor de D.- Antonio Coll Bacardi, de nacionalidad española, y residente en España.

El dispositivo metálico para quinqués, lámparas y similares objeto de esta memoria, se halla compuesto por dos cuerpos reunidos y envisagrados convenientemente para el uso a que se le destina.

5 La parte inferior del mismo y correspondiente a la boca de la parte superior de la lámpara, es la base circular (10) que entra en el cuello del quinqué, lámpara, etc... Ligado a éste elemento se halla otro cuerpo superior al anterior y el cual se halla constituido por los elementos que a continuación se detallan.

10

 Una pieza circular que penetra en la base -10- y que es cilíndrica, cerrada por su parte inferior, pero dejando en línea diametral -7- paso para la mecha y que dentro de éste paso lleva un dispositivo de dos ruedecitas que se hacen girar en ambos sentidos ascendente y descendente para que la mecha pueda subir y bajar hasta el grado conveniente, maniobrandose todo ello por medio de una varilla-eje que sale al exterior y que termina en un disco -5-. Dentro, de la ranura -7-, se mueven las ruedecitas -8- en ambos sentidos.

15

20 Este cuerpo cilíndrico, culmina en un casquete esférico y se prolonga sobre él la chimenea hasta una altura conve



niente para, maniobrar la mecha.

25

Sobre el basamento inferior varga otro elemento cilíndrico y de altura adecuada y forma de expansión que permite el paso por su parte inferior el eje de rueda -5- con un reborde cilíndrico en la superior y que la zona intermedia vaya llena de agujeritos en círculos paralelos y al trebolillo y que ésta permita el paso del aire para avivar el tiro y refrigerar el aparato en conjunto para regular el calor producido por la llama y formar una cámara de refrigeración que se completa por el cuerpo superior del dispositivo.

30

Este cuerpo -1-, se halla constituido centralmente por una media naranja de costados alargados, y la cual en su parte superior y diagonalmente lleva un ventanillo -2- de forma ovalada y situado diagonalmente al eje central de todo el aparato

35

La base de éste elemento conjunto es circular y lleva una corona -3- de elementos decorativos y la cual a su vez soporta varias piezas, más, siendo, una de ellas una visagra que une los elementos superior e inferior, dispositivo de visagra -4-, que permite sin quitar el tubo, encender, apagar y limpiar. Esta visagra, lleva en su centro fija una palanqueta curva -4-^a. I, que sirve de tope regulador y evita se abra demasiado la visagra y tope con la mesa, etc... sirviendo además, para maniobrar desde fuera el elemento superior.

40

45

En el extremo opuesto a la visagra en su diametro central, vá montado por la parte inferior una lengüeta curvada en revoltón -9- que verifica el cierre o sujeción de las dos piezas, y por la superior, perforando la corona -3-, va un tornillo sujeto y con rosca para girar y su cabeza -6- cuyo objeto es el de oprimir el tubo de cristal del quinqu'e o lámpara que en su parte inferior deberá ir provisto de pestaña, para impedirle movimientos inconvenientes y asegurarlo.

50

La corona sobre la cual carga el tubo del quinqué o lámpara se halla en una línea central circular a su base cilíndrica, llena de agujeros en un sólo hilo, de mayor diametro a los de la base del cuerpo bajo.

55



60 Los puntos o elementos fundamentalmente nuevos del dispositi-
 65 tivo que se reivindica, son: El dispositivo-visagra -4- que une
 los dos cuerpos y permite encender, apagar y limiar sin quitar-
 el tubo; la palanqueta curva -4- F^a I^a, que sirve de tope regula-
 dor y evita se abra demasiado la visagra, sirviendo al propio -
 tiempo para maniobrar desde fuera el elemento superior; y el --
 tornillo -6- que sirve para sujetar el tubo de cristal del quin-
 qué, lámpara, etc, que en su parte inferior deberá ir provisto-
 de pestaña.

Nota

Por el presente registro de modelo de utilidad a que se refiere la presente memoria descriptiva, se reivindica:

70 1.- "Dispositivo metálico para quinqués, lámparas y si-
 milares", carazterizado, por estar compuesto de dos cuerpos uni-
 dos por medio de un dispositivo-visagra -4-, lo que permite en-
 cender, apagar y limiar el quinqué o lámpara en cuestión, sin -
 quitar el tubo.

75 2.- "Dispositivo metálico para quinqués, lámparas y si-
 milares", carazterizado por la reivindicación primera y por es-
 tar provisto de una palanqueta curva -4- F^a I^a, que sirve de to-
 pe regulador evitando se abra demasiado la visagra, y sirviendo
 al propio tiempo para maniobrar desde fuera el elemento superior

80 3.- "Dispositivo metálico para quinqués lámparas y si-
 milares", carazterizado por las reivindicaciones 1^a y 2^a y por-
 estar provisto el cuerpo superior de un tornillo -6- que sirva-
 para sujetarel tubo de cristal del quinqué, lámpara, etc., que-
 en su parte inferior deberá ir provisto de una pestaña.

85 4.- La propiedad y la explotación exclusiva del obje-
 to de este modelo sean cuales fueren las circunstancias que con-
 curran con su esencialidad, definida en las anteriores reivindi-
 caciones, siendo su objeto:

90 "Dispositivo metálico para quinqués, lámparas y similares". -
 Consta la presente memoria de #hojas mecanografiadas foliadas, es-
 critas por una sóla cara.

Madrid, 19 de Mayo de 1946



Fig. 1ª

Fig. 2ª

Fig. 3ª

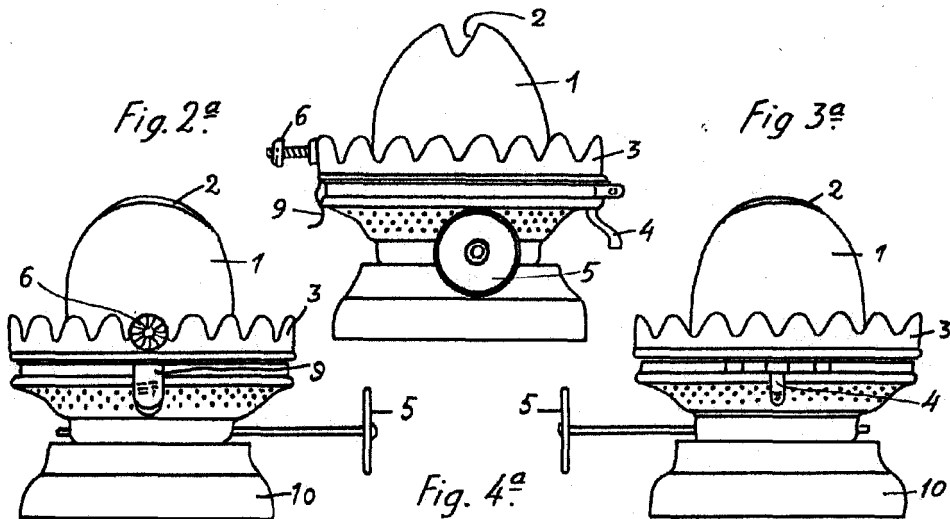
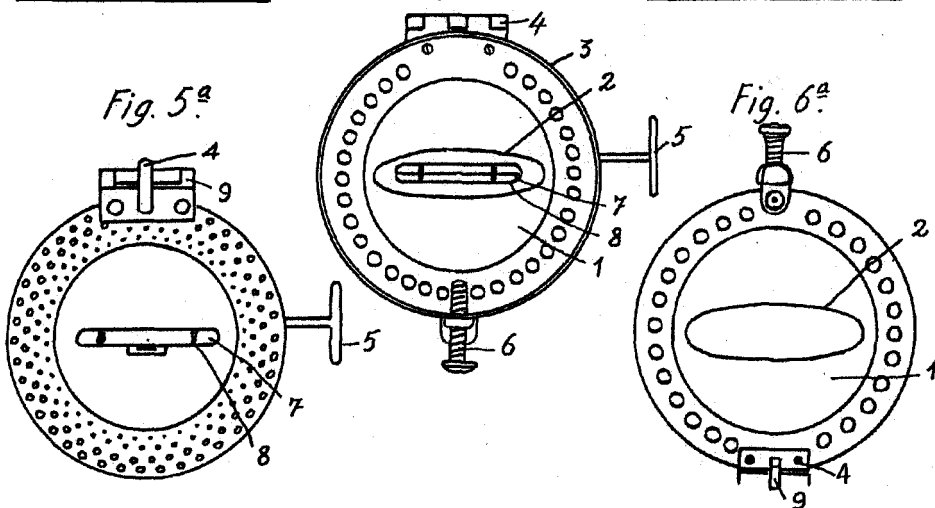

Fig. 4ª

Fig. 5ª

Fig. 6ª



Escala variable

Madrid Abril 1946

JUAN DEL VALLE
P. R.