

13032



SE.

MEMORIA DESCRIPTIVA

para un modelo de utilidad por veinte años en España, por; "Percha desmontable", a favor de Don Carlos Duca Vacini, residente en Alicante, Virgen del Socorro, 7..

.

El presente modelo de utilidad se refiere a una percha desmontable, con pie o soporte propio, dispuesta para poder soportar un traje completo de caballero en cualquier lugar que al efecto se la arme.

Se compone únicamente de seis piezas independientes que se acoplan entre sí por espigas y alojamientos convenientemente dispuestos en las partes que quedan enfrentadas al armar la percha. La pieza superior está destinada a soportar la americana o similar y tiene para ello la forma corriente para la adaptación de hombros y cuello de tal prenda; la pieza que va inmediatamente debajo es su travesaño destinado a colgar el pantalón doblado; esta pieza descansa en otras dos que constituyen una especie de horquilla con lo que por la parte superior presenta dos puntos de apoyo separados y en la inferior unidos, que descansan en otra pieza que en



posición vertical va acoplada descansando en la peana o pie del conjunto.

5 La percha desmontable que reivindicamos puede hacerse de cualquier tamaño que se desee y utilizando los materiales que se consideren apropiados en cada caso, pues tales variaciones como las que puedan introducirse en detalles de presentación, no afectan a la esencialidad reivindicada y dan lugar a perchas igualmente comprendidas y protegidas por el presente registro de modelo de utilidad.

10 En esta idea los adjuntos dibujos corresponden únicamente a una forma preferente de ejecución que presentamos a título de ejemplo de realización para mayor claridad y concreción de esta memoria descriptiva.

La fig. 1. corresponde a una vista de conjunto en perspectiva de la percha reivindicada.

15- La fig. 2ª detalla esquemáticamente las distintas piezas que la constituyen y su posición relativa al armarla.

Sobre la peana o pie -1- (que puede tener la forma representada o cualquier otra útil al mismo fin) se levanta el eje -2- que recibe en su parte superior las piezas -3- y -4- que forman una especie de horquilla que soporta el travesaño -5- destinado a soportar el pantalón; a su vez, y finalmente; sobre esa pieza -5- descansa la -6- de trezado especialmente establecido para la buena conservación de la forma de las prendas que haya de soportar. Todas las distintas piezas se ensamblan por los juegos de espigas verticales y alojamientos -7- y además, para mayor seguridad en la unión, los brazos -3- y -4- de la horquilla soporte se unen entre sí por el juego -8- de espiga y alojamiento.

20

25

Como se ve la percha es muy fácilmente desmontable y puede recogerse en poco volumen para los transportes. Estas dos características unidas a la de que puede colocarse en cualquier sitio son sus ventajas fundamentales.

30



N O T A

El presente modelo de utilidad comprende las siguientes reivindicaciones:

5 1.- Percha desmontable caracterizada por estar constituida por seis piezas independientes que se acoplan entre sí por espigas y alojamientos dispuestos convenientemente en las partes que se enfrentan entre sí al armar la percha.

10 2.- Percha desmontable según lo reivindicado en el punto 1, caracterizada por estar constituida por seis piezas que se unen entre sí del modo reivindicado y son la peana o pie, por el cual conjunto descansa en el suelo; un eje o arbol, dispuesto verticalmente sobre el anterior; dos piezas de forma adecuada que constituyen una horquilla Y que por su parte estrecha apoya en el árbol y por la ancha soporta el travesaño de colgar el pantalón; en cuyo travesaño finalmente descansa una pieza de forma especialmente traza-

15 3.- " Percha desmontable ".

Según se describe y reivindica en la presente memoria descriptiva y se ilustra con los planos que a la misma se acompañan.

20 Consta esta memoria de tres hojas foliadas y escritas a máquina por una sola de sus caras.

Madrid, 16 de Mayo de 1946.

GUILLERMO ROEB

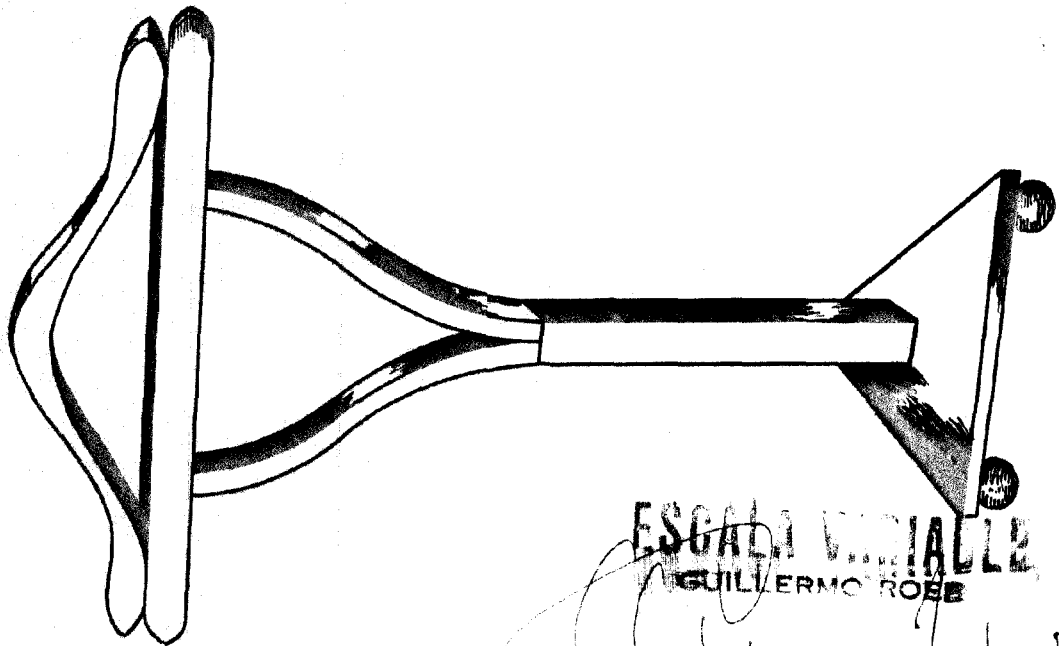
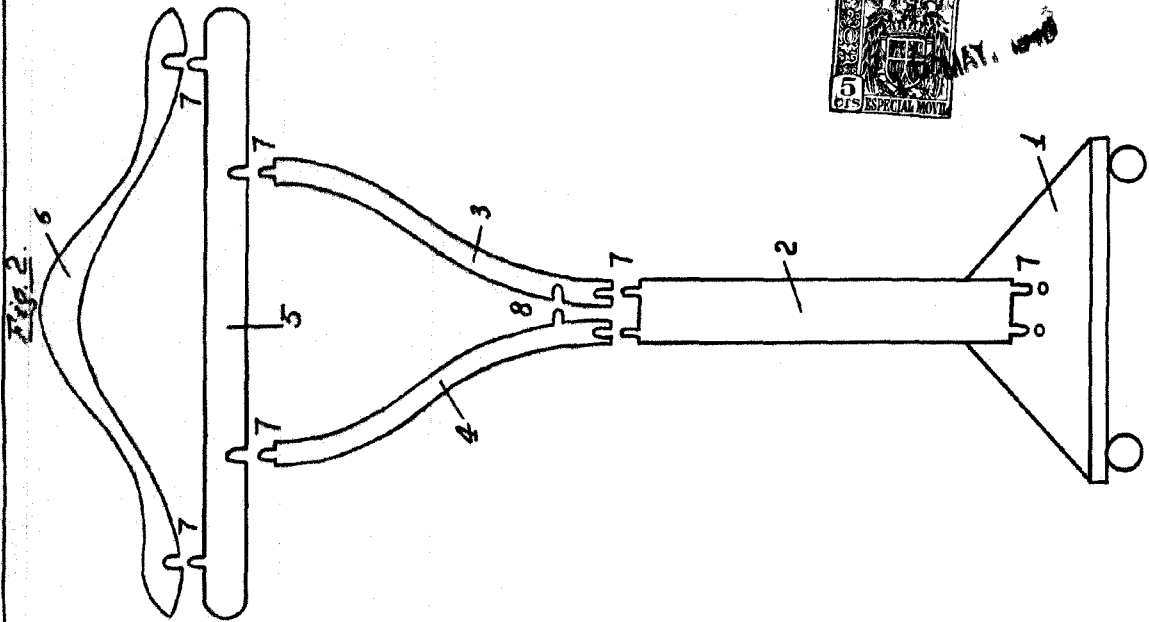

ESCALA UNICIALLE
GUILVERMO ROSE

[Handwritten signature]